



RISA

GRUPE HOCHÉ TRIOMPHE INDUSTRIE

TRANCHEUSE A CHAINE TYPE RISA « RS 170 »



Trancheuse « RS 170 » compacte, machine de base, comprenant :

- * Moteur CUMMINS ~ 6 cylindres TURBO – 170 CV à 2600 t/mn, 24 Volts
- * Réservoir carburant 300 litres
- * Chenilles métalliques de 450 mm entraînées par motoréducteurs à 2 vitesses, avec frein hydrostatique par manque de pression. Seule la vitesse « tortue » est utilisable en travail.
- * Système hydraulique « Load sensing », réservoir de 400 litres dans le châssis
- * Refroidisseur d'huile hydraulique, d'eau et d'air, du turbo compresseur,
- * Calculateur HYDEQUIP d'optimisation des paramètres de creusement associé à un système de régulation automatique de la vitesse d'avancement selon la résistance du sol,
- * Radio-commande transportable - poids 1,5 kg - avec chargeur et 2 batteries, système «homme mort», inclinomètre de sécurité, arrêt d'urgence, potentiomètre de correction de trajectoire....
- * Equipement de creusement à chaîne et flèche coulissante à angle d'attaque constant, type renforcé, breveté
- * Profondeur maxi : 1,30 m (1,25 m avec les surpatins)
- * Largeur possible : 0,22/ 0,25/ 0,30/ 0,35 m,
- * Entraînement hydrostatique de la chaîne de creusement par moteur lent à pistons 750 cc,
- * Correction de dévers par vérin hydraulique,
- * Déport latéral hydraulique de la trancheuse – gauche/droite,
- * Orientation « gouvernail » sur la chaîne, et neutralisation par verrouillage mécanique,
- * Contrepoids Avant avec coffre intégré,
- * Commande supplémentaire pour conduite au sol (poste de commande sur supports à D ou à G, par électro-distributeur),

Chaîne « Alligator »

- * Largeur nominale 220 mm, type convexe breveté, 60N
- * Racleur de fond de fouille.

Tapis de transfert transversal court des déblais solidaire du tracteur, à vitesse variable, avec ses supports.

* **Poids et dimensions**

- * 11,5 tonnes - longueur 6,95 m - largeur 1,73 m ; 2,40 m avec tapis latéral - hauteur 2,90 m
- * Accrochage rapide sur tablier AR pour option scie à rocher pour micro tranchée



RISA

GROUPE HOCHÉ TRIOMPHE INDUSTRIE

OPTIONS

- * Tapis de rechargement de camion latéral monté à G ou à D de la machine en fonction des chantiers, à vitesse variable équipé de capots en tôle zinguées à démontage rapide... avec tapis de transfert transversal long
- * Tapis orientable de répartition
- * Jeu de sur-patins caoutchouc (90) Larg 400 mm Réf: D-465115

ACCESSOIRE :

* **Scie à chaussée pour fibre RS170 (SC550)**

Micro tranchée avec évacuation des déblais par tapis de chargement:

- 1- Entraînement axial par moto réducteur
- 2- Ouverture: 120 mm
- 3- Profondeur mini/maxi: 250 à 550 mm
- 4- Ajustage profondeur par sabot amovible
- 5- Sabot de 400 mm (Profondeur standard)
- 6- Racleur nettoyage fond de fouille à largeur variable relevage hydraulique
- 7- Disque et secteurs amovibles 120 mm
- 8- Porte dents et dents Ø 22 avec clips AR

Options: Sabot 350 - 450 – 500 (nous consulter)

Principaux avantages de la trancheuse RISA « RS 170 »

- * Angle d'attaque constant de l'outil de coupe qui pénètre dans le terrain par coulissement de la flèche vers le bas jusqu'à la profondeur à atteindre. Ceci permet donc, en ayant toujours le bâti de coupe posé au sol sur son sabot, de faire varier la profondeur de la tranchée en fonction des besoins. Ce système est couvert par un brevet européen toujours en vigueur, détenu par RISA.
- * Articulation verticale de l'ensemble de coupe qui permet de prendre des courbes très serrées (rayon de courbure inférieur à 8 mètres) avec système « gouvernail flottant », par déverrouillage mécanique du pivot.
- * Plateau oscillant par vérin hydraulique permettant de rectifier la verticalité de l'outil de coupe en cas de dévers.
- * Translation transversale par vérin hydraulique de l'ensemble de coupe vers la G ou la D pour faciliter le positionnement de la machine en fonction des conditions de chantier.





RISA

GROUPE HOCHÉ TRIOMPHE INDUSTRIE

LES PRINCIPAUX AVANTAGES DES TRANCHEUSES RISA

THE MAIN ADVANTAGES OF THE RISA TRENCHERS
LAS PRINCIPALES VENTAJAS DE LAS ZANJADORAS RISA

1- Le système de creusement à flèche coulissante (breveté)

The telescopic cutting boom assembly (patented)

El sistema de excavación de brazo telescópico (patente)

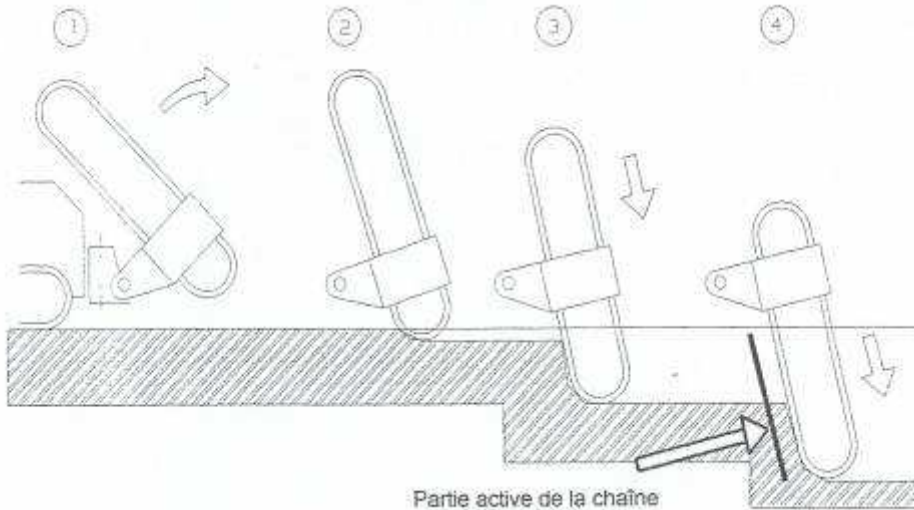

Working area of the cutting chain
Parte active de la cadena

1- Position transport / *Carrying position* / *Posición transporte*

2- Basculement pour position de travail / *Tilting in working position* / *Basculación para puesta en posición de trabajo*

3- Coulissement de la flèche- la manoeuvre est assurée par vérins hydrauliques / *Telescoping of the boom by mean of hydraulic cylinders* / *Penetración del brazo-la maniobra está asegurada por cilindros hidráulicos*

4- Descente de l'outil jusqu'à la profondeur requise / *Sliding down to the required depth* / *Colocación de la herramienta a la profundidad requerida.*

L'usure des outils et la puissance consommée sont proportionnelles à la profondeur de creusement *The wear of the cutting bits and the power consumed are proportional to the digging depth,*
El desgaste de las herramientas y la potencia consumida son proporcionales a la profundidad de excavación,

2- Le déport latéral par vérin hydraulique de l'équipement

Side shift on the cutting assembly with hydraulic cylinder

El desplazamiento lateral del carro del equipo por cilindro hidráulico

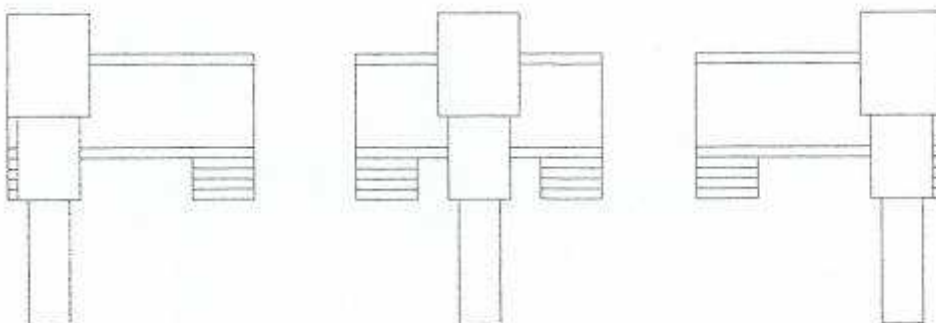



RISA

GROUPE HOCHÉ TRIOMPHE INDUSTRIE

3- L'articulation verticale

The vertical tilting assembly

El articulación vertical

Courbe à faible rayon

Short radius curve

Curva de radio corto

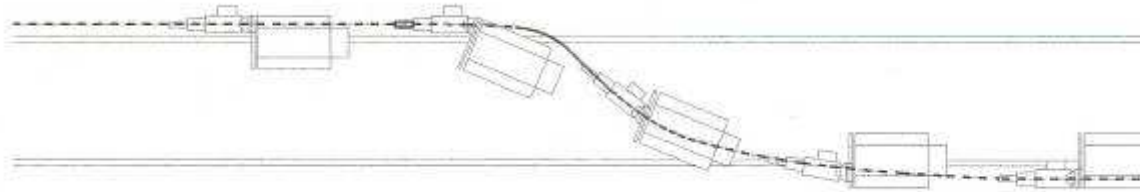

Courbe à grand rayon

Large radius curve

Curva de radio largo

L'articulation verticale de l'équipement, comme un gouvernail, associée au déport à commande hydraulique, permet de négocier des courbes de faible rayon.

The vertical tilting assembly works like a rudder and associated with hydraulically controlled side shift it allows to take curves with very short radius.

La articulación vertical del equipo de corte que actua como un timón detrás de la máquina + el poder de arrastre de este + el desplazamiento hidráulico instantáneo del conjunto de corte, permite el recortar zanja con curvas de radio extremadamente corto (esquinas de callejones, por ejemplo).

4- La correction de dévers par vérin hydraulique

Inclination adjustment with hydraulic cylinder

La corrección de la verticalidad por un cilindro hidráulico

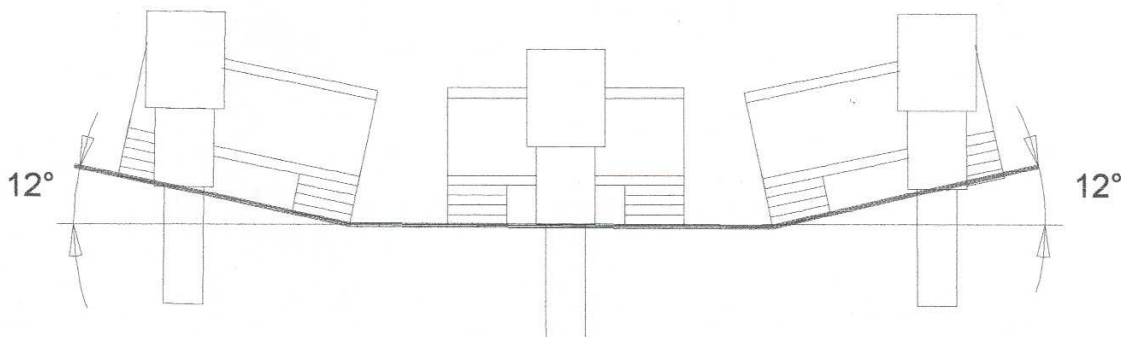

LES TRANCHEUSES RISA SONT DIFFERENTES

THE RISA TRENCHERS ARE DIFFERENT

LAS ZANGADORAS RISA SON DIFFERENTES



RISA

GRUPE HOCHÉ TRIOMPHE INDUSTRIE

POURQUOI des CHAINES à 1/2 MAILLONS et des PAVES CONVEXES ? LE BREVET N° 0697049 L'EXPLIQUE ET LE JUSTIFIE :

Les chaînes généralement utilisées sur les trancheuses sont en principe telles que montrées en figure 1. Nous constatons alors que lors du tranchage de sol les maillons 7 s'inclinent sur l'axe 3 par réaction au sens de rotation « F » et au couple engendré. Ceci a pour conséquence d'augmenter le couple résistant, d'accroître de façon très notable l'usure de la chaîne, notamment au niveau des pièces 2, 3 et 5 et de varier l'angle d'attaque des pics. Le principe breveté (pour cette application) des 1/2 maillons montre bien figure 3 que la chaîne reste en appui régulier sur son support et supprime tous les inconvénients cités plus haut.

L'autre aspect pertinent du brevet porte sur la forme du support (pavé) des pics. En effet, les pavés habituellement utilisés sont plats (figure 5) et de ce fait les pics attaquent le sol sur un même plan. Ceci a pour conséquence d'éclater les revêtements de chaussée (27), d'accroître les efforts de creusements (qui se cumulent à ceux décrits plus haut) et, en générant la fissuration des sols, de provoquer plus facilement des éboulements de tranchées. De plus, les maillons classiques sont plus hauts, ce qui génère un balayage latéral des pavés, des mauvais appuis sur le support de chaîne (figure 2) et une exposition importante au matériaux excavés sur les pièces 3 et 5. Les pavés brevetés (figure 8) présentent de multiples avantages :

Un effet d'auto centrage et d'auto alignement, la réduction de l'éclatement des enrobés de chaussée, un couple résistant diminué, une protection accrue des pièces 15 et 20 et une chaîne beaucoup plus stable sur son support.

