

Ecorceuse à rotor mobile pour grumes de gros diamètre

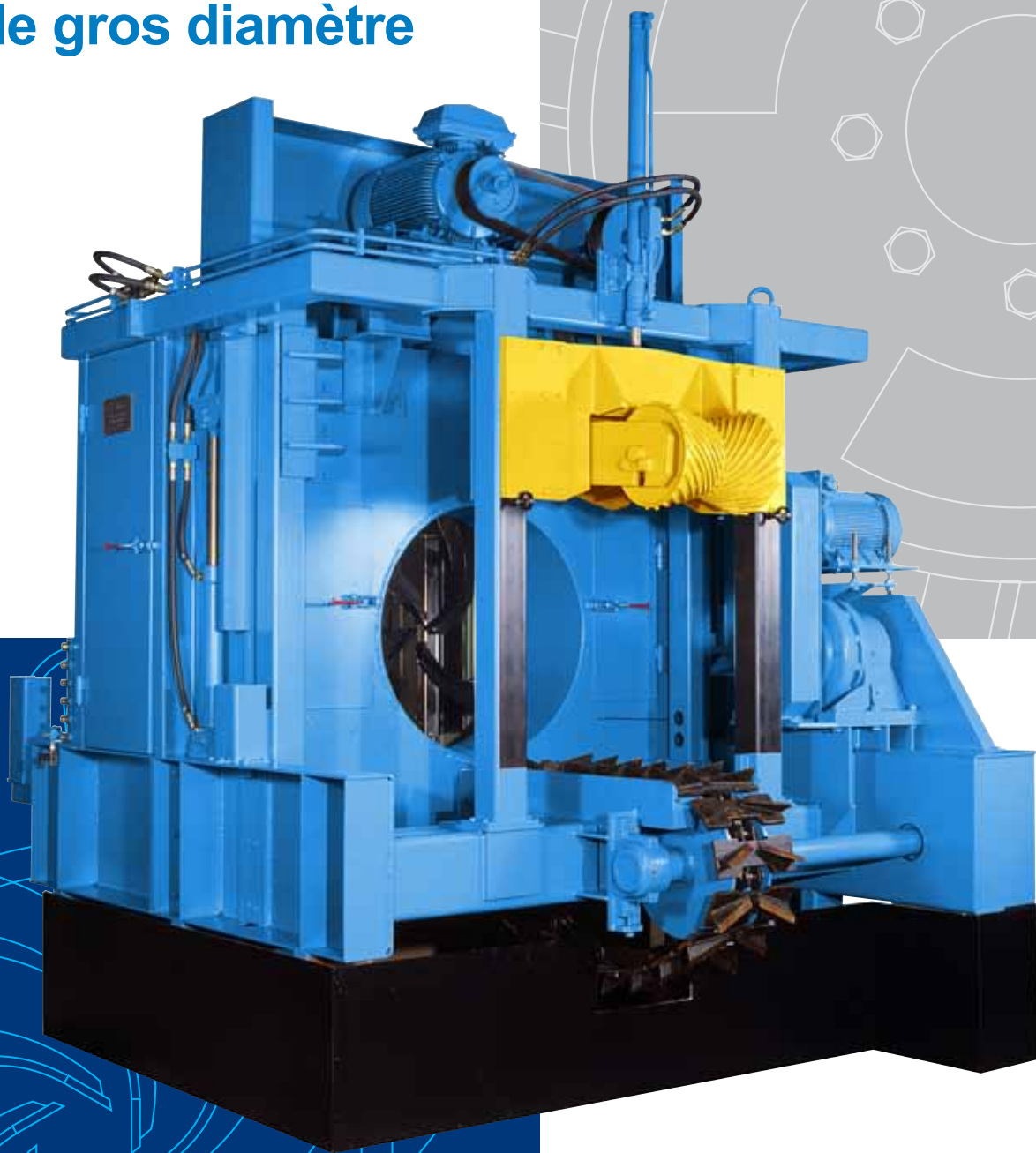

VK90
VK110



spécialiste en écorçage

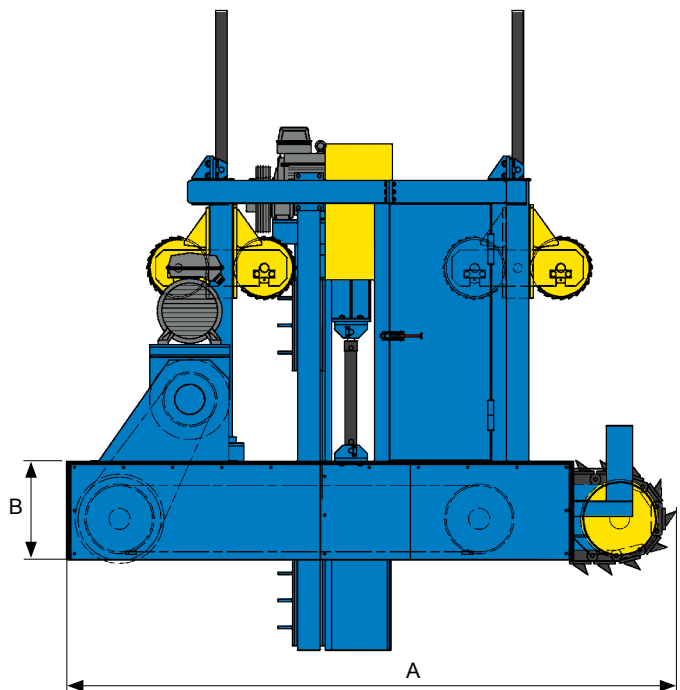
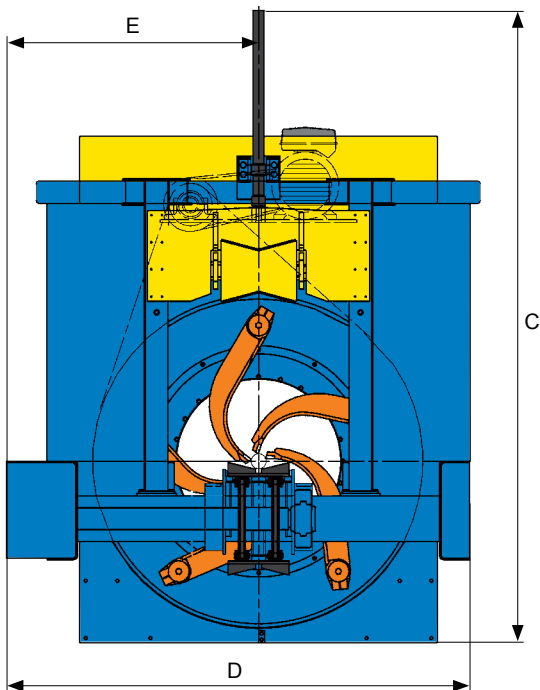

Ecorceuse pour grumes de gros diamètre

- L'écorceuse annulaire "best seller" sur le marché pour l'écorçage de grumes entières
- Rotor d'écorçage mobile – le rotor se centre selon le diamètre de la grume
- Écorceuse complètement automatique – ne requiert pas d'opérateur

Ecorceuse avec réglage hydraulique de la pression des outils d'écorçage

- Rotor de type traditionnel. La pression d'écorçage est créée par l'étirement hydraulique d'un boudin caoutchouc. (Dans le modèle VK110 ce boudin est remplacé par un accumulateur hydraulique) – le niveau de pression est contrôlé par une pompe séparée

- Les outils d'écorçage sont installés en avant du rotor – les bras d'écorçage sont conçus pour s'ouvrir facilement
- Les bras d'écorçage puissants sont de construction soudée. Plaquettes d'extrémité remplaçables en carbure
- Le rotor est d'une construction simple, ce qui en facilite la maintenance

Centrage automatique du rotor d'écorçage et des rouleaux presseurs

- Centrage hydraulique à la fois de l'anneau d'écorçage et des rouleaux presseurs. Le diamètre de la grume est mesuré par des photocellules de détection avant l'écorçage
- Hauteur de positionnement avec capteur mécanique – structure simple
- Des volets hydrauliques de centrage latéral de la grume sont aussi disponibles



Données techniques

		VK90	VK110
A	mm	3 200	4 040
B	mm	590	650
C	mm	3 555	4 185
D	mm	2 865	3 150
E	mm	1 500	1 650
Diamètre d'écorçage	mm	100 - 910	120 - 1 090
Longueur de grume min.	m	1,8	2,4
Poids	kg	10 000	16 200

En raison du développement permanent de nos produits, nous nous réservons le droit de modifier les données techniques sans préavis.

Valon Kone AB
Bollnäs, Suède

VKS Pte Ltd
Singapour

VK North America Inc.
Spokane, WA, USA

OOO Valon Kone
Saint-Petersbourg, Russie



Valon Kone Oy
P.O.B 29, FI-08101 Lohja, Finlande
Tel +358 19 36 061
Fax +358 19 382 729
info@valonkone.com
www.valonkone.com