

**Miele**  
**PROFESSIONAL**

## Notice d'utilisation et d'installation



## Sèche-linge à pompe à chaleur PT 7137 WP Vario

fr-FR

Lisez **impérativement** ce mode d'emploi avant d'installer et de mettre en service votre appareil. Vous éviterez de vous blesser et d'endommager votre matériel.

M.-Nr. 09 778 510

# Votre contribution à la protection de l'environnement

---

## Nos emballages

Nos emballages protègent votre sèche-linge des dommages qui peuvent survenir pendant le transport. Nous les sélectionnons en fonction de critères écologiques qui permettent de les recycler.

En participant au recyclage de vos emballages, vous contribuez à économiser les matières premières et à réduire le volume des déchets. Votre revendeur reprend vos emballages.

## Votre ancien appareil

Les appareils électriques et électroniques dont on se débarrasse contiennent souvent des matériaux précieux. Cependant, ils contiennent aussi des substances toxiques nécessaires au bon fonctionnement et à la sécurité des appareils. Si vous déposez ces appareils usagés avec vos ordures ménagères ou les manipulez de manière inadéquate, vous risquez de nuire à votre santé et à l'environnement. Ne jetez jamais vos anciens appareils avec vos ordures ménagères !

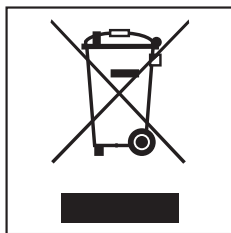

Faites appel au service d'enlèvement mis en place par votre commune ou rapportez votre appareil dans un point de collecte spécialement dédié à l'évacuation de ce type d'appareils.

Afin de prévenir tout risque d'accident, veuillez garder votre ancien appareil hors de portée des enfants jusqu'à son enlèvement.

## Economies d'énergie

Évitez d'allonger inutilement le temps de séchage et de consommer trop d'énergie :

- choisissez la vitesse d'essorage maximale proposée par votre lave-linge.  
En essorant à 1600 tr/min au lieu de 800 tr/min par exemple, vous économisez 30 % d'énergie environ et gagnez aussi en temps de séchage.
- utilisez la capacité de charge maximale de chaque programme de séchage. Vous optimisez ainsi la consommation d'énergie / quantité de linge.
- maintenez une température peu élevée dans la pièce. Si d'autres appareils générateurs de chaleur se trouvent dans la pièce, aérez la pièce ou éteignez-les.
- nettoyez les filtres après chaque séchage.

# Table des matières

<b>Votre contribution à la protection de l'environnement</b> .....	2
<b>Consignes de sécurité et mises en garde</b> .....	5
<b>Utilisation</b> .....	16
Bandeau de commande .....	16
Conseil pour la première mise en service .....	16
Mode de fonctionnement de l'écran .....	17
Utiliser le sèche-linge dans une laverie .....	19
<b>Conseils et astuces pour le soin du linge</b> .....	20
1. Préparer le linge.....	20
2. Comment charger votre sèche-linge.....	21
3. Sélectionner un programme .....	21
<b>Mode d'emploi abrégé</b> .....	22
<b>Sélectionner un programme</b> .....	26
Sélectionner / Modifier un programme.....	26
Délicat .....	28
Enregistrer un programme dans les favoris.....	28
<b>Horloge</b> .....	29
<b>Modifier le déroulement d'un programme</b> .....	30
<b>Nettoyage et entretien</b> .....	31
Respecter les intervalles de nettoyage .....	31
Surfaces des filtres à peluches .....	33
Intervalle de nettoyage .....	33
Nettoyage à sec .....	33
Nettoyage à l'eau .....	34
Installation .....	34
Filtre de socle .....	35
Intervalle de nettoyage .....	35
Démonter le filtre .....	35
Nettoyage .....	36
Nettoyer la trappe de montage et la zone de l'échangeur thermique.....	36
Remonter le filtre .....	37
Grille en bas à droite / Circuit d'air.....	38
Intervalle de nettoyage .....	38
Démonter le filtre .....	38
Nettoyage .....	38
Remonter le filtre .....	39
Sèche-linge .....	39

# Table des matières

---

<b>En cas d'anomalie</b> .....	40
Quelques pistes.....	40
Messages de contrôle / d'erreur .....	40
Résultat de séchage insatisfaisant.....	42
Autres problèmes .....	43
Remplacer l'ampoule .....	45
<b>Service après-vente</b> .....	46
Réparations .....	46
Interface optique .....	46
Commander des accessoires.....	46
<b>Installation et raccordement</b> .....	47
Vue de face.....	47
Vue de dos .....	48
Possibilités d'installation .....	49
Vue latérale .....	49
Socle acier.....	49
Vue d'en haut .....	49
Colonne lave-linge/sèche-linge.....	49
Installation .....	50
Transport du sèche-linge.....	50
Conseils d'installation .....	51
Stabiliser le sèche-linge .....	51
Monnayeur .....	52
Aérer les locaux.....	52
Tuyau de vidange de l'eau de condensation.....	53
Raccordement électrique .....	55
<b>Caractéristiques techniques</b> .....	56

# Consignes de sécurité et mises en garde

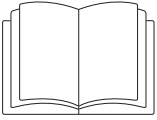

- ▶ Veuillez impérativement lire ce mode d'emploi.

Ce sèche-linge répond aux réglementations de sécurité en vigueur. Toute utilisation non conforme peut entraîner des dommages corporels et matériels.

Lisez le mode d'emploi avant d'utiliser ce sèche-linge pour la première fois. Vous y trouverez des informations importantes sur la sécurité, l'utilisation et l'entretien de cet appareil. Vous assurez ainsi votre protection et éviterez d'endommager votre appareil.

Les prescriptions de sécurité et mises en gardes doivent absolument pouvoir être consultées à tout moment par toutes les personnes habilitées.

Conservez ce mode d'emploi et veuillez le remettre en cas de cession de cet appareil.

## Utilisation conforme

- ▶ Le sèche-linge doit exclusivement servir au séchage de textiles préalablement lavés et dont le fabricant a déclaré qu'ils pouvaient être séchés en machine. Toute autre utilisation pourrait s'avérer dangereuse. Miele décline toute responsabilité en cas d'utilisation non conforme.
- ▶ Ce sèche-linge ne convient pas à une utilisation en extérieur.

## Consignes de sécurité et mises en garde

---

- ▶ Les personnes qui en raison de déficiences physiques, sensorielles ou mentales, de leur inexpérience ou de leur ignorance, ne peuvent pas utiliser ce sèche-linge en toute sécurité ne doivent pas l'utiliser sans la surveillance et les instructions d'une personne responsable.
- ▶ Tenez les enfants de moins de huit ans éloignés de l'appareil à moins qu'ils ne soient sous étroite surveillance.
- ▶ Les enfants de huit ans et plus ne sont autorisés à utiliser sèche-linge sans la présence d'un adulte que s'il leur a été expliqué comment l'utiliser sans danger. Vérifiez qu'ils ont compris les risques encourus en cas de mauvaise manipulation.
- ▶ Les enfants ne sont pas autorisés à procéder au nettoyage ou à l'entretien de l'appareil hors de la surveillance d'un adulte.
- ▶ Ne laissez pas les enfants sans surveillance à proximité de l'appareil. Ne les laissez pas jouer avec l'appareil.

## Sécurité technique

- ▶ Avant de l'installer, vérifiez que le sèche-linge ne présente aucun dommage apparent. N'installez et n'utilisez jamais un appareil qui présente des dommages.
- ▶ N'effectuez aucune modification sur le sèche-linge qui ne soit pas expressément autorisée par Miele.
- ▶ Pour des raisons de sécurité, n'utilisez pas de rallonge ou de multiprises (risque d'incendie par suite de surchauffe).
- ▶ Seul un raccordement à une prise de terre conforme garantit un fonctionnement du sèche-linge en toute sécurité. Respectez cette consigne de sécurité élémentaire afin de prévenir tout dommage matériel ou corporel (ex. : décharge électrique). En cas de doute, faites contrôler vos installations par un électricien. Miele ne saurait être tenu pour responsable de dommages causés par une mise à la terre manquante ou défectueuse.
- ▶ Des réparations non conformes peuvent entraîner de graves dangers pour l'utilisateur pour lesquels le fabricant décline toute responsabilité. Faites effectuer les réparations exclusivement par des techniciens agréés Miele, faute de quoi vous perdez le bénéfice de la garantie en cas de panne ultérieure.

## Consignes de sécurité et mises en garde

---

- ▶ Les pièces de rechange d'origine sont les seules dont Miele garantit qu'elles remplissent les conditions de sécurité. Ne remplacez les pièces défectueuses que par des pièces détachées d'origine.
- ▶ Le calendrier des opérations de maintenance doit être respecté, faute de quoi des défauts de performances, des dysfonctionnements voire un incendie sont susceptibles de survenir.
- ▶ En cas de panne, de nettoyage ou de maintenance, éteignez le sèche-linge en :
  - débranchant le cordon d'alimentation
  - basculant l'interrupteur général sur Arrêt

Consultez également le chapitre "Installation et raccordement".

- ▶ Cet appareil ne doit pas être utilisé sur les engins en mouvement.



## Consignes de sécurité et mises en garde

---

► Explications relatives à la pompe à chaleur et au fluide frigorigène :

- Cet appareil contient un gaz frigorigène non inflammable et non explosif.
- En cours de séchage, il est possible que vous perceviez des ronflements qui sont dus à la pompe à chaleur. Il s'agit là de bruits normaux qui ne gênent pas le fonctionnement du sèche-linge.
- Si les conditions de transport et d'installation sont conformes aux instructions, il n'est en principe pas nécessaire d'observer un temps de repos quand vous réceptionnez le sèche-linge (cf. chapitre "Installation et raccordement").  
Dans le cas contraire, veuillez respecter un temps de repos, faute de quoi la pompe à chaleur risque de s'abîmer !
- Ce sèche-linge contient des gaz à effet de serre fluorés. Fermeture hermétique.

Désignation du fluide frigorigène : R134a

Quantité de produit frigorigène : 0,50 kg

Potentiel de réchauffement global de produit frigorigène : 1430 kg CO<sub>2</sub> e

Potentiel de réchauffement global de l'appareil : 715 kg CO<sub>2</sub> e

## Consignes de sécurité et mises en garde

---

- ▶ Veuillez suivre les instructions des chapitres "Installation et raccordement" et "Caractéristiques techniques".
- ▶ Le branchement électrique doit toujours rester accessible afin de pouvoir débrancher le sèche-linge en cas d'urgence.
- ▶ En cas de raccordement fixe, vous devez pouvoir accéder en urgence à un dispositif de disjonction sur chaque pôle afin de pouvoir débrancher le sèche-linge si nécessaire.
- ▶ Afin d'assurer une arrivée d'air suffisante, ne placez jamais de fileurs de finition, de moquette à poils longs ou tout autre obstacle sur l'ouverture d'aération située entre la partie basse du sèche-linge et le sol.
- ▶ On ne doit trouver dans l'axe d'ouverture de porte du sèche-linge aucune porte battante, coulissante ou à charnière montée du côté opposé.

### Précautions d'emploi

- ▶ La charge maximale du sèche-linge est de 6,5 kg (linge à sec). Pour vérifier les programmes de séchage avec une charge autorisée moindre, consultez le chapitre "Tableau des programmes".
- ▶ Ne vous appuyez jamais à la porte du sèche linge. Ce dernier risquerait de se renverser.
- ▶ Fermez la porte après chaque programme de séchage. Vous éviterez que :
  - les enfants soient tentés de grimper sur le sèche-linge ou d'y enfermer des objets
  - les petits animaux se cachent à l'intérieur
- ▶ N'utilisez ni nettoyeur à haute pression ni jet d'eau pour nettoyer le sèche-linge.

## Consignes de sécurité et mises en garde

---

► Nettoyez la poussière et les peluches présentes dans la pièce où se trouve le sèche-linge. Les salissures présentes dans l'air sont aspirées par le sèche-linge et peuvent l'obstruer, avec risques d'anomalie voire d'incendie !

► Ce sèche-linge ne doit jamais :

- être utilisé sans filtres à peluches ni sans le filtre de socle
- sans grille en bas à droite
- fonctionner avec des filtres à peluches et un filtre de socle abîmés. Changez aussitôt les pièces défectueuses !

Le cas échéant, les peluches s'éparpillent partout dans le sèche-linge, ce qui entraîne une anomalie de fonctionnement !

## Consignes de sécurité et mises en garde

---

- ▶ Pour éviter toute anomalie de fonctionnement en cours de séchage :
  - nettoyez les filtres après chaque programme de séchage.
  - après les avoir lavés sous l'eau, séchez bien les filtres à peluches et le filtre de socle. Des filtres qui restent mouillés peuvent affecter le processus de séchage.
  - nettoyez toujours les voies d'aération (filtres à peluches, filtre de socle, grille en bas à droite) dès qu'un message vous y invite.
- ▶ N'installez pas votre sèche-linge dans une pièce exposée au gel. Les températures autour de 0°C perturbent le fonctionnement de l'appareil. Une eau qui gèlerait dans la pompe et dans le tuyau de vidange risquerait d'entraîner des dommages. La température ambiante doit être comprise entre +2°C et +35°C.
- ▶ Vous évacuez l'eau de condensation par le tuyau de vidange ? Si vous évacuez l'eau dans un évier par exemple, bloquez le tuyau pour l'empêcher de glisser. Dans le cas contraire, le tuyau risque de glisser et l'eau de condensation qui s'en échappe peut occasionner des dommages.
- ▶ L'eau de condensation n'est pas potable. N'en buvez pas et n'en donnez pas aux animaux. En effet, la consommation de l'eau de condensation est mauvaise pour la santé.

## Consignes de sécurité et mises en garde

---

- ▶ Afin de prévenir tout risque d'incendie, ne mettez pas au sèche-linge les textiles qui :
  - n'ont pas été lavés
  - ne sont pas bien lavés et présentent des traces de gras ou de résidus alimentaires (huile, pâtisserie, maquillage, crèmes, etc.). Le risque est que le linge s'embrace et provoque un incendie, même en fin de séchage et une fois le linge sortie du sèche-linge
  - sont maculés de produits nettoyants inflammables ou de restes d'acétone, d'alcool, d'essence, de pétrole, de kérosène, de produit anti-taches, de térébenthine, de cire ou détachant pour cire ou de produits chimiques (franges, serpillères, chiffons, etc.)
  - sont imprégnés de gel, laque, dissolvant ou autres résidus semblables

Des textiles imbibés de telles substances doivent être particulièrement bien nettoyés avant séchage : utilisez suffisamment de lessive et sélectionnez une température élevée. En cas de doute, lavez plusieurs fois votre linge.

- ▶ Videz soigneusement les poches des vêtements (briquets, allumettes, etc.).
- ▶ **Avertissement** : n'arrêtez jamais le sèche-linge avant la fin du programme. Une exception toutefois, si vous sortez le linge aussitôt et que vous l'étalez de telle sorte que la chaleur se dissipe.

## Consignes de sécurité et mises en garde

---

### ► Risque d'incendie !

Ne raccordez pas le sèche-linge à une prise programmable, par exemple à une minuterie ou à une installation électrique avec coupure de délestage.

Si le programme de séchage s'interrompt avant la fin de la phase de refroidissement, le linge risque de prendre feu.

### ► Les textiles ou produits suivants risquent de prendre feu et ne doivent jamais aller au sèche-linge :

- tissus imprégnés de produits chimiques industriels, au cours d'un nettoyage à sec par exemple
- tissus qui contiennent des doublures ou matelassages en mousse, caoutchouc ou matières similaires. Ce sont par exemple des produits en mousse de latex, les bonnets de douche, les textiles imperméables, les articles et vêtements caoutchoutés, les oreillers remplis d'élastomère alvéolaire, etc.
- tissus ouatinés endommagés (blousons ou coussins). Le garnissage qui s'échappe d'une doublure ou d'une housse endommagée peut prendre feu.

► Sur la plupart des programmes, la phase de chauffage est suivie d'une phase de refroidissement qui permet aux tissus de rester à une température qui préserve leurs qualités voire leur évite de prendre feu. Le programme de séchage ne se termine qu'au terme de cette phase de refroidissement. En fin de programme, sortez immédiatement tout ce qui se trouve à l'intérieur du sèche-linge.

► Vous pouvez utiliser des produits adoucissants ou analogues sur les vêtements qui vont au sèche-linge si les instructions du fabricant du produit l'autorisent.

► Ne stockez et ne manipulez ni essence, pétrole ou autre produit inflammable à proximité du sèche-linge.

## Consignes de sécurité et mises en garde

---

- ▶ L'air de la pièce où se trouve le sèche-linge ne doit contenir aucune vapeur de chlore, de fluor ou autres émanations de solvant. Risque d'incendie !
- ▶ Pour les éléments inox, le principe suivant s'applique : les surfaces en inox ne doivent pas entrer en contact avec des produits de nettoyage et de désinfection qui contiennent du chlore ou de l'hypochlorite de sodium. Ces produits peuvent provoquer la corrosion de l'inox.  
Les vapeurs d'eau de javel peuvent également entraîner une corrosion de l'appareil. Une fois ouverts, les réservoirs de ces produits ne doivent pas être laissés à proximité des appareils.

### Accessoires

- ▶ Ne montez que les accessoires qui ont été agréés expressément par Miele. Le montage d'autres pièces exclut tout bénéfice de la garantie.
- ▶ Pour réaliser une colonne lave-linge / sèche-linge, superposez un sèche-linge Miele à un lave-linge Miele. Utilisez toujours un cadre de superposition, disponible en option. Vérifiez que le cadre de superposition convient aux modèles de sèche-linge et lave-linge Miele.
- ▶ Vérifiez que le socle Miele disponible en option convient à ce sèche-linge.

 Miele ne peut être tenu pour responsable des dommages dus au non-respect des conseils de sécurité et mises en garde.

# Utilisation

## Bandeau de commande

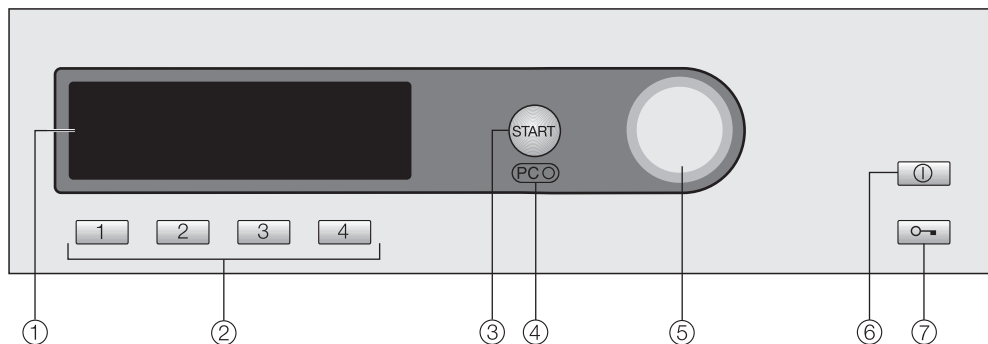

### ① **Ecran**

L'écran s'allume pour confirmer la mise en marche. Dès que le sèche-linge est prêt à l'emploi, le menu principal apparaît.

### ② **Touches de sélection rapide**

Pour sélectionner directement un programme, vous pouvez associer vos favoris à chacune de ces touches.

### ③ **Touche Start**

La diode clignote à la sélection et reste allumée après le démarrage du programme.

### ④ **Interface optique PC**

Sert de point de contrôle et de point de transfert au SAV.

### ⑤ **Sélecteur multifonctions**

Tournez-le pour sélectionner des options et appuyez dessus pour les valider.

### ⑥ **Touche Marche/Arrêt ①**

Pour allumer / éteindre le sèche-linge. Afin d'économiser de l'énergie, le sèche-linge s'éteint automatiquement au bout de 15 minutes après la fin du programme / phase de défroissage ou si aucune action n'a été effectuée entre-temps.

### ⑦ **Touche porte**

Ouvre la porte, même si le sèche-linge est débranché.

## Conseil pour la première mise en service

Avant de mettre votre appareil en service, vérifiez que l'installation et le raccordement ont été effectués correctement. Pour plus d'informations, reportez-vous au chapitre "Installation et raccordement".

Procédez à la première mise en service en suivant les instructions du fascicule "Première mise en service > Tableau des programmes > Réglages".



## Mode de fonctionnement de l'écran

### Menu d'accueil

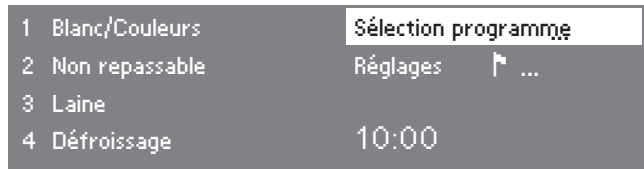

Quand vous mettez l'appareil en marche, le menu d'accueil et 4 programmes favoris (au choix) s'affichent à l'écran. *Sélection programme* s'allume en surbrillance.

### Sélecteur multifonctions

Pour sélectionner un autre élément, **tournez** le sélecteur multifonctions.

Pour valider, **appuyez** sur le sélecteur multifonctions.

### Touches de sélection rapide

Les quatre programmes (favoris) affichés en bas à gauche peuvent être sélectionnés à l'aide des touches de sélection rapide.

Vous pouvez organiser vos favoris comme vous le souhaitez. Pour plus d'informations, reportez-vous au chapitre "Sélection programme", paragraphe "Enregistrer un programme dans les favoris").

Dans les autres menus, les touches de sélection rapide ont d'autres fonctions. Une flèche ▼ apparaît au-dessus des touches de sélection rapide pour indiquer leurs fonctions respectives dans le menu consulté.

### Comment sélectionner un programme

Deux méthodes de sélection du programme s'offrent à vous :

- Possibilité n°1 : à l'écran, sélectionnez le menu *Sélection programme* puis confirmez en appuyant sur le sélecteur multifonctions.
- Possibilité n°2 : appuyez sur une des touches de sélection rapide [1], [2], [3] ou [4] puis ouvrez directement le menu d'un de ces quatre programmes.

# Utilisation

## Menu Sélection programme

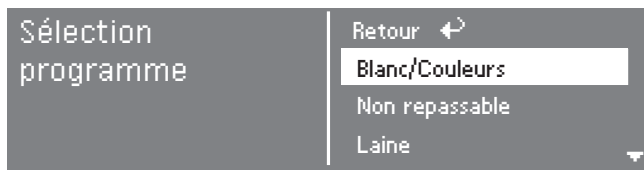

Le sélecteur multifonctions vous permet de sélectionner tous les programmes disponibles. Pour faire défiler la sélection de bas en haut ou vice-versa, tournez le sélecteur multifonctions dans un sens ou dans l'autre.

Les flèches ▼ ou ▲ à droite de l'écran vous signalent si d'autres choix sont disponibles.

Pour ouvrir le menu de base du programme sélectionné, appuyez sur le sélecteur multifonctions.

## Menu de base d'un programme de séchage



Tournez le sélecteur multifonctions pour sélectionner un "palier de séchage" ou un "programme".

Le paramètre sélectionné apparaît en surbrillance. Si vous appuyez maintenant sur le sélecteur multifonctions, vous sélectionnez ce paramètre puis vous passez au sous-menu correspondant.

Pour ouvrir les sous-menus *Délicat* et *Horloge*, appuyez sur la touche de sélection rapide située juste au-dessous.

Pour retourner au menu d'accueil, appuyez sur la touche de sélection rapide [4] qui se trouve sous *retour*.





Vous pouvez aussi choisir quel élément vous souhaitez mettre en surbrillance à l'aide du sélecteur multifonctions et valider.

## Menu Réglages

Le menu *Réglages* vous permet d'adapter l'électronique du sèche-linge à la situation d'utilisation. Pour plus d'informations, reportez-vous au fascicule du chapitre du même nom, à savoir "Première mise en service, Tableau des programmes, Réglages".

## Utiliser le sèche-linge dans une laverie

Selon la programmation effectuée (Réglage *Commande*), le menu d'accueil peut se présenter de différentes manières.

Vous devez utiliser les touches de sélection rapide , , ,  ou le sélecteur multifonctions.

### Laverie - Sélection simple

1	Blanc/Couleurs	Séchage normal+
2	Non repassable	Séchage normal
3	Laine	
4	Air froid	

Vous pouvez sélectionner 4 programmes depuis le menu *Réglages / Mode exploitant*.

### Laverie - Sélection multiple avec logo









Vous pouvez sélectionner 12 programmes depuis le menu *Réglages / Mode exploitant*.

# Conseils et astuces pour le soin du linge

## 1. Préparer le linge

### Symboles d'entretien

Séchage	
	Température normale/élevée Chaque programme de ce sèche-linge sèche à une température modérée qui préserve votre linge. Aussi n'est-il pas nécessaire de trier les textiles.
	sèche-linge déconseillé
Fer à repasser et repasseuse	
	brûlant
	très chaud
	chaud
	ne pas repasser (fer/repasseuse)

### Avant le séchage

- Veillez à laver soigneusement le linge très sale : utilisez suffisamment de lessive et optez pour une température élevée. En cas de doute, relavez votre linge jusqu'à ce qu'il soit propre.
- Ne mettez pas de linge mal essoré dans le sèche-linge. Optez pour une vitesse d'essorage maximale. Plus la vitesse d'essorage est élevée, plus vous économisez d'énergie et de temps de séchage.

- Quand vous séchez des textiles de couleur pour la première fois, lavez-les séparément et ne les mettez pas à sécher avec du linge clair. Les textiles neufs sont susceptibles de déteindre sur les tissus clairs mais aussi sur les éléments en plastique du sèche-linge. Des peluches de couleurs différentes risquent aussi de s'incruster.
- Le linge amidonné va au sèche-linge mais doublez la dose d'amidon si vous voulez obtenir le même effet.
- Vérifiez que les ourlets et les coutures tiennent bien pour éviter que le rembourrage des tissus se disperse. Risque d'incendie en cours de séchage !
- Nouez ensemble les ceintures en tissu et les lanières.
- Fermez bien :
  - les housses de couettes et d'oreillers pour que les petites pièces de tissus ne se prennent pas dedans
  - les crochets et les œillères
- Retirez ou cousez les baleines de soutien-gorge qui tiennent mal.
- Laissez les vestes et les longues fermetures éclair ouvertes pour que les textiles sèchent uniformément.
- Pour un séchage homogène, il faut que votre linge soit :
  - essoré,
  - défoulé
  - trié par type de fibre / textile / taille / temps de séchage.

## 2. Comment charger votre sèche-linge

⚠ Retirez du linge tout ce qui n'est pas textile (ex. : boule doseuse, briquet, etc.) !

Ces objets risquent de fondre ou d'exploser et d'abîmer votre sèche-linge et votre linge.

⚠ Veuillez lire le chapitre "Prescriptions de sécurité et mises en garde".

En cas d'erreur d'utilisation ou de mauvaise manipulation, il y a risque d'incendie !

- Ne surchargez pas le tambour. Une surcharge abîmerait le linge, altérerait le résultat du séchage et froisserait les vêtements.
- Pour adapter au mieux la consommation énergétique à la charge totale, respectez la charge maximale indiquée pour chaque programme. Vous optimisez ainsi la consommation d'énergie / quantité de linge
- Plus la charge est importante, plus les textiles synthétiques risquent de se froisser. Cette règle se vérifie surtout avec les textiles fragiles comme les chemises ou les chemisiers. Le cas échéant, allégez la charge.

## 3. Sélectionner un programme

- De nombreux programmes permettent de choisir entre plusieurs paliers de séchage celui qui vous convient le mieux. Quelques exemples :  
*Séchage normal+*, si vous pliez et rangez votre linge dès qu'il est sec ou *Repasseuse* ou *Fer à repasser*, si vous devez travailler le linge après le séchage, par exemple le repasser. Pour plus d'informations, veuillez consulter le fascicule "Réglages, Mode exploitant, Vos favoris.
- Pour les textiles qui ne doivent pas être excessivement brassés, sélectionnez *Délicat* (mécanique réduite au séchage).
- Selon leur qualité, le rembourrage des tissus garnis de duvet a parfois tendance à rétrécir. Optez toujours pour le programme *Défroissage*.
- Ne séchez les tissus en pur lin que si l'étiquette d'entretien vous y autorise, faute de quoi le tissu risque de devenir rêche. Optez toujours pour le programme *Défroissage*.
- Les textiles en laine pure ou mélangée ont tendance à se feutrer et à rétrécir. Optez toujours pour le programme *Laine*.
- Selon leur qualité, les tissus en maille (tee-shirts, sous-vêtements...) ont tendance à rétrécir au premier lavage. Évitez les séchages trop intensifs qui risqueraient d'amplifier ce phénomène. Achetez plutôt des vêtements d'une ou deux tailles au-dessus.

# Mode d'emploi abrégé

## ① Préparer le linge

⚠ Veuillez impérativement lire le chapitre "Conseils et astuces pour le soin du linge".

## ② Charger le sèche-linge

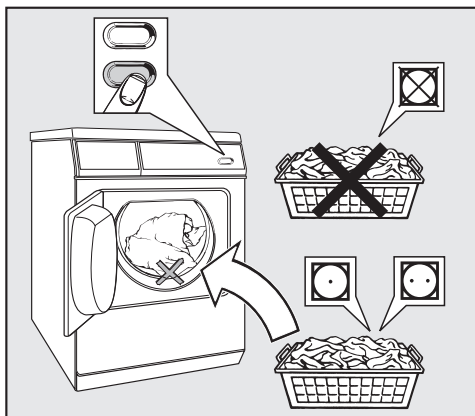

- Ouvrez la porte.
- Chargez le linge.



⚠ Pour éviter d'endommager le linge, vérifiez avant de fermer la porte qu'aucune pièce de linge n'est coincée dans l'ouverture de porte.

- Fermez la porte en la claquant légèrement ou en la poussant fermement.

## ③ Sélectionner un programme

- Pour allumer l'appareil, appuyez sur la touche ①.

### Conseil

- Si aucune autre commande n'est effectuée dans les 15 minutes, le sèche-linge s'arrête automatiquement.
- L'arrêt automatique n'existe pas en mode monnayeur.

### Tableau des programmes

- Reportez-vous au fascicule "Première mise en service, Tableau des programmes, Réglages".

Vous avez deux possibilités pour sélectionner un programme :



- 1 Sélectionnez un programme favori à l'aide des touches de sélection rapide.

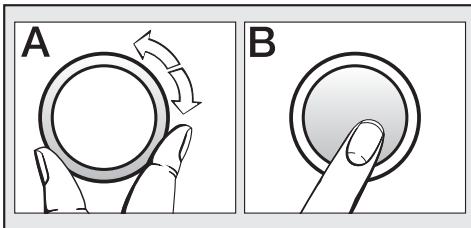

- 2 Sélectionnez un programme sous *Sélection programme* : tournez le bouton **A** puis appuyez sur le **B**.

Sélectionnez éventuellement *Délicat* ou *Horloge*

- Sélectionnez *Délicat* et/ou *Horloge* (départ différé) à l'aide des sous-menus correspondants.

## Monnayeur

- Pour utiliser le monnayeur, suivez les instructions de paiement qui s'affichent à l'écran.

Selon le réglage effectué, vous risquez de perdre définitivement l'argent que vous avez mis si vous ouvrez la porte ou interrompez le programme en cours !

## ④ Démarrer un programme

La touche *Start* clignote dès qu'un programme peut démarrer.

- Appuyez sur la touche *Start*.

La touche *Start* s'allume.

- *Démarrage programme* puis *Séchage* et enfin la durée du programme s'affichent successivement à l'écran.
- Dans le cas des programmes à paliers de séchage, chaque palier est indiqué au fur et à mesure (*Repasseuse... Fer à repasser*, etc.).

# Mode d'emploi abrégé

---

## Modifier le déroulement d'un programme

Voici ce que vous pouvez faire si vous appuyez sur l'une des touches de sélection rapide suivantes en cours de séchage :

- Touche **[2]** *Horloge* = consulter l'heure approximative de fin du programme et l'heure actuelle
- Touche **[3]** *Enregistrer* = enregistrer le programme en cours dans les favoris
- Touche **[4]** *Annulation* = interrompre le programme en cours. Si un monnayeur a été installé, n'utilisez cette fonction que si vous êtes certain de ne pas perdre l'argent introduit dans l'appareil.

Si vous devez changer quelque chose, vous trouverez au chapitre "Modifier le déroulement de programme" les informations nécessaires sur les sujets suivants :

- Monnayeur
- Changer le programme en cours
- Annuler le programme en cours
- Ajouter ou retirer du linge
- Coupure réseau
- Temps résiduel

## Durée du programme / Estimation du temps résiduel

L'estimation de la durée de séchage s'affiche à l'écran quand vous sélectionnez un programme. Il s'agit d'une estimation du temps résiduel.

L'évaluation du temps restant peut varier en fonction des facteurs suivants : humidité résiduelle après essorage, type de textile, quantité de charge, température ambiante ou variations de tension du réseau électrique.

L'électronique doit donc en permanence s'adapter à de nouvelles conditions, ce qui permet de garantir une précision en temps réel. L'évaluation du temps restant se réactualise de nouveau en cours de séchage, d'où parfois des variations importantes de la durée indiquée.

## Avant la fin du programme

La phase de chauffage est suivie par une phase de refroidissement : *Refroidissement* apparaît à l'écran. Le programme n'est terminé qu'au terme du refroidissement.

Attention : n'arrêtez jamais le séchage avant la fin du programme de séchage, sauf si vous sortez toutes les pièces immédiatement et que vous les étalez de manière à ce que la chaleur se dissipe.



### ⑤ Fin du programme - Décharger le linge

*Infoissable* (si sélectionné) et *Arrêt s'affichent* et signalent la fin du programme.

Conseil :

- Pendant le programme *Infoissable*, le tambour tourne à intervalles réguliers si avez laissé le linge à l'intérieur.
- 15 minutes après la fin du programme ou au terme de la phase *Infoissable*, le sèche-linge s'arrête automatiquement.

Nous recommandons cependant de retirer tout le linge juste après la fin du programme.

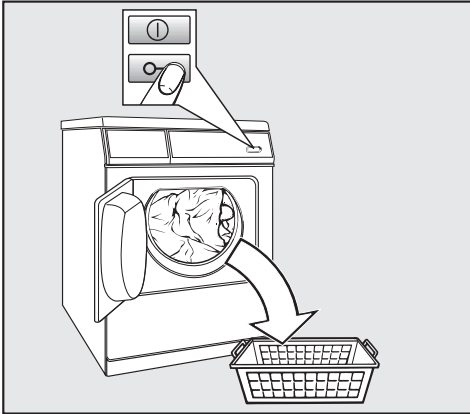

- Ouvrez la porte.
- Videz complètement le tambour.

N'oubliez pas de linge dans le tambour ! Un textile oublié dans le tambour qui sèche deux fois risque de ressortir abîmé !

Lorsque le sèche-linge est en marche et que la porte est ouverte, l'éclairage de tambour s'éteint au bout de quelques minutes (économies d'énergie).

- Pour arrêter le sèche-linge, appuyez brièvement sur la touche ①.

L'écran s'éteint.

- Fermez la porte.

### Conseils d'entretien

- Parcourez le chapitre "Nettoyage et entretien".

# Sélectionner un programme

## Sélectionner / Modifier un programme

### Menu d'accueil

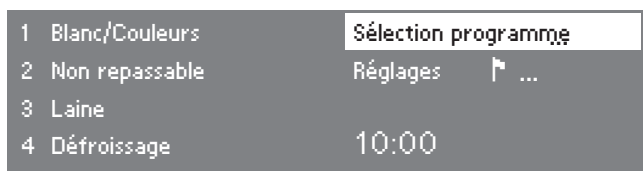

- Appuyez sur la touche de sélection rapide .

### Menu principal



- En tournant le sélecteur multifonctions, vous pouvez sélectionner ou modifier des éléments : Programme *Blanc/Couleurs* ou le palier de séchage *Séchage normal* puis confirmez votre choix en appuyant sur le sélecteur multifonctions.

**Un des affichages suivants apparaît selon la sélection validée :**

### Sélectionner un programme

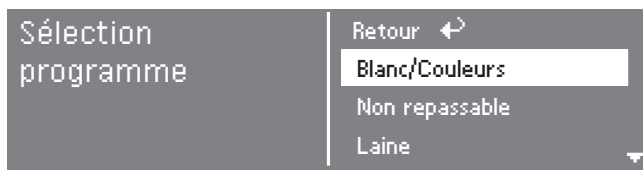

- Sélectionnez le programme souhaité avec le sélecteur multifonctions puis validez. Le menu principal s'affiche de nouveau.

Conseil : si dans les 20 seconde aucune sélection n'est validée dans les options, l'affichage bascule de nouveau sur le menu principal.

# Sélectionner un programme

## Programmes à paliers de séchage



- Sélectionnez le palier de séchage souhaité à l'aide du sélecteur multifonctions puis validez.

L'affichage indique à chaque programme quel palier de séchage vous pouvez sélectionner.

## Programmes à durée modulable



- Vous pouvez diminuer ou allonger la durée à l'aide du sélecteur multifonctions.

L'heure de fin de programme s'affiche simultanément.

## Autres programmes

Dans les autres programmes, le palier de séchage et la durée sont définis au préalable et non modifiables.

## Sélectionner un programme

---

### Délicat

Sélectionnez *Délicat* pour tous les textiles qui se froissent facilement et ne supportent pas trop les frottements.

– moins de mouvements pendant le séchage

■ Appuyez sur la touche de sélection rapide  *Délicat*.

### Enregistrer un programme dans les favoris

Les touches de sélection rapide de ce sèche-linge vous permettent de sélectionner quatre programmes parmi ceux que vous utilisez le plus. A cet effet, l'option *Enregistrer* doit être activée via le menu *Réglages / Mode exploitant*.

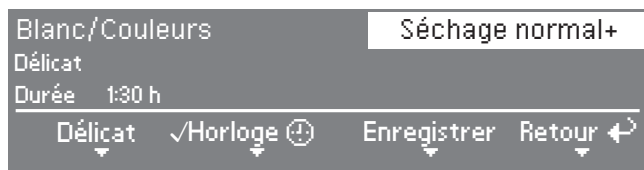

■ Appuyez sur la touche de sélection rapide  *Enregistrer*.

### Choisir une touche de sélection rapide

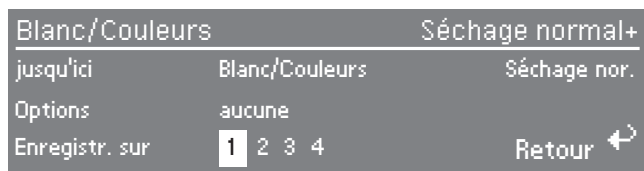

■ Sélectionnez le numéro de la touche à laquelle vous souhaitez affecter le programme puis validez. Dorénavant, le favori est enregistré dans vos réglages et s'affiche dans le menu d'accueil.

Pour enregistrer d'autres favoris, recommencez cette opération en affectant à chacun une des touches encore libres.

Utilisez l'horloge pour choisir l'heure de début ou de fin de programme / un délai avant le démarrage du programme de séchage. Cette fonction est indépendante du réglage *Départ différé*. Réglage d'usine : Départ différé désactivé.

## Ouverture du sous-menu Horloge

- Ouvrez le sous-menu Horloge à l'aide de la touche de sélection rapide  2 Horloge.

## Sélectionner le départ différé

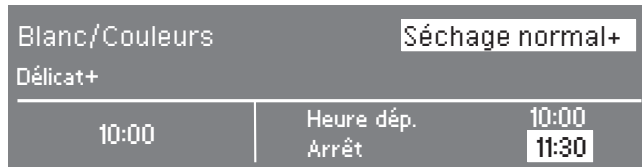

- Sélectionnez la durée de votre choix avec le sélecteur multifonctions (par paliers de 30 minutes) puis validez.

L'heure de départ et de fin est reportée de 30 minutes en 30 minutes. La durée maximale de différé est de 24 heures.

## Démarrer l'horloge

- Appuyez sur la touche *Start*.

L'horloge effectue un décompte minute par minute jusqu'au démarrage du programme. Si le départ différé dépasse une heure, le tambour effectue quelques rotations toutes les heures afin d'éviter au linge de se froisser.

## Annuler

- Appuyez sur la touche de sélection rapide  4 Annuler.
- Vous pouvez démarrer le programme.

# Modifier le déroulement d'un programme

## Monnayeur

Si vous ouvrez la porte ou interrompez le programme une fois que celui-ci a démarré, vous risquez selon le réglage validé de perdre l'argent que vous avez mis dans le monnayeur.

\* Lors de la première mise en service ou plus tard, le SAV Miele peut programmer un temps de modification pendant lequel vous pouvez modifier le programme.

## Changer le programme en cours

Vous ne pouvez plus changer de programme (protection contre les changements de programme non intentionnels). Pour choisir un nouveau programme, vous devez annuler le programme en cours.

## Annuler le programme en cours

 N'annulez ou n'interrompez un programme en cours que si cela s'avère strictement nécessaire. Remettez immédiatement votre linge à sécher !

Dans le cas contraire, sortez le linge et aérez-le pour le refroidir.

- Appuyez sur la touche de sélection rapide  *Annuler*.

Dans certains programmes, le linge est refroidi dès qu'un certain seuil de température est atteint. Si vous pressez de nouveau la touche de sélection rapide  *Annuler*, *Fin* s'affiche.

- Ouvrez la porte.

- Fermez la porte.
- Sélectionnez le programme souhaité et démarrez-le.

Dans le cas contraire :

- sortez tous les textiles et aérez-les afin que la chaleur se dissipe.

## Ajouter ou retirer du linge

- Appuyez sur la touche de sélection rapide  *Annuler*.

Dans certains programmes, le linge refroidit dès qu'un certain seuil de température est atteint.

- N'ouvrez la porte que lorsque les textiles ont complètement refroidi.
- Ajoutez un peu de linge ou retirez-en un peu.
- Fermez la porte.
- Sélectionnez un programme.
- Appuyez sur la touche *Start*.

## Coupure réseau

Le sèche-linge a été arrêté en cours de séchage ou il y a eu une panne de courant.

- Après une coupure de courant, vous devez valider *OK* puis redémarrer le programme.

## Temps résiduel

Toute modification apportée au déroulement du programme peut entraîner des variations du temps affiché à l'écran.

## Respecter les intervalles de nettoyage

Le sèche-linge possède un dispositif de filtrage sur plusieurs niveaux composé des filtres à peluches (1) et d'un filtre de socle (2). Tout le dispositif, y compris la grille en bas à droite et le circuit d'air (3), doit être soigneusement entretenu.

- **Ce sèche-linge ne doit jamais fonctionner sans filtres à peluches ni sans filtre de socle. De même, la grille en bas à droite doit toujours être en place.**
- **Vérifiez également que les filtres à peluches et le filtre de socle ne sont pas abîmés. Le cas échéant, changez-les immédiatement !**



Si ces instructions ne sont pas respectées :  
Une quantité excessive de peluches s'accumule dans l'appareil. Il y a risque de panne !

## 1. Quand dépoussiérer les surfaces des filtres à peluches ?

Nettoyez-les après chaque programme de séchage !

Les filtres à peluches se trouvent dans la contreporte et dans l'ouverture de porte. Ils recueillent les peluches des textiles.

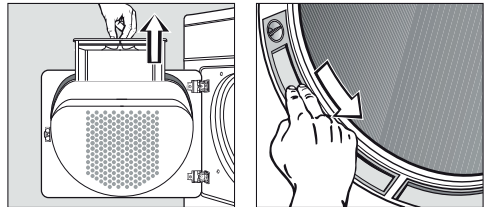

- Cf. paragraphe "Nettoyer les filtres à peluches".

# Nettoyage et entretien

## 2. Quand faut-il nettoyer le filtre de socle ?

En cas d'utilisation normale du sèche-linge

Nettoyez lorsque le message Nettoyer le filtre de socle s'allume.

En cas d'utilisation intensive du sèche-linge

1 x par jour mais aussi à chaque fois que le message correspondant vous y invite !

Le filtre de socle se trouve en bas à gauche, derrière la trappe. Le filtre de socle récupère les fines peluches, les cheveux et les restes de lessive qui parviennent à traverser les tamis des filtres à peluches.

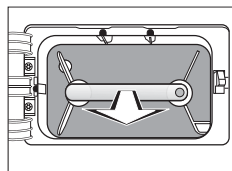
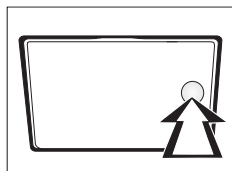

- Cf. paragraphe "Filtre de socle".
- Pour supprimer le message Nettoyer le filtre de socle, validez en appuyant sur la touche OK.

## 3. Quand faut-il nettoyer la grille en bas à droite / le circuit d'air ?

Nettoyez lorsque le message Ouvrir la grille en bas à droite, nettoyer le circuit d'air s'allume.

Les ouvertures de refroidissement de l'air se trouvent dans la grille inférieure droite. Les nervures de refroidissement se trouvant derrière la grille peuvent être obstruées par les particules de poussières qui se trouvaient dans la pièce.

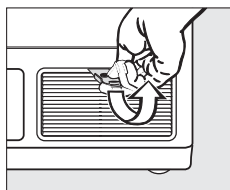

- Vérifiez-l'état de propreté de la pièce dans lequel se trouve le sèche-linge. Cette pièce doit contenir aussi peu de poussières ou de peluches que possible afin d'éviter d'avoir à nettoyer la grille en bas à droite / les circuits d'air.
- Cf. le paragraphe "Grille en bas à droite / circuit d'air".
- Contrôlez et nettoyez aussi le filtre de socle et les surfaces du filtre à peluches.
- Supprimez le message Ouvrir la grille en bas à droite, nettoyer le circuit d'air : Validez en appuyant sur OK.



## Surfaces des filtres à peluches

### Intervalle de nettoyage

⚠ Vous devez nettoyer les surfaces des filtres à peluches à la fin de chaque programme !

### Nettoyage à sec

**Conseil :** Vous pouvez aspirer les peluches avec un aspirateur.

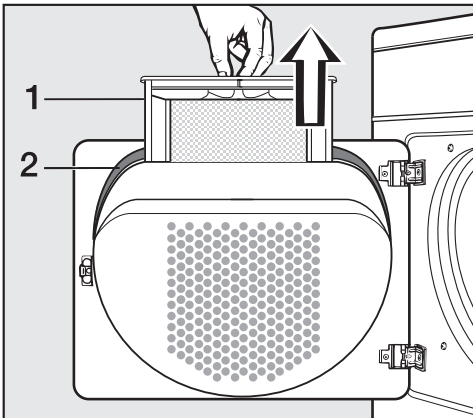

1 Filtre à peluches  
2 Joint

- Retirez le filtre à peluches (1) de la contreporte.
- Evacuez les peluches de leur logement dans la contreporte à l'aide d'un goupillon ou d'un aspirateur.
- Nettoyez le joint (2) de contreporte de partout avec un chiffon humide.

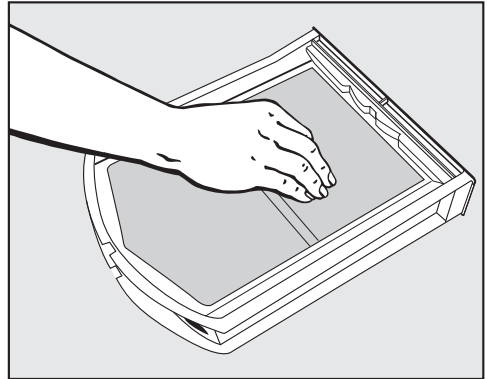

- Enlevez les peluches de la main ou aspirez-les.

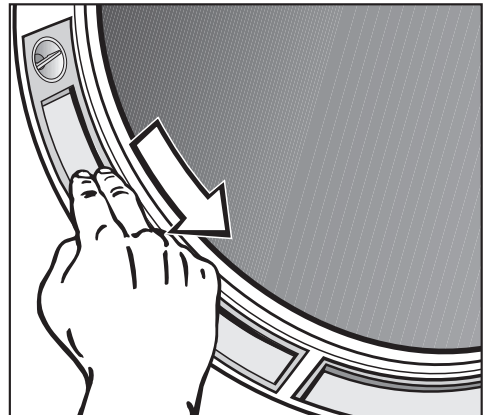

- Enlevez les peluches des deux filtres à peluche dans l'ouverture de porte à la main ou aspirez-les.
- Remettez le filtre propre dans le bon sens dans la contreporte. Enfoncez-le bien.
- Fermez la porte.

# Nettoyage et entretien

## Nettoyage à l'eau

Ne passez les filtres sous l'eau que si les peluches adhèrent ou si les filtres sont obstrués.

- Sortez le filtre de la contreporte.

Vous pouvez aussi enlever les deux filtres qui se trouvent dans l'ouverture de chargement :

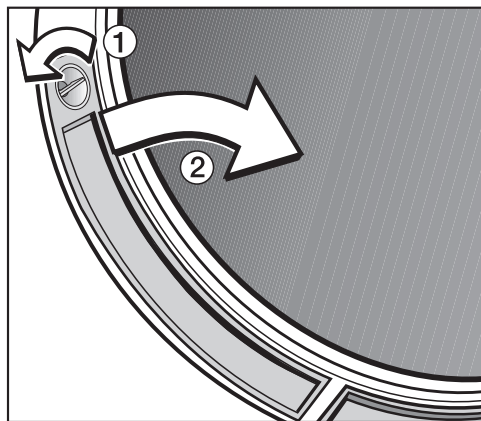

- Tournez les boutons ① des filtres à peluches gauche et droit jusqu'au dé-clic.
- Sortez-les en les tenant par le bouton en les tirant vers le milieu ②.
- Nettoyez tous les filtres sous l'eau chaude.
- Absorbent bien toute l'eau des filtres en faisant attention de ne pas les abîmer.
- Nettoyez aussi la zone de circulation d'air sous les filtres à peluches, à l'aide d'un aspirateur par exemple.

## Installation

⚠ Les filtres doivent être secs lorsque vous les installez de nouveau. Le processus de séchage peut être affecté par des filtres à peluches encore mouillés.

- Insérez le grand filtre à peluches dans la contreporte en le mettant dans le bon sens jusqu'à ce que vous perceviez un déclic.
- Remettez les filtres à peluches dans l'ouverture de chargement puis enfoncez-les bien.
- Verrouillez les deux boutons jusqu'à ce qu'ils s'enclenchent.

## Filtre de socle

### Intervalle de nettoyage

En cas d'utilisation normale du sèche-linge

Attendez pour nettoyer que le message Nettoyer le filtre de socle s'allume !

- Pour supprimer le message Nettoyer le filtre de socle, validez en appuyant sur la touche OK.

En cas d'utilisation intensive du sèche-linge

Nettoyez le filtre 1 x jour et aussi dès qu'un message vous y invite !

### Démonter le filtre

A l'avant et à gauche du sèche-linge :

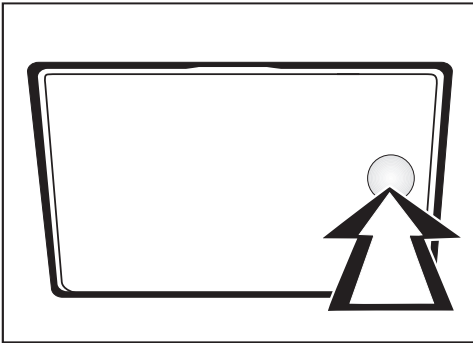

- Appuyez sur la côté droit de la trappe de montage pour accéder au filtre de socle.

La trappe de montage s'ouvre.

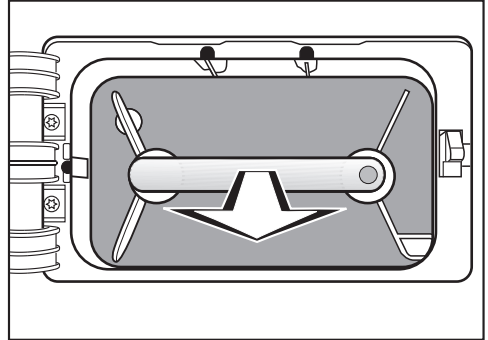

- Prenez le filtre par la poignée et sortez-le.

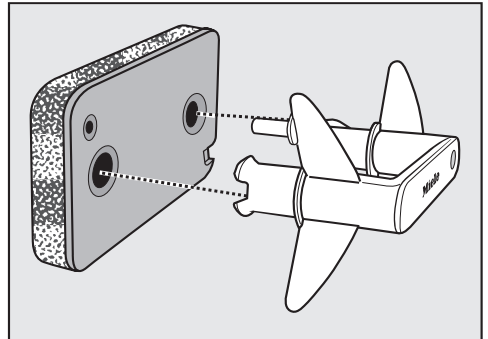

- Enlevez la poignée du filtre.

# Nettoyage et entretien

## Nettoyage

**Conseil :** Vous pouvez aspirer les peluches avec un aspirateur, ce qui facilitera l'étape du nettoyage à l'eau.

- Lavez soigneusement le filtre sous l'eau courante.
- Essorez bien le filtre.

⚠ Le filtre ne doit pas être trop mouillé quand vous le remettez, ce qui pourrait perturber le fonctionnement de l'appareil.

- Retirez toutes les peluches de la poignée avec un chiffon humide.

## Nettoyer la trappe de montage et la zone de l'échangeur thermique

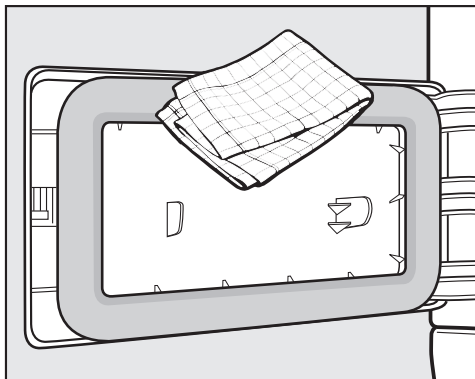

- Enlevez les peluches avec un chiffon humide sans abîmer le joint !
- Vérifiez l'état de propreté des lamelles de refroidissement et de la zone de l'échangeur thermique juste devant les lamelles (cf. ci-après).

⚠ Risque de blessures ! Ne touchez pas les lamelles avec les mains. Vous pourriez vous couper.

⚠ Attention à ne pas abîmer les lamelles en aspirant ! Passez un embout brosse avec précaution sans appuyer, faute de quoi les lamelles de refroidissement ou les montants antérieurs risquent d'être endommagés !

En présence de salissures :

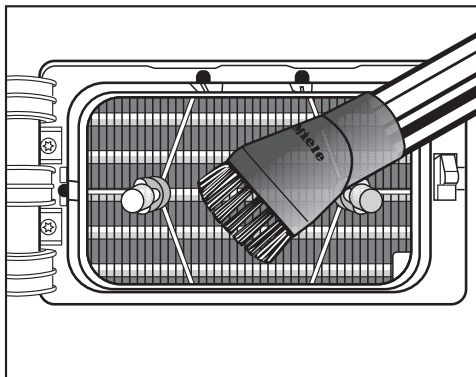

- aspirez tous les dépôts visibles. Utilisez une brosse ronde ou un suceur étroit.

## Remonter le filtre

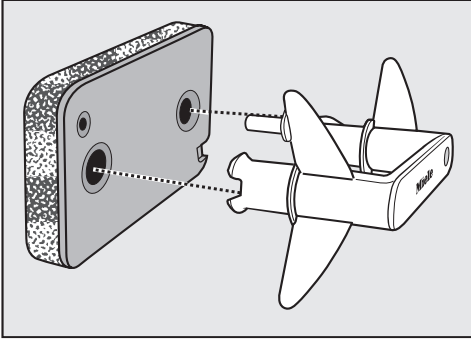

- Reposez le filtre mousse autour de la poignée.

Pour pouvoir insérer le filtre mousse juste devant le bloc de l'échangeur thermique :

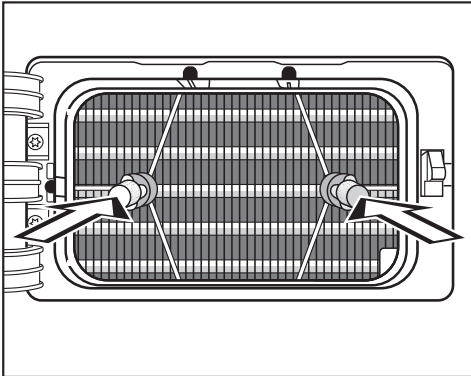

- Enfilez la poignée munie du filtre mousse sur les deux chevilles de guidage, de telle sorte que le filtre se retrouve à l'avant.

Vérifiez que le point jaune se trouve du côté droit de la poignée.

- Enfoncez bien le filtre.

Si le filtre n'est pas ou est mal mis en place, le démarrage de programme est impossible et un message s'affiche.

- Fermez la trappe de montage.

⚠ Pour garantir l'étanchéité du système de condensation et le parfait fonctionnement du sèche-linge, remettez le filtre bien en place et fermez la trappe de montage !

# Nettoyage et entretien

## Grille en bas à droite / Circuit d'air

### Intervalle de nettoyage

Attendez pour nettoyer que le message Ouvrir la grille en bas à droite, nettoyer le circuit d'air s'allume !

- Contrôlez et nettoyez aussi le filtre de socle et les surfaces du filtre à peluches.
- Pour supprimer le message Ouvrir la grille en bas à droite, nettoyer le circuit d'air, validez en appuyant sur la touche OK.

### Démonter le filtre

Ouvrez la grille en bas à droite avec l'outil de déverrouillage jaune.

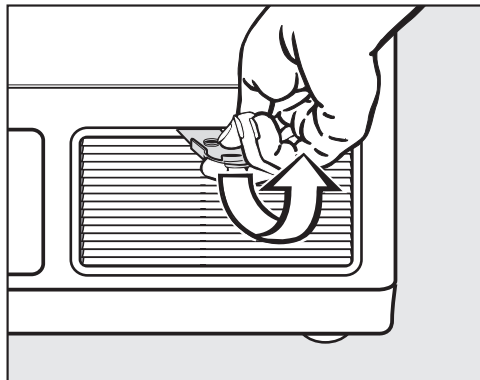

- Insérez le déverrouilleur jaune tout en haut et au milieu de la fente et faites un effet levier (cf. flèche) jusqu'à ce que le haut de la grille s'ouvre.
- Sortez la trappe en la tirant de biais vers le haut.

## Nettoyage

- Vérifiez l'état de propreté des lamelles.

⚠ Risque de blessures ! Vous pouvez vous couper !

Ne touchez jamais aux lamelles de refroidissement.

⚠ Les lamelles doivent visiblement être nettoyées ?

Nous recommandons d'aspirer les dépôts avec la brosse ronde en la passant doucement sur les lamelles et sans appuyer. Veillez à ne pas tordre ou abîmer les lamelles de refroidissement !

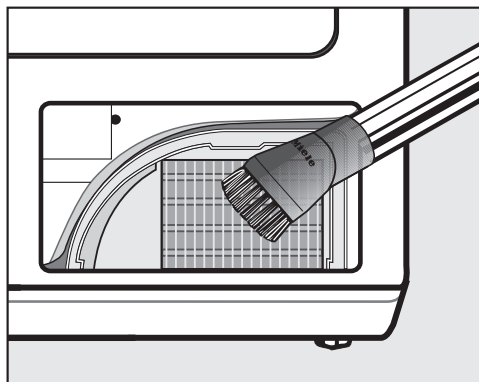

- Aspirez prudemment les salissures avec la brosse ronde, sans appuyer.

## Remonter le filtre

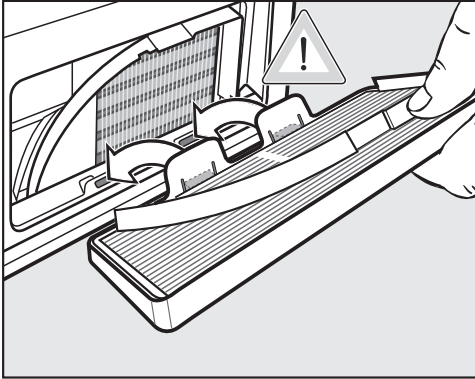

- Réinsérez le bas de la grille.
- Insérez ensuite le haut de la grille.

## Sèche-linge

⚠ Débranchez le sèche-linge.

⚠ N'utilisez ni détergent contenant des solvants, ni produit abrasif, ni produit à vitres ou multi-usages. Ces produits risquent d'endommager les surfaces plastiques et autres pièces de l'appareil.

⚠ N'aspergez jamais le sèche-linge.

- Nettoyez le sèche-linge avec un chiffon légèrement imbibé d'eau et un détergent doux ou de l'eau savonneuse.
- Nettoyez le pourtour du joint de contreporte avec un chiffon humide.
- Séchez tous les éléments avec un chiffon doux.
- Cela n'est pas indispensable mais vous pouvez si vous le souhaitez nettoyer toutes les parties en inox (tambour par exemple) avec un produit nettoyant spécial inox.



## En cas d'anomalie

### Quelques pistes





Vous pouvez résoudre la plupart des anomalies par vous-même. En n'appelant pas le Service Miele, vous économisez du temps et de l'argent. Les tableaux suivants vous aideront à déterminer les causes de la panne et à trouver une solution. Cependant :

 Les interventions techniques sur des appareils électroménagers doivent être exécutées exclusivement par des spécialistes autorisés. Les réparations non conformes peuvent entraîner de graves dangers pour l'utilisateur.

### Messages de contrôle / d'erreur

Problème	Cause et solution
 Modifier charge Le tambour est vide ou le linge trop sec. <b>s'allume après une interruption de programme</b>	Ceci n'est pas une anomalie ! Sur certains programmes, une sous-charge / un tambour vide entraîne une interruption de programme. Cela peut aussi être le cas si vous chargez le sèche-linge avec du linge déjà sec. <ul style="list-style-type: none"><li>■ Pour poursuivre le séchage, ouvrez la porte puis refermez-la.</li><li>■ Vous n'avez que quelques pièces à sécher ? Utilisez le programme <i>Air chaud</i>.</li></ul>
 Défaut technique Si redémarrage impossible contacter le SAV. <b>et éventuellement un code d'erreur (exemple : F157) s'affichent à l'écran.</b>	Cause non identifiable. <ul style="list-style-type: none"><li>■ Veuillez suivre les instructions qui s'affichent à l'écran.</li><li>■ Démarrez un programme.</li></ul> Si le programme s'interrompt de nouveau et que le message d'erreur réapparaît, il s'agit bien d'une panne. Contactez le service après-vente Miele.



Problème	Cause et solution
<p> Panne courant Arrêt programme Presser touche OK</p>	<p>Le sèche-linge s'est éteint en cours de séchage ou il y a eu une panne de courant.</p> <ul style="list-style-type: none"> <li>■ Après avoir remis l'appareil en marche, vous devez valider en appuyant sur <i>OK</i> puis redémarrer le programme.</li> </ul>
<p> Nettoyer le filtre de socle</p>	<p>Le filtre est obstrué ou les surfaces des filtres à peluches sont très obstruées.</p> <ul style="list-style-type: none"> <li>■ Nettoyez le filtre comme décrit au chapitre "Nettoyage et entretien", paragraphe : <ul style="list-style-type: none"> <li>.- "Filtre de socle"</li> <li>- "Nettoyer les filtres à peluches".</li> </ul> </li> <li>■ Pour supprimer un message, validez en appuyant sur <i>OK</i>.</li> </ul>
<p> Ouvrir la grille en bas à droite, nettoyer le circuit d'air</p>	<p>Les lamelles de refroidissement qui se trouvent derrière la grille peuvent s'obstruer si l'appareil aspire les peluches et particules de poussières qui se trouvaient dans la pièce où le sèche-linge est installé.</p> <ul style="list-style-type: none"> <li>■ Procédez au nettoyage comme décrit au chapitre "Nettoyage et entretien", paragraphe "Grille en bas à droite / Circuit d'air".</li> <li>■ Contrôlez et nettoyez aussi le filtre de socle et les surfaces du filtre à peluches.</li> <li>■ Pour supprimer un message, validez en appuyant sur <i>OK</i>.</li> </ul>
	<p>Conseil : dans "Réglages", vous pouvez personnaliser cet avertissement sous "Nettoyer le circuit d'air".</p>
<p> Mettre en place ou tourner le filtre de socle de 180°</p>	<p>Le filtre de socle n'est pas en place ou a été mis dans le mauvais sens.</p> <ul style="list-style-type: none"> <li>■ Vérifiez que le filtre de socle est bien en place.</li> </ul>
	<p>Le fait de retirer le filtre pendant le séchage entraîne l'annulation du programme en cours.</p>
<p> Anomalie vidange Vérifier la vidange.</p>	<p>Le tuyau de vidange est coudé.</p> <ul style="list-style-type: none"> <li>■ Éliminez la cause du problème.</li> <li>■ Supprimer le message d'erreur : validez en appuyant sur <i>OK</i>.</li> </ul>

## En cas d'anomalie

### Résultat de séchage insatisfaisant

Problème	Cause et solution
<b>Le linge n'est pas suffisamment sec</b>	La charge est composée de textiles différents. <ul style="list-style-type: none"><li>■ Finissez le séchage en sélectionnant <i>Air chaud</i>.</li><li>■ Sélectionnez un programme plus approprié à l'avenir (cf. chapitre "Tableau des programmes" au fascicule "Première mise en service, Tableau des programmes, Réglages").</li></ul>
<b>Le linge ou les oreillers garnis de plumes dégagent une odeur désagréable en fin de séchage.</b>	Le linge a été lavé avec trop peu de lessive. Les plumes dégagent une odeur lorsqu'on les chauffe. <ul style="list-style-type: none"><li>■ utilisez plus de lessive</li><li>■ aérez les oreillers en dehors du sèche-linge</li></ul>
<b>Une fois sec, le linge en fibres synthétiques est chargé en électricité statique</b>	Les fibres synthétiques ont tendance à se charger en électricité statique. <ul style="list-style-type: none"><li>■ Pendant le lavage en machine, l'utilisation d'un assouplissant au dernier rinçage peut diminuer l'accumulation d'électricité statique au séchage.</li></ul>
<b>Des peluches se sont accumulées</b>	Les peluches qui se détachent des tissus pendant le séchage proviennent de l'usure naturelle des vêtements que l'on porte ou que l'on lave. Le sèche-linge en lui-même ne sollicite que très peu les textiles. Les filtres retiennent les peluches et il est donc très facile de les enlever. <ul style="list-style-type: none"><li>■ Consultez le chapitre "Nettoyage et entretien"</li></ul>

## Autres problèmes

Problème	Cause et solution
<p><b>Le séchage dure très longtemps, voire est interrompu*</b></p>	<p>La pièce où se trouve l'appareil est trop chaude.</p> <ul style="list-style-type: none"> <li>■ Aérez bien.</li> </ul>
	<p>Des résidus de détergent, des cheveux ou des peluches ultrafines peuvent obstruer les filtres.</p> <ul style="list-style-type: none"> <li>■ Nettoyez les filtres à peluches et le filtre de socle.</li> <li>■ Enlevez les lamelles de refroidissement et les peluches visibles en bas à gauche, juste derrière la trappe de montage de l'échangeur thermique (cf. chapitre "Nettoyage et entretien").</li> </ul>
	<p>Les lamelles de refroidissement derrière la grille en bas à droite sont obstruées.</p> <ul style="list-style-type: none"> <li>■ Procédez au nettoyage comme décrit au chapitre "Nettoyage et entretien, paragraphe "Grille en bas à droite / Circuit d'air".</li> </ul>
	<p>Les filtres à peluches et le filtre de socle ont été remis en place encore mouillés.</p> <ul style="list-style-type: none"> <li>■ Les filtres à peluches et le filtre de socle doivent être bien secs.</li> </ul>
	<p>Les textiles sont trop mouillés.</p> <ul style="list-style-type: none"> <li>■ Remettez votre linge au lave-linge et choisissez une vitesse d'essorage plus élevée.</li> </ul>
	<p>Le tambour est surchargé.</p> <ul style="list-style-type: none"> <li>■ Respectez la charge maximale de chaque programme de séchage.</li> </ul>
	<p>Des fermetures éclair métalliques ont faussé le calcul automatique du degré d'humidité du linge.</p> <ul style="list-style-type: none"> <li>■ Dorénavant ouvrez les fermetures éclair avant de mettre le linge à sécher.</li> <li>■ Si le problème se reproduit, préférez le programme <i>Air chaud</i> pour faire sécher les vêtements avec de grandes fermetures éclair.</li> </ul>
	<p><b>* Avant de démarrer un nouveau programme :</b></p> <ul style="list-style-type: none"> <li>■ Arrêtez le sèche-linge puis remettez-le en marche.</li> </ul>

## En cas d'anomalie

Problème	Cause et solution
<b>Vous percevez des bruits de fonctionnement (ronronnements, bourdonnements)</b>	Ceci n'est pas une anomalie ! Le compresseur est en marche. Il s'agit là de bruits normaux liés au fonctionnement du compresseur.
<b>L'éclairage du tambour ne s'allume pas</b>	L'éclairage de tambour s'éteint automatiquement (économie d'énergie). <ul style="list-style-type: none"> <li>■ Arrêtez le sèche-linge et remettez-le en marche.</li> <li>■ Vous pouvez remplacer votre ampoule si elle est défectueuse : cf. en fin de chapitre.</li> </ul>
<b>Coupure réseau</b>	La cause n'est pas identifiable. <ul style="list-style-type: none"> <li>■ Une fois le courant rétabli, remettez le sèche-linge en marche avec la touche ①.</li> <li>■ Validez en appuyant sur la touche OK.</li> </ul>
<b>Le programme ne démarre pas, l'écran ne s'allume pas</b>	Le sèche-linge n'est pas alimenté. <ul style="list-style-type: none"> <li>■ Le sèche-linge est-il branché ?</li> <li>■ La porte est-elle fermée ?</li> <li>■ Les fusibles sont-ils en bon état ?</li> </ul>
	Le sèche-linge s'éteint automatiquement au bout 15 minutes si aucune commande n'est validée. <ul style="list-style-type: none"> <li>■ Mettez le sèche-linge en marche.</li> </ul>
	Après une panne électrique vous devez valider en appuyant sur OK puis redémarrer le programme.
<b>L'écran ne s'allume pas et le rétroéclairage de la touche Start clignote lentement</b>	L'écran s'éteint automatiquement afin d'économiser de l'énergie (mode veille). <ul style="list-style-type: none"> <li>■ Après avoir appuyé sur une touche, l'écran s'allume de nouveau.</li> </ul>
<b>Une langue étrangère s'affiche à l'écran</b>	Le réglage de la langue a été modifié. <ul style="list-style-type: none"> <li>■ Modifiez le réglage de la langue. Repérez-vous au symbole du drapeau 🇫🇷.</li> </ul>
<b>La touche Start clignote lorsque vous sélectionnez un programme</b>	Le clignotement indique qu'un programme est prêt à démarrer. <ul style="list-style-type: none"> <li>■ Une fois que le programme a démarré, la touche reste allumée en continu.</li> </ul>

### Remplacer l'ampoule

⚠ Débranchez le sèche-linge.

- Ouvrez la porte.

Le cache de l'éclairage est situé en haut de l'ouverture de chargement.

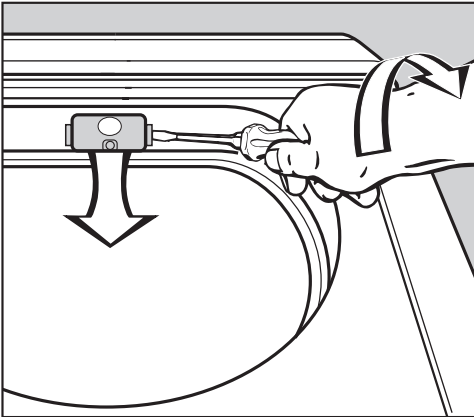

- Glissez un outil à embout fin\* sous l'arête latérale du cache-ampoule en forçant un peu.

\* ex. : large tournevis à tête plate

- Enfoncez-le un peu puis effectuez une légère torsion du poignet et le cache-ampoule se déboîte.

Le cache-ampoule se rabat.

Procurez-vous une ampoule thermorésistante exclusivement chez un revendeur Miele ou auprès du SAV Miele.

⚠ Utilisez une ampoule conforme au type et à la puissance maximale mentionnés sur la plaque signalétique / le cache-ampoule.

- Dévissez l'ampoule en tournant vers la gauche.

- Remplacez l'ampoule.
- Relevez le cache-ampoule puis appuyez sur les deux côtés afin qu'il s'enclenche.

⚠ Remontez le cache-ampoule correctement, faute de quoi un court-circuit risquerait de se produire si de l'humidité pénétrait à l'intérieur.

# Service après-vente

---

## Réparations

Vous n'arrivez pas à résoudre la panne par vous même ? Contactez le service après-vente ou votre revendeur Miele.

Les numéros de téléphone du service après-vente figurent en fin de notice.

Veillez indiquer au service après-vente le modèle et le numéro de référence de votre appareil. Ces renseignements figurent sur la plaque signalétique apposée dans l'ouverture de porte.

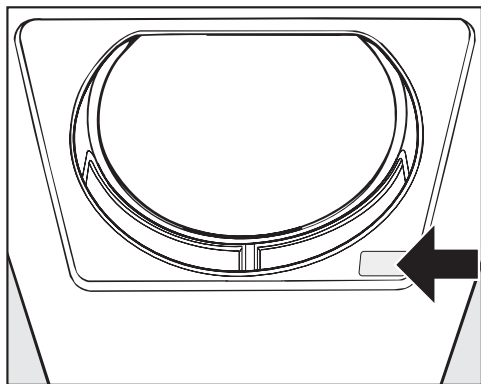

## Interface optique

L'interface optique *PC* sert de point de contrôle et point de transfert au SAV.

## Commander des accessoires

Les accessoires de ce sèche-linge sont disponibles chez les revendeurs Miele ou le SAV Miele.

## Vue de face

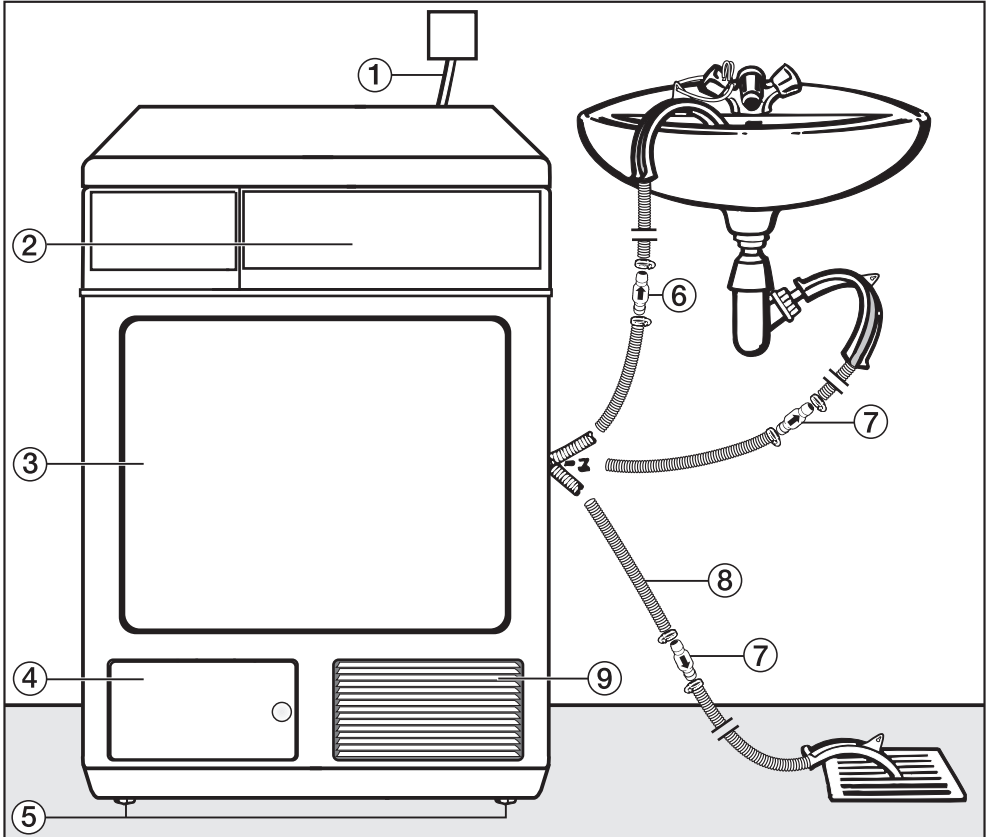

- ① Cordon d'alimentation
- ② Bandeau de commande
- ③ Porte
- ④ Trappe de montage du filtre de socle (à n'ouvrir que si un message vous y invite)
- ⑤ Quatre pieds à vis réglables en hauteur
- ⑥ Clapet anti-retour, conseillé
- ⑦ Clapet anti-retour, nécessaire
- ⑧ Tuyau de vidange de l'eau de condensation
- ⑨ Grille en bas à droite = Ouverture pour le refroidissement de l'air (à n'ouvrir que si un message vous y invite)

# Installation et raccordement

## Vue de dos

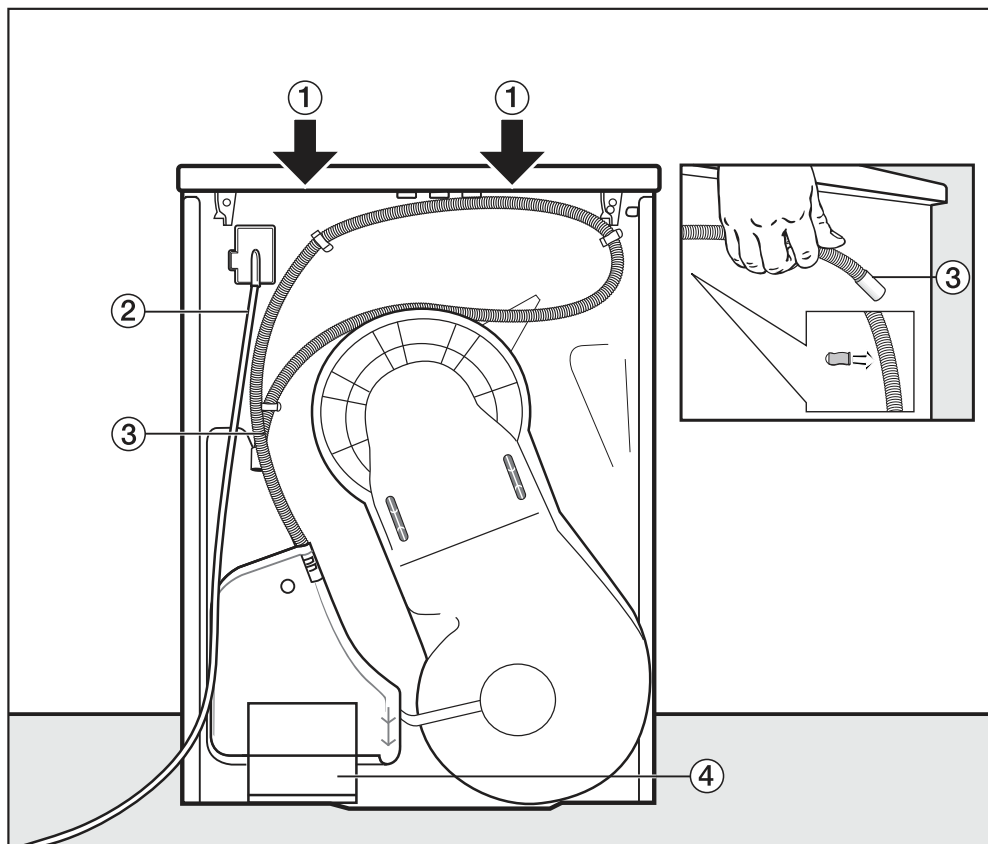

- ① Prises sous le couvercle pour le transport
- ② Cordon d'alimentation
- ③ Tuyau de vidange de l'eau de condensation
- ④ Ouverture de refroidissement de l'air



# Installation et raccordement

## Possibilités d'installation

### Vue latérale

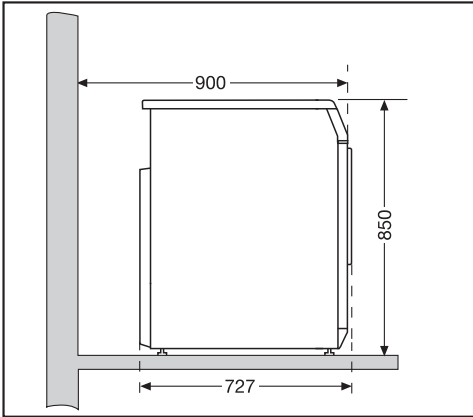

### Socle acier

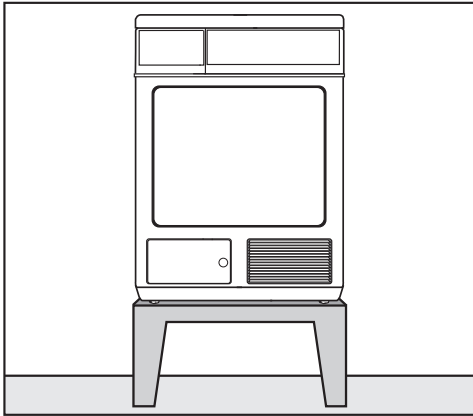

Socle acier\* (socle ouvert ou fermé)

### Vue d'en haut

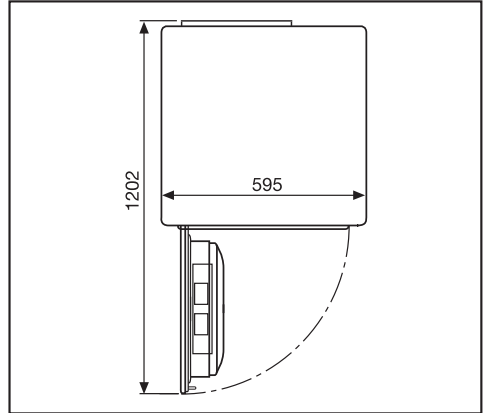

### Colonne lave-linge/sèche-linge

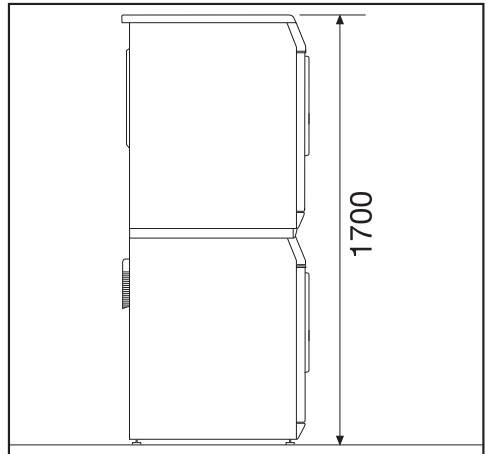

Il est nécessaire d'utiliser un cadre de superposition\*. Le montage doit être effectué par un technicien agréé par Miele.

\* accessoire Miele en option

# Installation et raccordement

## Installation

⚠ On ne doit trouver dans l'axe d'ouverture de porte du sèche-linge aucune porte battante, coulissante ou à charnière montée du côté opposé.

## Transport du sèche-linge

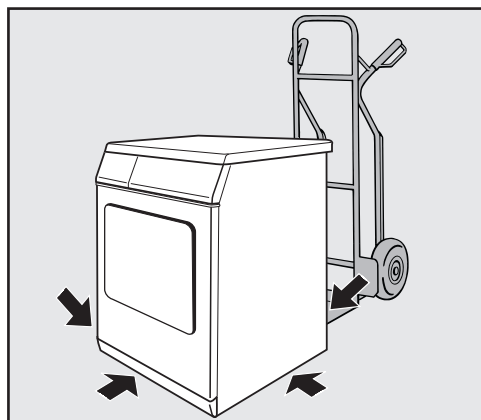

La partie qui dépasse à l'arrière du couvercle est équipée de "poignées" de transport. Pour transporter votre sèche-linge du socle d'emballage à son emplacement, utilisez les pieds avant et la partie arrière du couvercle en saillie.

⚠ Lors du transport du sèche-linge, veillez à ce qu'il ne bascule pas.

⚠ Si vous transportez le sèche-linge en position allongée, posez-le sur le côté gauche uniquement !

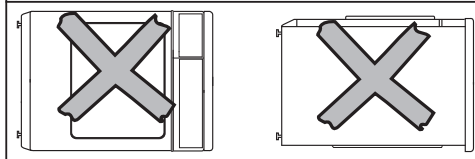
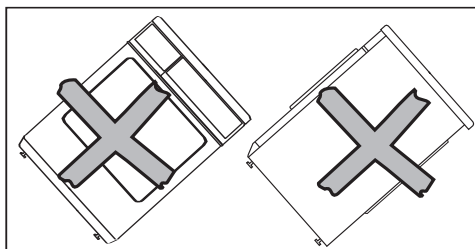
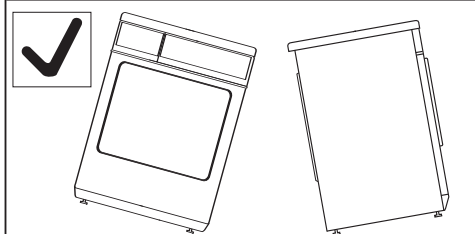
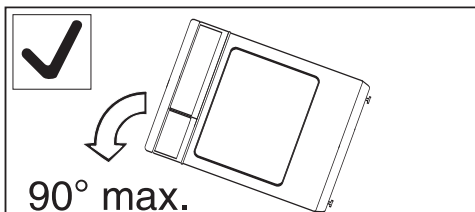

⚠ Si vous n'avez pas suivi ces consignes de transport, respectez impérativement un temps de repos d'une heure environ avant de brancher votre sèche-linge au réseau. Si vous ne le faites pas, vous risquez d'endommager la pompe à chaleur de votre sèche-linge !

# Installation et raccordement

## Conseils d'installation

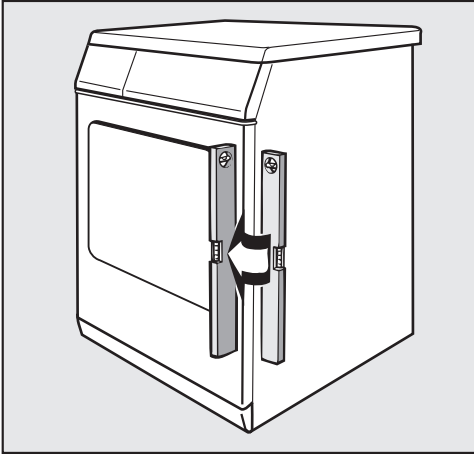

Pour fonctionner parfaitement, le sèche-linge doit être bien d'aplomb.

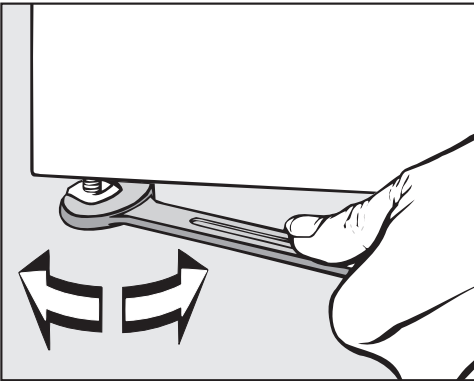

Il est possible de régler les pieds à vis afin de compenser les inégalités du sol.

Ce sèche-linge n'est pas encastable.

## Stabiliser le sèche-linge

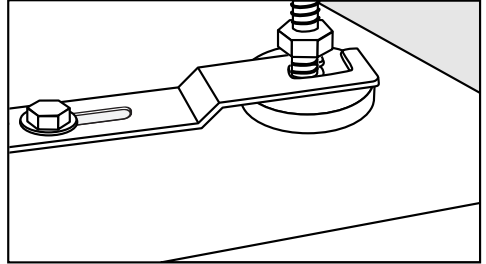

⚠ Bloquez les deux pieds avants du sèche-linge avec les attaches fournies.

⚠ Veillez à ne jamais obstruer les fentes d'aération ! Afin d'assurer une arrivée d'air suffisante, ne placez jamais de fileurs de finition, de moquette à poils longs ou tout autre obstacle sur l'ouverture d'aération située entre la partie basse du sèche-linge et le sol.

# Installation et raccordement

---

## Monnayeur

Le sèche-linge peut être équipé d'un système de paiement (accessoire Miele en option). Le service après-vente Miele doit régler le système électronique puis procéder au raccordement du système de paiement.

Retirez les pièces ou les billets qui se trouvent à l'intérieur avant qu'ils ne s'accumulent !

## Conseil à l'attention du SAV

 Si un monnayeur a été raccordé, le connecteur qui se trouve sur le du bloc de touches à poussoir (cf. schéma électrique) doit être débranché de la position qu'il avait au moment de la livraison puis être positionné pour pouvoir fonctionner avec monnayeur. Dans le cas contraire, le paiement peut ne pas se dérouler normalement.

## Aérer les locaux

- L'air de refroidissement aspiré pendant le séchage ressort chaud du sèche-linge. Vous devez prévoir une aération suffisante de la pièce, et ce particulièrement si elle est de petite taille.
- Maintenez une température peu élevée dans la pièce. Si d'autres appareils générateurs de chaleur se trouvent dans la pièce, aérez la pièce ou éteignez-les.

Dans le cas contraire, le temps de programme s'en trouve allongé et la consommation d'énergie s'en voit augmentée.

## Tuyau de vidange de l'eau de condensation

Pendant le séchage, l'eau de condensation est pompée par le tuyau de vidange qui se trouve à l'arrière du sèche-linge puis est rejetée dans le réservoir à eau de condensation.

### Poser le tuyau de vidange

 Ne tirez pas sur le tuyau de vidange, ne le tournez pas et ne le tordez pas.

Vous pourriez l'abîmer !

- Utilisez le support recourbé afin d'éviter que le tuyau de vidange se torde.

Longueur du tuyau de vidange : 1400 mm  
Hauteur de refoulement : 1000 mm  
Rallonge de tuyau fournie (avec raccord) : 1950 mm

En cas de montage spécial, ce sèche-linge doit être équipé d'un clapet anti-retour (accessoires). Cf. ci-après, "Possibilités de vidange".

 Sans clapet anti-retour, l'eau est susceptible de refluer / d'être aspirée dans le sèche-linge avec un potentiel risque de fuite et les dommages éventuels qui s'en suivent.

## Possibilités de vidange

### Dans un lavabo ou dans un évier

- Bloquez le tuyau afin d'empêcher qu'il glisse, par exemple en le fixant ! Dans le cas contraire, l'eau peut refluer et provoquer des dommages.
- Si vous pensez que l'extrémité du tuyau risque de tremper dans l'eau, utilisez le clapet anti-retour.

### Evacuation à travers une vidange au sol (puits d'écoulement).

- Utilisez toujours le clapet anti-retour.

### Raccordement fixe à un siphon de lavabo

- Utilisez toujours le clapet anti-retour.

### Plusieurs possibilités de raccordements multiples avec autres appareils (lave-vaisselle, lave-linge)

- Utilisez toujours le clapet anti-retour.

## Installation et raccordement

### Exemple : raccordement fixe à un siphon de lavabo

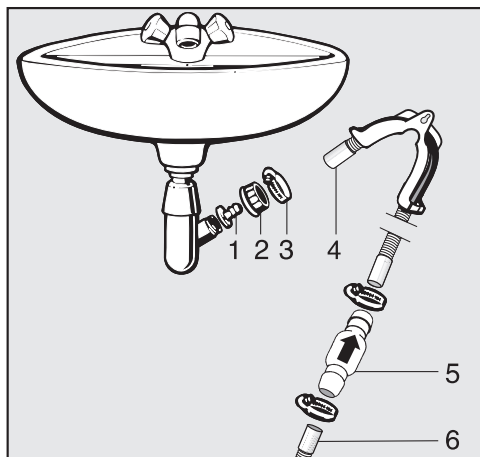

1. Adaptateur
2. Ecrou moleté pour évier
3. Collier de serrage
4. Rallonge de tuyau
5. Clapet anti-retour et colliers de serrage
6. Clapet anti-retour du sèche-linge

- Fixez l'adaptateur **1** et l'écrou moleté **2** sur le siphon de l'évier. Cet écrou moleté est en général vendu avec une rondelle que vous devez tout d'abord retirer.
- Posez l'extrémité du tuyau **4** sur l'adaptateur **1**.
- Vissez le collier de serrage **3** juste derrière l'écrou moleté à l'aide d'un tournevis.
- Enfoncez le clapet anti-retour **5** dans le tuyau de vidange **6** du sèche-linge.

Montez le clapet anti-retour **5** de telle sorte que la flèche pointe dans le sens d'écoulement, à savoir en direction de l'évier.

- Fixez le clapet anti-retour à l'aide des colliers de serrage.

## Raccordement électrique

Ce sèche-linge est équipé d'un câble d'alimentation et d'une prise réseau prêts à être utilisés.

Le branchement électrique doit toujours rester accessible afin de pouvoir débrancher le sèche-linge en cas d'urgence.

 La plaque signalétique vous renseigne sur la puissance nominale et la protection par fusible nécessaires. Comparez les indications qui figurent sur la plaque signalétique et les données du réseau électrique.

Le branchement doit être conforme aux normes EDF.

Afin de prévenir tout risque d'incendie, le branchement du sèche-linge via des rallonges, boîtiers multiprises, etc. est interdit.

En cas de raccordement fixe, l'installation doit être équipée d'un dispositif de disjonction pour chaque pôle. Ce dispositif peut être constitué d'un interrupteur à ouverture de contact de min. 3 mm comme un disjoncteur automatique, des fusibles ou des contacteurs (IEC/EN 60947). Seul un électricien est habilité à procéder à ce raccordement.

La prise ou le dispositif de sectionnement doivent toujours être accessibles.

 Si le sèche-linge est débranché, le dispositif de sectionnement doit pouvoir être verrouillé ou le point de sectionnement être surveillé.

Toute réinstallation du branchement, modification de l'installation ou contrôle de la mise à la terre avec la détermination du fusible approprié doit exclusivement être effectué par un électricien qualifié, qui connaît les directives EDF et les règlements applicables.

## Caractéristiques techniques

---

Hauteur	850 mm
Largeur	595 mm
Profondeur	727 mm
Profondeur, porte ouverte	1202 mm
Poids	79,5 kg
Volume du tambour	130 l
Capacité de chargement	6,5 kg (poids de linge à sec)
Longueur du flexible	1400 mm
Longueur du câble d'alimentation électrique	2000 mm
Tension électrique	Veillez consulter la plaque signalétique.
Puissance de raccordement	Veillez consulter la plaque signalétique.
Fusible	Veillez consulter la plaque signalétique.
Labels de conformité	Veillez consulter la plaque signalétique.
Puissance de l'ampoule	Veillez consulter la plaque signalétique.
Type / Quantité de fluide réfrigérant	Veillez consulter la plaque signalétique.
Charge au sol maximale en fonctionnement	925 N
Norme de sécurité produit	conforme EN 10472, EN 60335
Niveau de pression acoustique au poste de travail, suivant EN ISO11204/11203	< 70 dB re 20 µPa











**MIELE S.A.S.**

9 av. Albert Einstein - Z.I. du Coudray

**93151 - Le Blanc-Mesnil CEDEX**

Tél. : 01 49 39 44 00 - Fax : 01 49 39 44 72

R.C.S. Bobigny B 708 203 088

Internet : [www.miele-professional.fr](http://www.miele-professional.fr)

Service Relations Clients

Commerce Tél. : 01 49 39 44 44 – Courriel : [adv.prof@miele.fr](mailto:adv.prof@miele.fr)

SAV Pro Tél. : 0 892 222 150 (0,34€ TTC/min, réservé aux professionnels)

**Siège en Allemagne**

**Miele & Cie. KG**

Carl-Miele-Straße 29, 33332 Gütersloh