

NACELLE X4

PORTEUR FORD

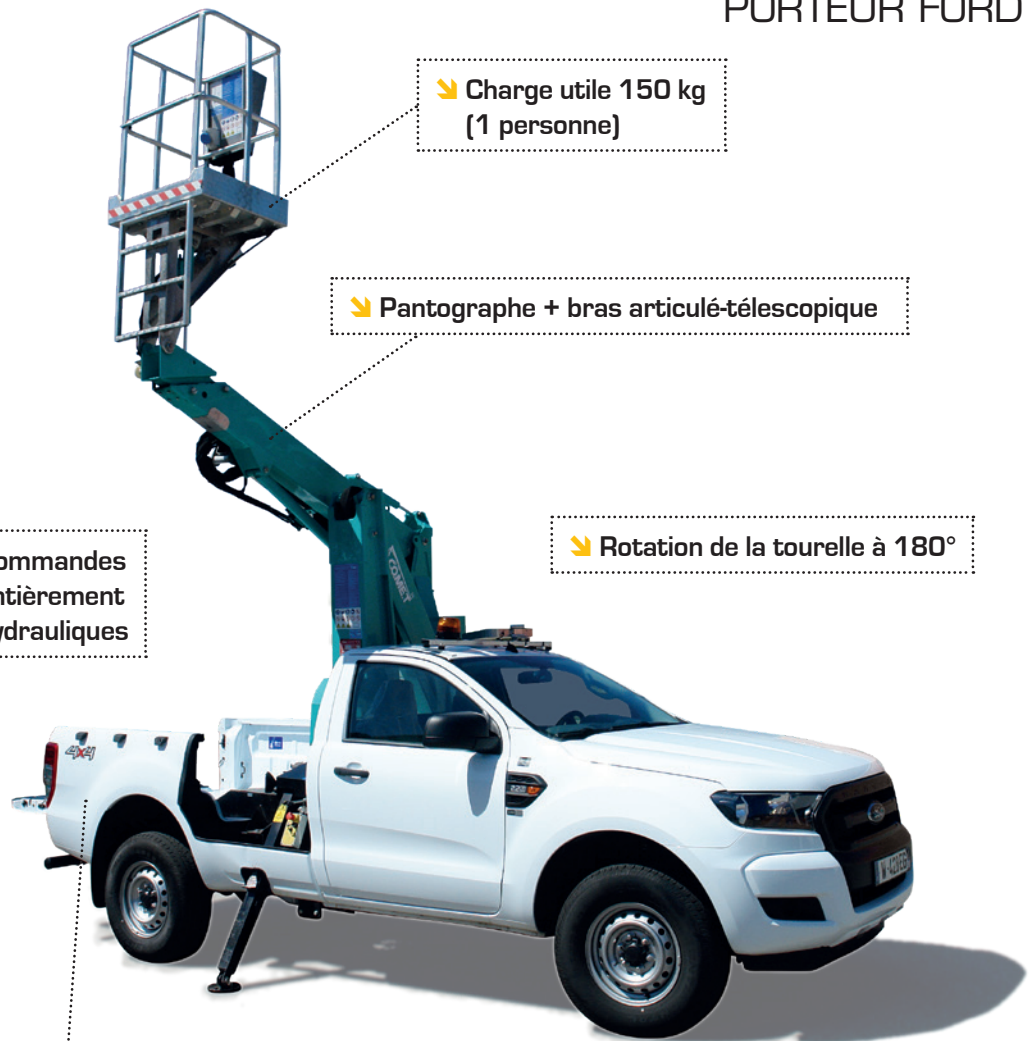

↘ Charge utile 150 kg
(1 personne)

↘ Pantographe + bras articulé-télescopique

↘ Rotation de la tourelle à 180°

↘ Commandes
entièrement
hydrauliques

↘ L'espace arrière du fourgon est libre pour permettre
le transport d'outils ou d'autres matériels

↘ Equipements standards

- Commandes 100% hydrauliques
- Bouton d'arrêt d'urgence
- 2 stabilisateurs hydrauliques en A
- Arrêt et démarrage du moteur du véhicule dans le panier
- Voyant pour signaler le retour des béquilles
- Soupapes de blocage sur chaque cylindre
- Pantographe
- Bras articulé-télescopique
- Rotation de la tourelle à 180°
- Panier en aluminium 800 x 700 x 1100 mm
- Compteur d'heures
- Prise électrique 230 V dans le panier
- 1 casque de protection
- 1 harnais de sécurité avec mousqueton
- 1 paire de gants
- 1 lunette
- 2 cales stabilisatrices et support de cales
- 1 prise air/eau
- Triflash

+ Options

- Electro-pompe d'urgence 12/24 V
- Phare blanc orientable
- Prise électrique 12/24 V dans le panier
- Boîte à outils pendant hors du panier
- Moteur électrique supplémentaire 230 V pour opérations en intérieur
- Porte-panneaux avec 4 compartiments
- Porte-cônes
- Cale roue
- Cellules de charge
- Personnalisation peinture
- Panier en fibre de verre
- Isolation nacelle < 5000 V
- Gyrophare

IMER
TP ACCESS



NACELLE X4

X4

		kg		
12 m	4,5 m	150 kg	180°	-

Exemple de véhicule :

> Porteur FORD RANGER XL SINGLE CAB 4x2

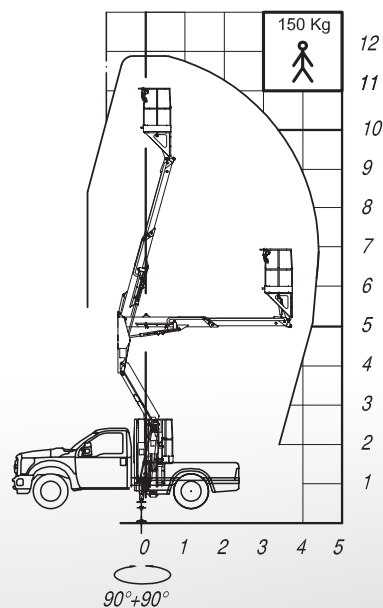
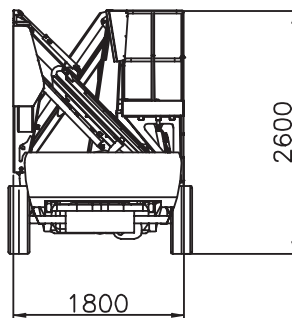
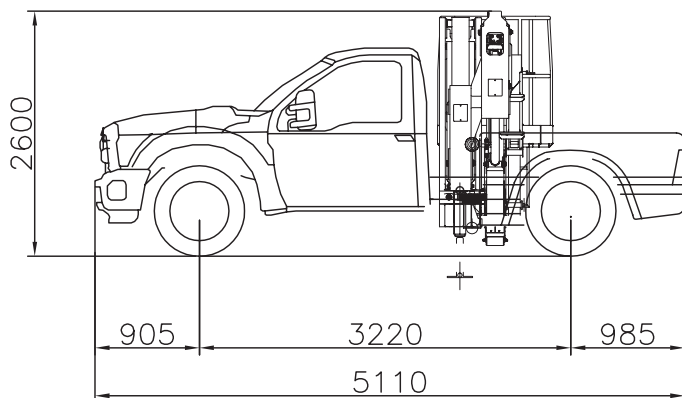

IMER INTERNATIONAL SPA

SIÈGE SOCIAL

Via Salceto, 55 - 53036 Poggibonsi (Siena)

Tel. + 39 0577 97341 - Fax. + 39 0577 983304

www.imergroup.com

IMER FRANCE

DIVISION T.P ACCESS

ZI Les Speyres - CS 70500 - 38450 VIF

Tél : 04.76.72.76.02 - Fax : 04.76.72.68.92

e-mail : tp@imer.fr

www.imer.fr

DISTRIBUÉ PAR :

