

DIABLE MULTISERVICES DMS 150

Qualités techniques :

Grâce à son faible poids, son encombrement réduit et ses 4 billes de manutention positionnées sous le châssis, la maniabilité et la précision du DMS 150 sont incomparables.

Sa structure robuste en acier peint époxy et son treuil de levage de qualité vous procurent sécurité et confort d'utilisation.

Il peut facilement être transporté dans un véhicule utilitaire pour vous accompagner sur vos chantiers.

Le DMS 150 est proposé de série avec une rehausse de montants permettant d'augmenter la hauteur de levage jusqu'à 1,75 m. La rehausse est amovible manuellement et une position de stockage est prévue sur le châssis.

L'embase extra-plate permet de passer facilement sous machine ou sous un meuble.

Les fourches et l'élément mobile sont recouverts de protections plastiques (amovibles), pour ne pas marquer la charge.

Pour les charges hautes ou cylindriques, le DMS 150 est équipé d'une sangle de maintien de 3 mètres.

Le DMS 150 est très polyvalent et peut recevoir différents accessoires. (voir au dos)



Réf. 300 187

Le DMS 150 est un diable élévateur multiservices permettant de transporter, positionner et lever des charges encombrantes jusqu'à 150 kg.

- Châssis robuste en acier peint EPOXY
- Treuil de levage manuel de qualité
- Efficace, léger et simple d'utilisation
- Positionnement précis grâce à des billes de manutention assemblées sous le châssis
- Rehausse de montants amovible et de série pour lever jusqu'à une hauteur de 1,75 m
- Protections pour ne pas marquer la charge

Utilisations :

- Transport, réparation d'appareils ménagers
- Pose et dépose de chauffe-eau électrique
- Installation de meubles de cuisine
- Poste de travail mobile

Caractéristiques :

- Charge maximale d'utilisation : 150 kg
- Hauteur de levage sans la rehausse : 40 à 1100 mm
- Hauteur de levage avec la rehausse : 40 à 1750 mm
- Montée par tour de manivelle : 65 mm
- Roues rigides à bandage caoutchouc (1) : \varnothing 200 mm
- Section des fourches (H x l) : 35 x 20 mm
- Largeur hors-tout : 600 mm
- Longueur hors-tout : 840 mm
- Hauteur hors-tout (2) : 1355 / 1995 mm
- Masse à vide : 37 kg

(1) : en option kit roues gonflables
Référence : 220 486

(2) : hauteur annoncée sans / avec la rehausse de montants lorsque les fourches sont en position haute, la hauteur totale devient plus importante.

Accessoires (en options) :



Plateau porte bobine

Ref: 300 189



Berceau

Ref: 300 190

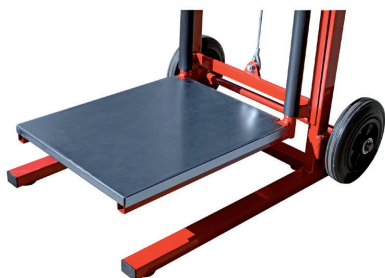

Plateau 450 x 350 mm (L x l)

Ref: 300 188



Kit roue gonflable ø200

Ref: 220 486

Plan d'encombrement :

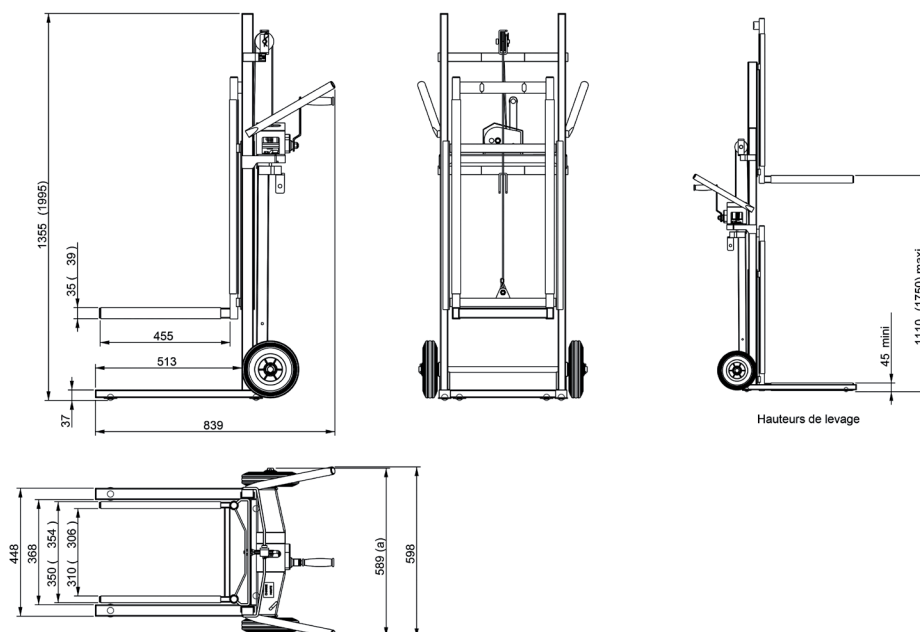

Conditions d'utilisation

L'utilisateur est responsable de la définition des produits devant s'adapter à sa propre utilisation.

TELIP prend soin de fournir des informations justes et mises à jour.

Toutefois, dans le cadre de l'amélioration continue de ses produits, TELIP se réserve le droit de procéder à de fréquentes modifications sans préavis. Par conséquent, TELIP ne peut garantir l'exactitude et la réalité actuelles des informations sur ses produits. Toutes les ventes sont soumises aux conditions générales de vente et de transport. Ces conditions sont disponibles sur simple demande auprès de TELIP, et téléchargeables sur le site internet www.telip.fr.

TELIP
MANUTENTION ET LEVAGE

TELIP
2, rue Andrée Reigner - Z. I. La Bougeoire
35 130 La Guerche de Bretagne
FRANCE

Tél. : 02 99 96 17 16
Fax : 02 99 96 17 26

contact@telip.fr
www.telip.fr