

FOOD RETAIL

EXPOSITOR COMBINADO

- Versões para CARNE, CHARCUTARIA, LATICÍNIOS, BEBIDAS, PASTELARIA e TAKE-AWAY refrigerado e aquecido
- Para Serviço com Atendimento e Autosserviço
- Prateleiras inclináveis (10°)
- Iluminação LED
- Unidade condensadora à distância

OPCIONAIS

- Tampo de serviço
- Cortina noturna com enrolamento controlado
- Outras cores para acabamento interior e exterior

COMBINE DISPLAY CABINET

- Models for MEAT, DELICATESSEN, DAIRY products, BEVERAGES PASTRY and TAKE-AWAY hot and cold
- For Assisted Service and Self-service
- Tilttable shelves (10°)
- LED Lighting
- Remote condensing unit

OPTIONAL EXTRAS

- Service top
- Night blind with controlled rewind
- Optional factory fit colours for interior and exterior



FUTURO COMBI

Versatilidade total combina atendimento e autosserviço

FUTURO **COMBI** é o novo expositor polivalente que combina na perfeição as mais valias de uma vitrina e de um semivertical. Em versões refrigeradas e aquecidas, descubra a solução que vai duplicar o seu negócio!

Total versatility combines serve-over and self-service

FUTURO **COMBI** is the new combo display that perfectly combines the qualities of a serve-over and a semi-vertical. Available in chilled and heated models, discover the solution that will double your business!

mais oportunidades de negócio
more sale opportunities



Solução 2 em 1: exposição inferior para embalados e exposição superior para atendimento.

2 in 1 solution: lower deck for packaged food and upper deck for assisted service.

tudo pronto a levar
ready to take-away



Disponível em versão refrigerada e aquecida, prontas para todos os alimentos.

Available in chilled and heated models, ready for all foodstuffs.

mais visibilidade
more visibility



Iluminação LED e ampla área de exposição para máximo destaque dos seus produtos.

LED lighting and large display area that intensifies product display.

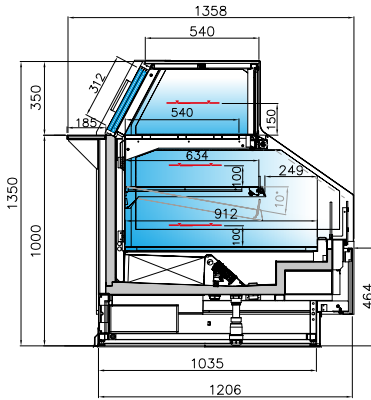

VCOMFV 3M1
refrigerado ventilado
chilled ventilated
réfrigéré ventilé
refrigerado ventilado

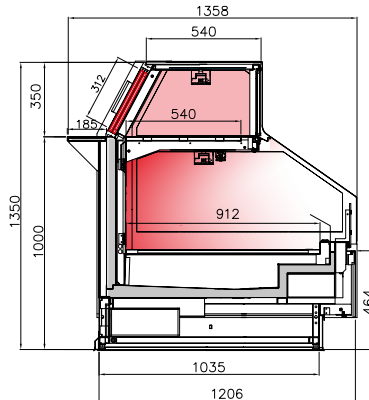

VCOMFAQV
aquecido ventilado
heated ventilated
chauffé ventilé
calentado ventilado

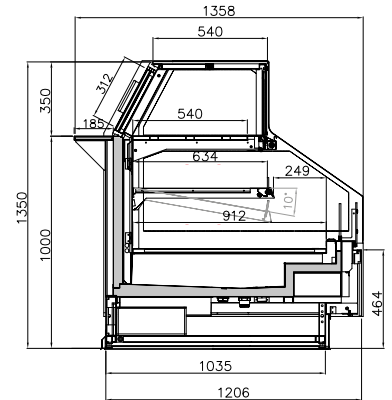

VCOMFNT
neutro
dry ambient
neutre
neutra

Dados técnicos Technical data Données techniques Datos técnicos	VCOMFV 3M1				VCOMFAQV		VCOMFNT		
	1250	1875	2500	3750	1250	2500			
Comprimento Length Longueur Ancho	mm	1250	1875	2500	3750	1250	2500		
Refrigeração Refrigeration Réfrigération Refrigeración		ventilado ventilated	ventilado ventilated	ventilado ventilated	ventilado ventilated	ventilado ventilated	-		
Temp. de func. (T. Amb. = 25°C H.R. = 60%) Working temp. Temp. de fonctionnement Temp. de funcionamiento	°C	0 / 4	0 / 4	0 / 4	0 / 4	60 / 65	-		
Potência frigorífica ⁽¹⁾ Refrigeration power Puissance frigorifique Potencia frigorífica	W	184	246	317	508	-	-		
Potência nominal máxima 230V~/50Hz Rated power Puissance nominale Potencia nominal	W	208	279	365	442	3292	66		



acabamentos finishes
finitions | acabados



JORDAO COOLING SYSTEMS®
Parque Industrial, Pav. E1
4805-661 Ponte, Guimarães - Portugal
tel.: +351.253 470 700 - fax: +351.253 470 750
e-mail: geral@jordao.com - www.jordao.com



Obrigado pelo seu interesse nos nossos produtos; certifique-se de que esta informação é atual e válida.
Os dados apresentados nesta brochura poderão sofrer alterações após a sua publicação em março 2019. A JORDÃO reserva modificações na construção, formato, aspeto e características técnicas dos seus equipamentos, opcionais e acessórios. Possíveis alterações nas cores reproduzidas devem-se à técnica de impressão. As ilustrações contêm elementos opcionais e acessórios. Todos os dados relativos ao equipamento são fornecidos a título meramente indicativo. Para obtenção de informação atualizada deve contactar os representantes oficiais da marca JORDAO COOLING SYSTEMS.
Thank you for your interest in our products; assurez-vous que cette information est mise à jour et valide.
The data presented in this brochure may be changed after its publication in March 2019. JORDAO safeguards construction, shape, appearance and technical characteristics modifications of its equipments, options and accessories. Possible changes in the reproduction of the colours are due to printing technique. The illustrations have optional elements and accessories. All data concerning the equipment is provided as information merely. To obtain up-to-date information you should contact JORDAO COOLING SYSTEMS official representatives.
Merci bien de votre intérêt par nos produits; assurez-vous que cette information est mise à jour et valide.
Les données présentées dans cette brochure pourront souffrir des alterations après sa publication en mars 2019. La société JORDAO sous réserve des modifications dans sa construction, forme, apparence et caractéristiques techniques de ses équipements, optionnels et accessoires. Changements possibles dans la reproduction des couleurs dues à la technique d'impression. Les illustrations contiennent des éléments en option et accessoires. Toutes les données concernant l'équipement sont fournies à titre indicatif. Pour obtenir des informations actualisées, veuillez contacter les représentants officiels de la marque JORDAO COOLING SYSTEMS.
Gracias por su interés en nuestros productos; verifique que esta información está actualizada y es válida.
Los datos presentados en ese catálogo pueden sufrir alteraciones posteriormente a su publicación en Marzo 2019. JORDAO se reserva modificaciones en construcción, formato, aspecto y características técnicas de sus equipos, opciones y accesorios. Las posibles alteraciones en los colores reproducidos se deben a la técnica de impresión. Las ilustraciones contienen elementos opcionales y accesorios. Todos los datos relativos al equipamiento son meramente orientativos. Para obtener información actualizada debe contactar los representantes oficiales de la marca JORDAO COOLING SYSTEMS.