

Lave-bottes avec bassine d'égouttement

Aperçu / Mode d'emploi du lave-bottes

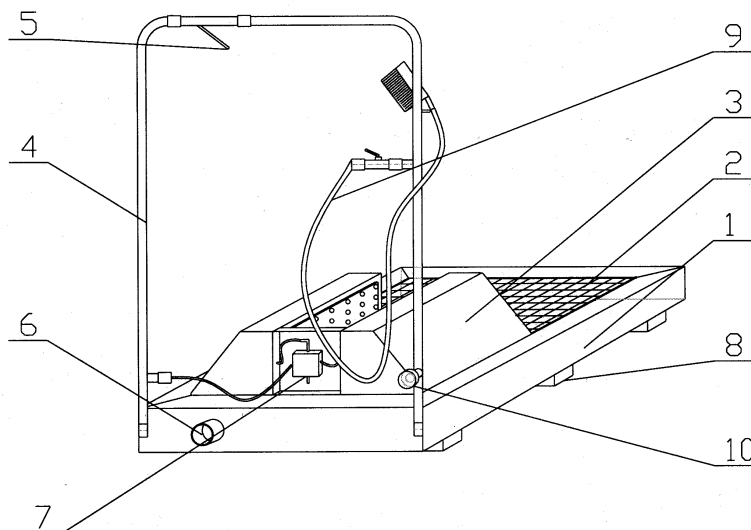

1. Utilisation / Emploi du lave-bottes avec bassine d'égouttement

Le lave-bottes avec bassine d'égouttement sert au nettoyage de chaussures grossièrement salées. Une connexion facile grâce au raccord d'eau rapide GEKA, normé $\frac{3}{4}$ pouces. Commande par deux robinets à boisseau sphérique, soit un pour la brosse au niveau du sol et un pour la brosse manuelle.

2. Dimensions

Longueur : env. 0.9 m x 0.65 m

Hauteur avec barre d'appui montée : env. 1 m

Hauteur avec barre d'appui pliée : env. 27 cm

Poids : env. 25 kg

3. Equipement / Matériel

1. Bassine / Aluminium
2. Grille / acier galvanisé
3. Support avec brosses / Aluminium et matière synthétique
4. Barre d'appui / Acier inoxydable
5. Robinet à boisseau sphérique / Robinet à double sens
6. Écoulement d'eau, Diamètre : 50 mm / Aluminium
7. Distributeur d'eau / Aluminium
8. Pieds / Aluminium
9. Tuyau avec enrobage en acier inox, brosse en matière synthétique, robinet à boisseau sphérique galvanisé
10. Raccordement d'eau pour l'arrivée d'eau / Raccord Geka $\frac{3}{4}$ pouces, laiton

4. Protection contre le gel

L'appareil ne doit pas être exposé au gel, car en raison de son utilisation, de l'eau se trouve sans cesse dans les tuyaux et les conduites.

Si l'appareil est entreposé durant l'hiver, il faut laisser l'eau s'écouler en ouvrant les 2 vis d'écoulement M6, situées aux extrémités inférieures de la barre d'appui. De plus, il faut ouvrir le robinet et souffler l'appareil avec de l'air comprimé.