

SYSTÈME MAXI 150

MAXI 150 D 400 - F 900 avec grille et longeron en fonte



Gamme de produits

Article	N° d'article		Poids kg	N° d'article		Poids kg	Longueur mm	Hauteur (mm)		Unités par palette
	D 400	F 900		Entrée	Sortie					
	61540...			61560...						
Élément de caniveau	210	...000	77,0	...000	77,0	1000	210	210	20	
		...005	36,5	...005	38,4	500	210	210	30	
Élément spécial		...006	36,0	...006	36,0	500	210	210	30	
Élément de caniveau	260	...050	84,0	...050	84,0	1000	260	260	20	
		...055	40,5	...055	41,3	500	260	260	30	
Élément spécial		...056	40,0	...056	40,0	500	260	260	30	
Élément de caniveau	310	...100	88,0	...100	90,0	1000	310	310	16	
		...105	44,5	...105	45,0	500	310	310	30	
Élément spécial		...106	44,0	...106	43,0	500	310	310	-	
Boîte avaloir	500	...008	65,0	...008	65,0	500	500	500	10	
Élément de caniveau avec pente 1 %	210 - 260	...011	74,5	...011	78,6	1000	210	220	20	
		...021	75,8	...021	79,7	1000	220	230	20	
		...031	77,4	...031	81,5	1000	230	240	20	
		...041	79,5	...041	82,0	1000	240	250	20	
		...051	80,0	...051	83,0	1000	250	260	20	
Élément de caniveau avec pente 1 %	260 - 310	...061	82,1	...061	84,7	1000	260	270	16	
		...071	82,8	...071	88,3	1000	270	280	16	
		...081	84,5	...081	86,7	1000	280	290	16	
		...091	85,7	...091	89,9	1000	290	300	16	
		...101	88,0	...101	90,0	1000	300	310	16	

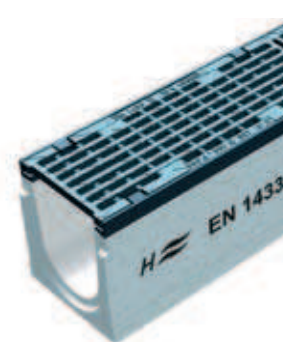

grille et longeron en fonte avec des fentes longitudinales

Caniveau avec 2 grilles de couverture, section d'entrée 736 cm²/m

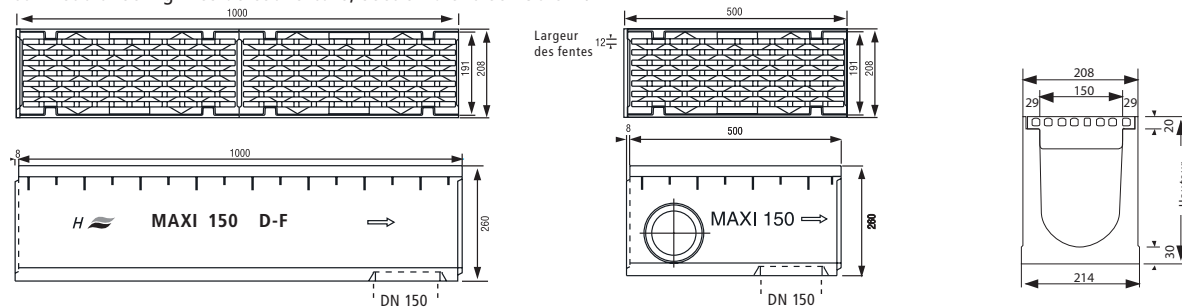

Accessoires

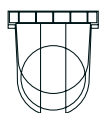

Paroi frontale
N° d'art. : 7001151