

PORTE COULISSANTE STANDARD SYSTÈME DE PROFILÉ PSXP



La combinaison idéale pour des applications polyvalentes et fiables.

- Portes coulissantes à 1 et 2 vantaux
- Portes coulissantes à 2 et 4 vantaux télescopiques
- Avec partie latérale, imposte et vantail de protection
- Fonction Passage de fuite (redondante)
- Verrouillage standard intégré au mécanisme d'entraînement
- Verrouillage multipoints FLUVERI (intégré de façon invisible dans le vantail) manuel / automatique
- Serrure de fermeture au sol / serrure à crochet
- Guidage à point fixe
- Guidage inférieur continu avec ou sans drainage
- Montage possible contre le linteau ou la paroi
- Structure autoportante renforcée par un montant
- Accrochage opposé vertical du vantail
- Exécution anti-effraction RC2 / RC3
- Système d'ensemble certifié (EN 16361)
- Contrôlé par le TÜV, en conformité avec les normes et exigences en vigueur (p.ex. EN 16005, DIN 18650)
- Poids du vantail jusqu'à 240 kg en combinaison avec le SL45 (caisson d'entraînement 140 mm)

Domaine d'utilisation

Porte coulissante	Largeur libre	Hauteur libre	Poids max. du vantail	
			SL 35	SL 45
à 1 vantail	700 - 2000 mm (redondant 950 - 2000 mm)	jusqu'à 3000 mm	150 kg	240 kg
à 2 vantaux	800 - 3000 mm (redondant 900 - 3000 mm)	jusqu'à 3000 mm	2 x 150 kg	2 x 240 kg
à 2 vantaux télescopiques	1100 - 3000 mm (redondant 1100 - 3000 mm)	jusqu'à 3000 mm	2 x 120 kg	2 x 150 kg
à 4 vantaux télescopiques	1200 - 4000 mm (redondant 1200 - 4000 mm)	jusqu'à 3000 mm	4 x 75 kg	4 x 120 kg

Possibilités d'exécution

Installation à 2 vantaux avec parties latérales

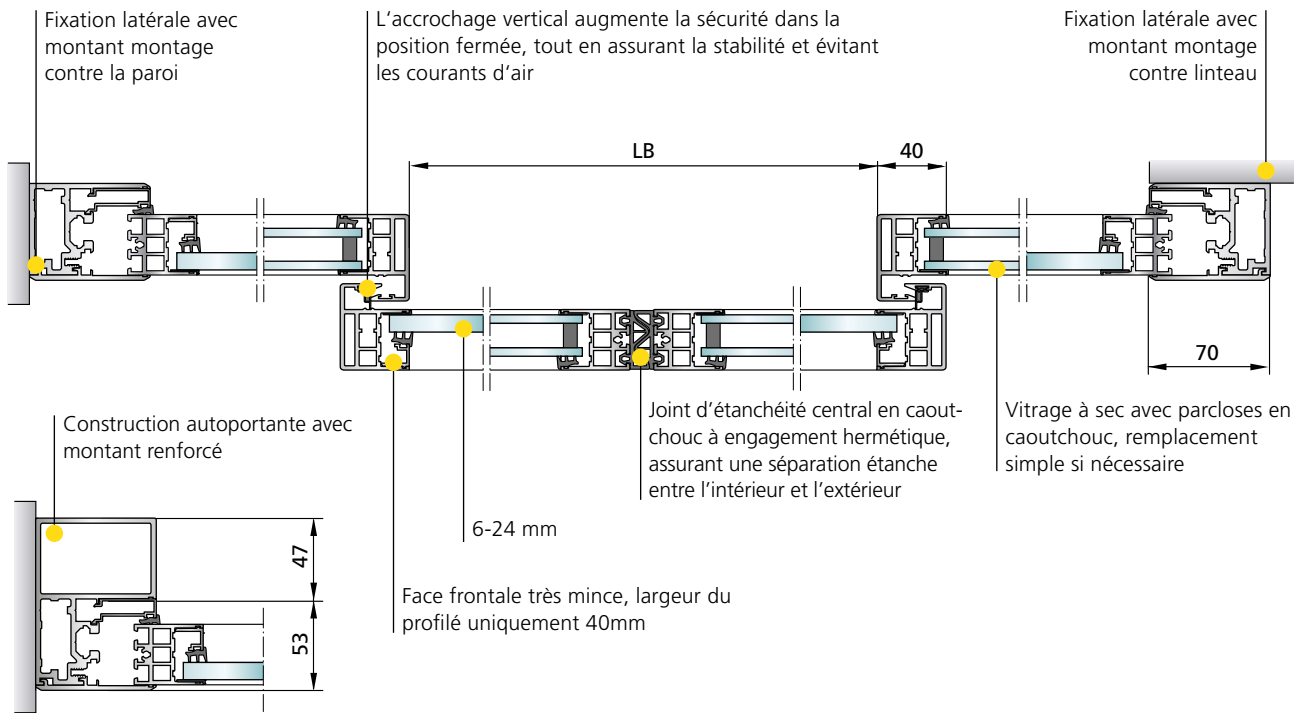

Installation à 1 vantail avec partie latérale

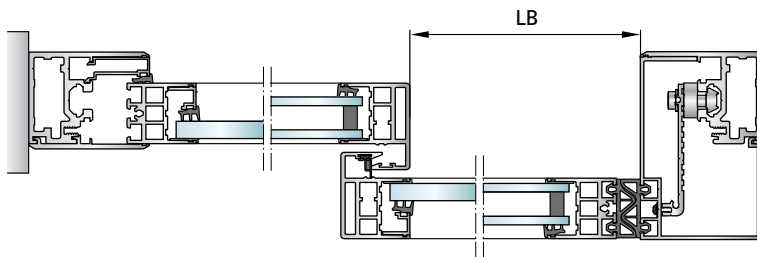

Installation à 4 vantaux télescopiques avec parties latérales

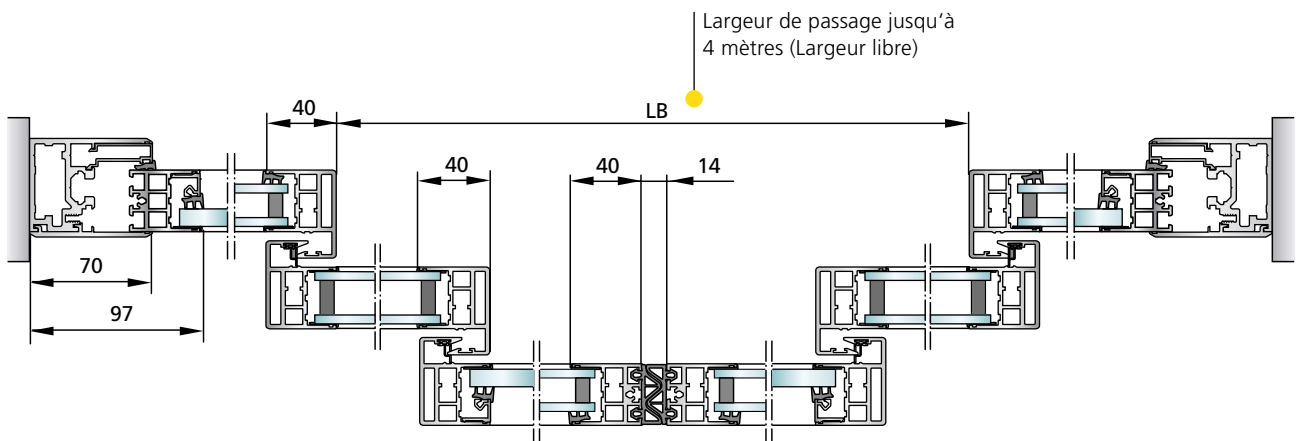

Caisson d'entraînement avec 100 mm et 140 mm

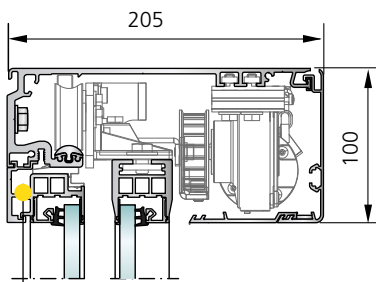

SL 35-C
Caisson d'entraînement 100 mm

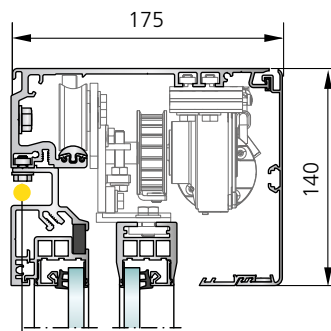

SL 35-S
Caisson d'entraînement 140 mm
(possible avec profil porteur)

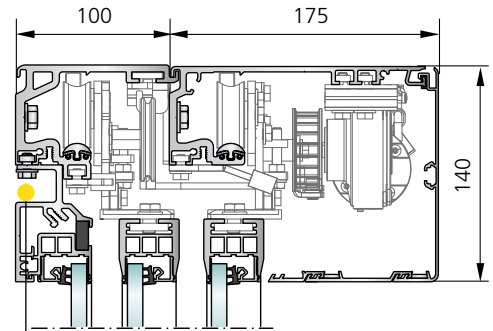

SL 35-T
Caisson d'entraînement 140 mm télescopique
(possible avec profil porteur)

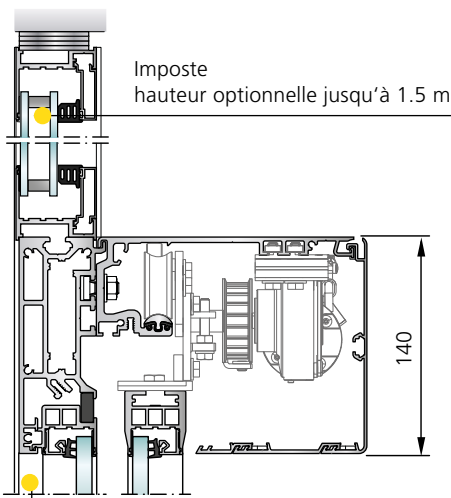

SL 35-S / SL 45-S
Caisson d'entraînement 140 mm
avec partie latérale et profil porteur

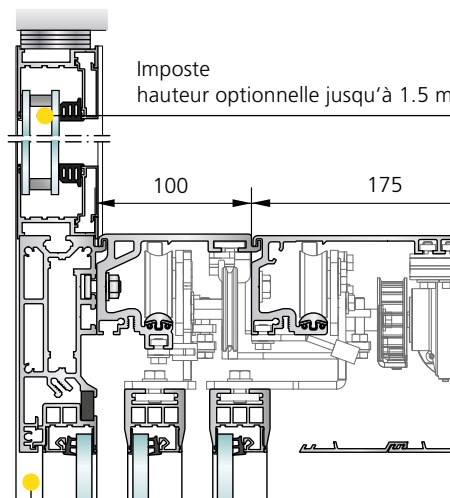

SL 35-T
Caisson d'entraînement 140 mm télescopique
avec partie latérale et profil porteur

Profils de roulement

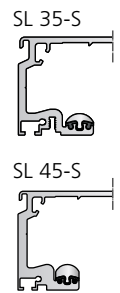

Guidages au sol

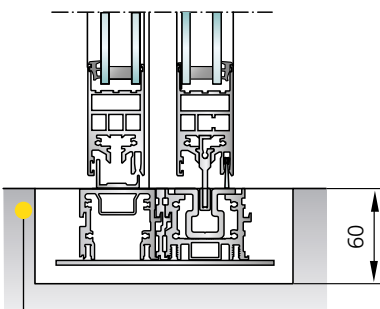

Guidage inférieur continu intégré dans le sol
(augmentant la sécurité et la stabilité),
guidage au sol avec drainage en option

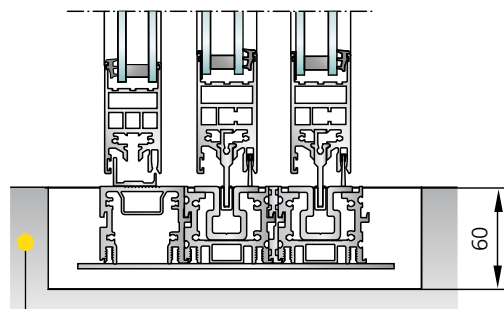

Guidage inférieur continu télescopique,
guidage au sol avec drainage en option

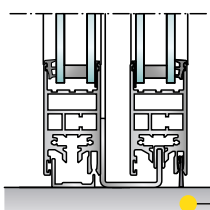

Patin de guidage à point fixe latéral

Système testé selon la norme EN 16361



Perméabilité à l'air*
• PPD 2



Charge due à l'action du vent*
• PPD 600 B
• PPD 400 C



Étanchéité à la pluie battante*
• 5 A

* En fonction des dimensions de l'installation et de la variante d'exécution

Options

Verrouillage multipoints FLUVERI

- Automatique ou manuel
- Accrochage opposé des vantaux, incorporé de manière invisible dans le profilé vertical
- Options
 - Levier de déverrouillage manuel
 - Axe de verrouillage s'engageant dans le sol pour la version manuelle
 - Surveillance du verrouillage

Serrure à crochet

- Serrure manuelle à 1 point
- Incorporée de manière invisible dans le profilé vertical

Serrure manuelle de fermeture au sol

Traverse

- Subdivision facile du vantail
- Pour des remplissages individuels du vantail

