

GRUE 50 TONNES



Grue mobile à flèche télescopique

GRUE 50 T



contactez-nous :
 tél. 01 69 25 21 21
 fax. 01 69 04 33 61
 freitas.levage@freitas.fr
 www.freitas.fr



DIMENSIONS

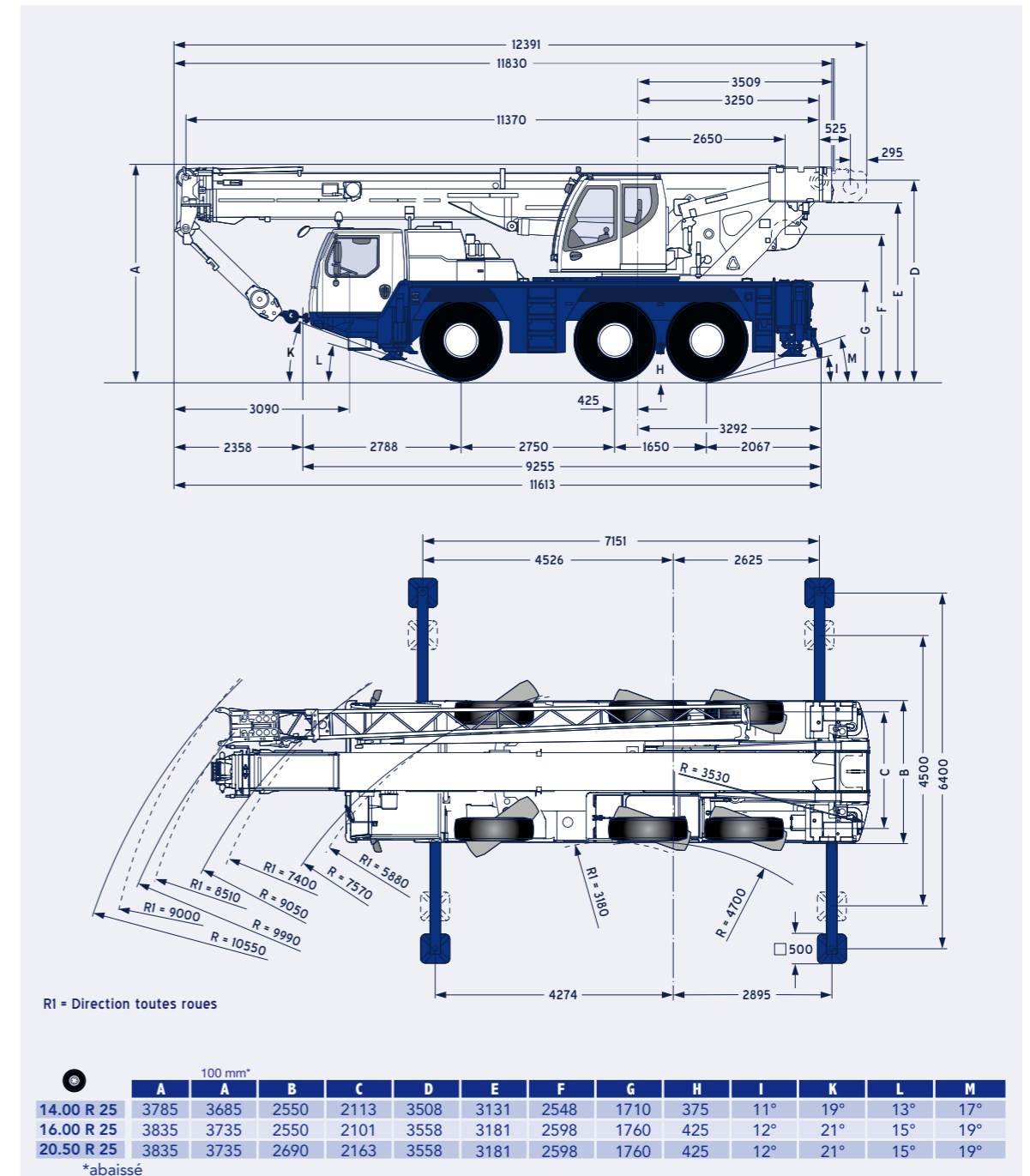

FORCE DE LEVAGE
(configuration avec 9,0 tonnes de contrepoids)



Flèche sortie en mètres	11,4	16,7	22,0	27,3	32,6	35,8	38,0
Portée en mètres	*	**	**	**	**	**	**
3	50,0	42,0	24,7	20,2	24,6	19,1	17,0
4	41,3	36,5	26,5	20,2	25,1	18,9	16,6
5	34,1	30,6	27,8	20,2	24,2	18,8	16,0
6	29,0	25,5	26,0	20,2	22,7	18,7	15,3
7	24,5	21,5	21,8	20,2	21,0	18,6	14,4
8	16,8	16,8	18,5	18,5	18,6	18,2	13,4
9		15,5	15,5	15,6	15,6	12,5	12,5
10		13,1	13,1	13,4	13,4	11,6	11,6
11		11,4	11,4	11,5	11,5	10,8	10,8
12		10,0	10,0	10,1	10,1	10,1	10,1
14			7,8	7,8	7,8	7,8	7,1
16			6,3	6,3	6,4	6,4	6,4
18			5,2	5,2	5,3	5,3	5,4
20					4,3	4,3	4,4
22					3,6	3,6	3,7
24					3,0	3,0	3,1
26					2,7	2,7	2,7
28					2,2	2,2	2,3
30						1,9	1,9
32						1,6	1,6
34							1,4

* sur l'arrière

** capacité de levage en télescopage



HAUTEUR DE LEVAGE
(configuration avec 9,0 tonnes de contrepoids)

