

# ATS V2

## l'Ensacheuse Multi format Multi matériaux

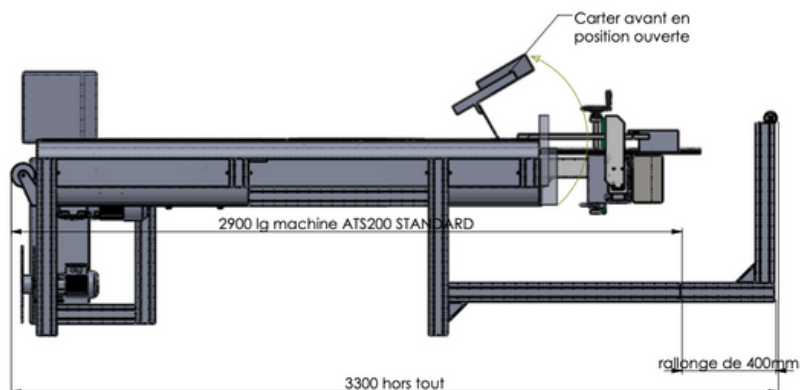

**Les ensacheuses ATS utilisent de la gaine avec ou sans soufflet pour la fabrication de sachet doypack papier Kraft ou PE.**

**Les gaines peuvent être, en polyéthylène, papier kraft, neutres ou imprimés, Zip ou tous matériaux complexés.**

**Le principe d'entraînement des sachets permet la présence de plusieurs postes de chargements successifs (plusieurs postes manuels ou un poste manuel suivi d'un poste automatique...)**

- **Mise en oeuvre simplifié:** la mise en place du film ne nécessitant pas d'outillage spécifique. Les sachets sont saisis par deux chaînes à griffes qui assurent leur ouverture et leur avance vers le poste de chargement du produit. Une fois le sachet rempli manuellement ou automatiquement, il est transporté, toujours par les chaînes, au poste de soudure/coupe pour être soudé et évacué.
- **Interface Intuitive :** Notre ensacheuse est équipée d'une interface conviviale, permettant aux utilisateurs de sélectionner rapidement un format de sachets prédéfinis dans les mémoires.
- **Maintenance Simplifiée :** La conception ingénieuse facilite grandement les opérations de maintenance.
- **Options :** Etiqueteuse, transfert thermique, distributeur, robot, bol vibrant.....

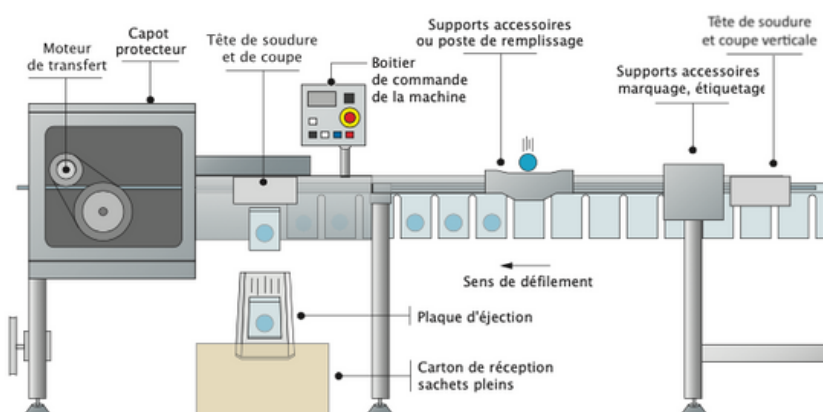

| Caractéristiques | Largeur sachet | Longueur sachet | Ouverture maxi | Film utilisé  | Cadence       |
|------------------|----------------|-----------------|----------------|---|---------------|
| ATS V2           | 60 à 300 mm    | 60 à 400 mm     | 70 mm          | gaine et gaine soufflet<br>Polyéthylène, papier kraft, complexe | 30 cycles/min |