

ENGELS

au service de la logistique et
d'un environnement meilleur



CONTENEURS EN PEHD NORMES EN 840 - 1/6 AGREES UN/ADR POUR LE TRANSPORT DES DECHETS HOSPITALIERS (DASRI)

en 240 et 360 litres (sur 2 roues)
en 660 et 770 litres (sur 4 roues)

Plaque acier de renfort sous le bac
Préhensions frontales renforcées
et par tourillons latéraux DIN
Ne contient pas de métaux lourds
Couleur jaune

Agréé **UN 50H//Y/mois année**
B/ENGELS-010076/0/100

Avec marquages conformes à l'arrêté
n° 298 du 24/11/2003

- Verrouillage par serrure inox
à clef triangulaire
- sans bonde de vidange
- Possibilité de marquage personnalisé

Options:

- Roues non traçantes
- Roues à billes avec jante acier
(pour les trains)
- Marquage personnalisé

Attelage « spécial hôpital »: (pour MGB 360—660 et 770)

Renforcé et sécurisé par retour à ressort
Attelage agréé (voir agrément)
Mise en place en position debout
Pas de débordement donc pas
de risque d'accident
Livraison monté ou non monté

Pédale hygiénique d'ouverture: (pour MGB 660 et 770)

Conforme à la norme
Avec ou sans vérin de fermeture
(pour éviter le bruit lors de la fermeture
du couvercle)



ENGELS

au service de la logistique et
d'un environnement meilleur



Plaques acier de renfort

Options: roues non traçante ou
Roues à billes avec jante acier



Attelage renforcé autonome et ergonomique,
sécurisé, et agréé ADR



ENGELS

au service de la logistique et
d'un environnement meilleur

MGB 240

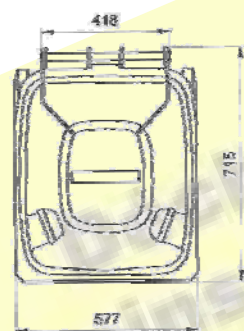
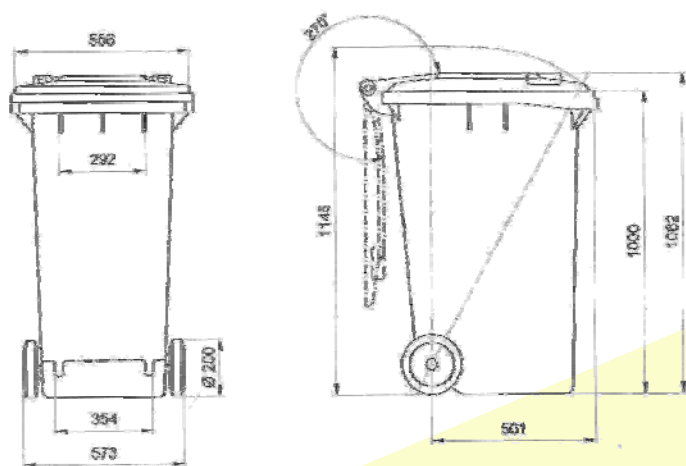

MGB 360

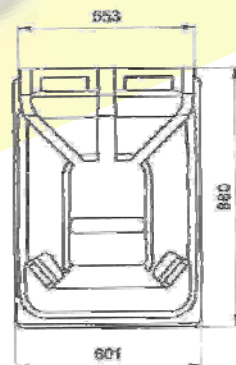
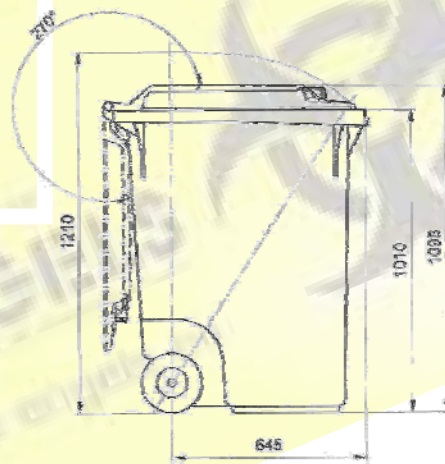
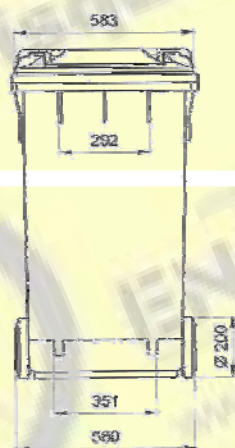

ENGELS

au service de la logistique et
d'un environnement meilleur

MGB 660

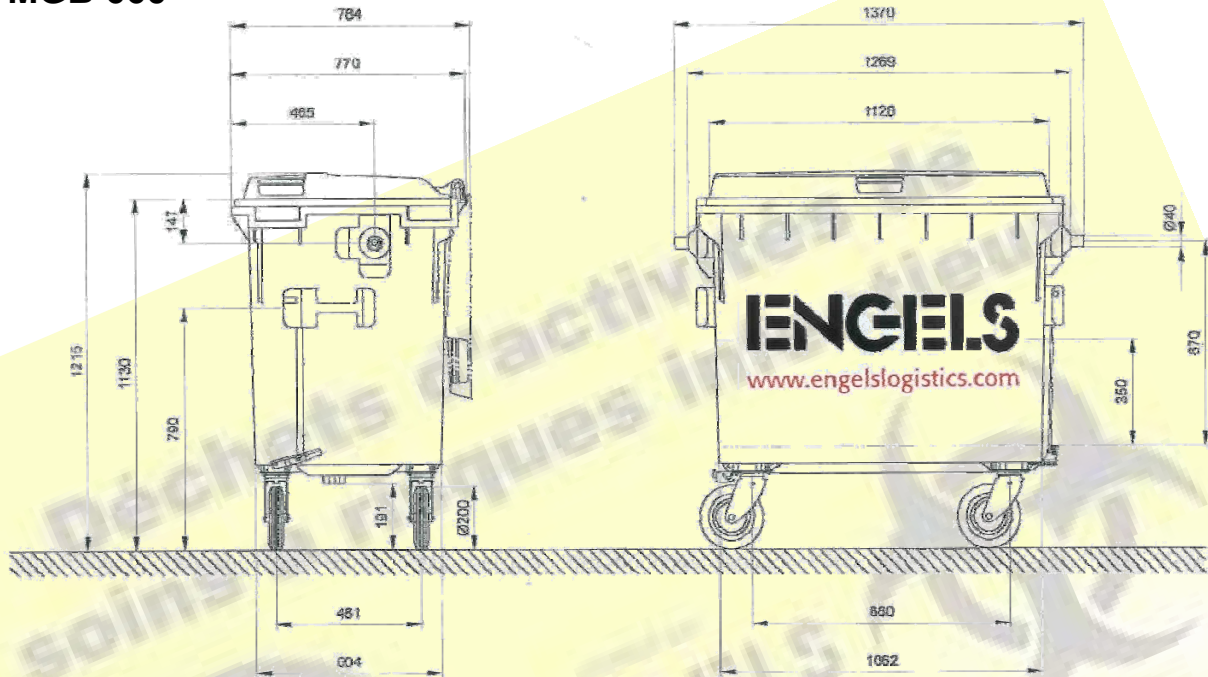

MGB 770

