

PIQUERSA

BARREDORA / BALDEADORA
BA-2300H COMBI
STREET WASHER / SWEEPER

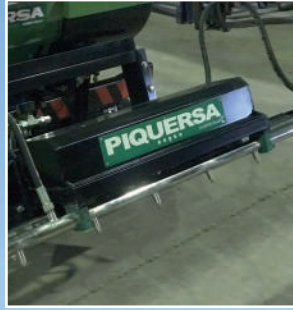

- Anchura Máxima Barrido / Maximum Sweeping Width: 2.300 mm
- Motor Perkins / Perkins Engine: 49,5 CV
- Tolva de Residuos / Debris Hopper: 1,5 m³
- Anchura Máxima Baldeo / Maximum Washing Width: 3.150 mm
- Rendimiento: 70 Litros / 70 Bares / Performance: 70 litres / 70 bars
- Depósito de Agua de 920 Litros / Water Tanks: 920 litres.

TODO LO QUE NECESITAS PARA UNA LIMPIEZA COMPLETA ALL YOU NEED FOR A COMPLETE CLEANING

BARREDORA / BALDEADORA
STREET WASHER / SWEEPER
BA-2300H COMBI

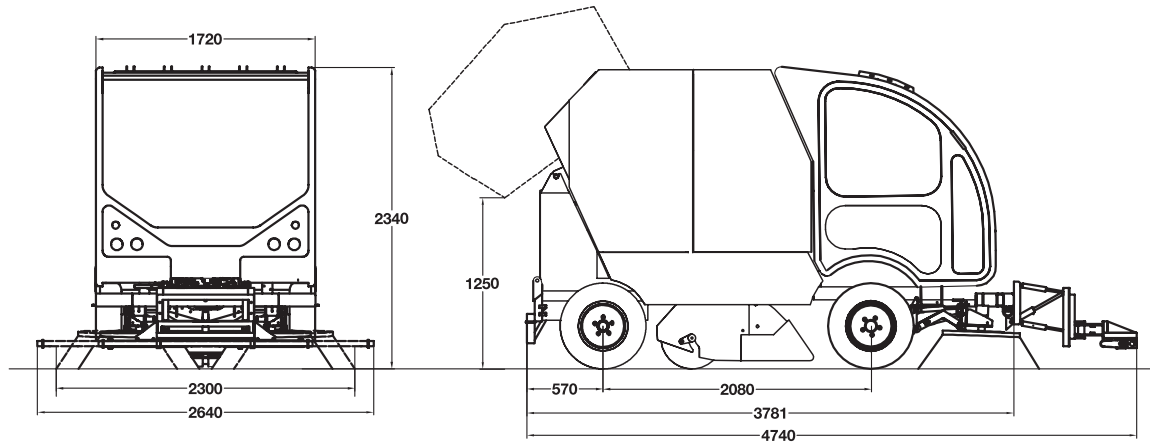

DATOS TÉCNICOS / TECHNICAL SPECIFICATIONS

CAN BUS / CAN BUS

Pantalla TFT a color. Rendimientos de trabajo. Aviso de revisiones. Diagnóstico.
TFT colour screen. Work performance. Check alarms. Diagnostic.

MOTOR DIESEL / DIESEL ENGINE

Perkins 404D-22. Potencia 49,5 Cv Nº Cilindros: 4. Refrigeración: Líquida.
Perkins 404D-22. Power 49,5 HP. 4 cylinders. Refrigeration: water cooling.

TRANSMISIÓN / TRANSMISSION

Tracción 2 ruedas. Hidrostático. / 2 wheel drive. Hydrostatic.

PENDIENTE MÁX. SUPERABLE / MAX. GRADEABILITY

29%

DIRECCIÓN / STEERING

Hidráulica / Hydraulic.

NEUMÁTICOS / WHEELS

195R-14" C

PUESTO DE CONDUCCIÓN / COCKPIT

Anatómico con amortiguación, homologado, regulable según peso del conductor y con cinturón de seguridad homologado. Homologated seat with shock absorber and homologated seatbelt. Adjustable for the operator weight.

VELOCIDAD DE DESPLAZAMIENTO / TRANSPORT SPEED

24,5 Km/h

EQUIPO DE BARRIDO / SWEEPING SYSTEM

Compuesto por dos cepillos delanteros laterales y uno central longitudinal. Sistema de barrido continuo de arrastre. Anchura máxima barrido: 2.300 mm. Fitted with two side front brushes and one central brush. Non stop mechanical sweeping. Maximum sweeping width: 2.300 mm

EQUIPO DE BALDEO / WASHING SYSTEM

Compuesto por una barra fija central y dos laterales extensibles (1.700-2.640). Ancho máximo baldeo: 3.150 mm. Rendimiento máximo de 70 litros a 70 bares. Giro y ajuste de altura de la barra desde cabina. Fitted with a central fixed and two lateral extensible (1.700-2.640). Maximum washing width: 3.150 mm. Maximum performance 70 litres at 70 bar. Turning and adjustment for the high of the bar from de cabin.

CAPACIDAD / CAPACITY

Tolva residuos: 1,5 m³ / Pretolva: 210 Litros / Depósito agua: 920 Litros. Debris hopper: 1,5 m³ / Pre-hopper: 210 litres / Water tank: 920 litres.

CARGA MÁXIMA / MAX. PAYLOAD

1.750 Kg.

NIVEL SONORO / NOISSE LEVEL

Ralentí: 69,5 dB (A) Condiciones de trabajo: 84 dB. Tick over: 69,5 dB (A). Working mode: 84 dB.

CONFORT Y ACABADO / MAINTENANCE

Cabina de gran visibilidad. Radio USB. Luces de trabajo. Avisador acústico marcha atrás. Doble asiento. Luz rotativa. Interior armonizado. Panel de control ergonómico para comodidad del operador. Kit alta presión. Cabin with great visibility. USB Radio. Working lights. Reverse acoustic signal. Double SEAT. Flashing beacon. Uniform black colour in cabin. Ergonomic dashboard for a better comfort of the operator. High pressure water kit. Válvula regulación velocidad cepillos frontales. Válvulas reguladoras de presión sobre el suelo de cepillos delanteros y central. 5 Grifos eléctricos para mayor autonomía de agua. 2 boquillas laterales de gran caudal. Speed control valve for front brushes. Independent brush / ground pressure valves for central and side brushes. 5 electric taps for more water autonomy. 2 big flow lateral nozzles.

OPCIONES / OPTIONS

Calefacción y A/A. Cámara de visión trasera. Control productivo como localizador. Asiento neumático. Heater and A/C. Rear view camera. . GPS with productive control system. Pneumatic seat.

PIQUERSA

Ctra. Nac. 340 - Km. 445 s/n. Rotonda Los Callejones 04009 - Almería (España / Spain)
Email: piquersa@piquersa.es • Telf.: +34 950 625 060 - Fax.: +34 950 624 003 • <http://www.piquersa.es>