

TRACTEUR POUSSEUR **T1500 RZS**

TYPE DE MACHINE

Le T1500-RZS est un tracteur/pousseur à propulsion électrique, alimenté par batteries rechargeables.

Il est dit à conducteur accompagnant, on le pilote à l'aide d'un timon articulé tout en marchant à côté de lui.

UTILISATION DE LA MACHINE

Il permet aux utilisateurs de manipuler des chariots porte-palette en les soulevant sur les cotés ce qui permet une installation plus aisée dans les chariots de transport tractés.

FINITION

Fabriqué en acier avec une peinture poudrée noire.

COMMANDE DE LA MACHINE

Le tracteur suit le conducteur, et se manipule sans effort. La direction est assurée par deux roues motrices et par action sur le timon.

Le timon de pilotage regroupe les inverseurs de déplacement, la commande de la vitesse, et un bouton de sécurité anti-écrasement.

Le voyant indicateur de l'état de charge des batteries est situé sur le corps de la machine. Monté sur vérin à gaz, le timon peut s'adapter à l'utilisateur pour faciliter l'ergonomie à l'utilisation.

ALIMENTATION

Un des avantages de cette machine est d'avoir une batterie AGM (14Kg) ou au lithium (11Kg) interchangeable sans effort et sans outils particuliers. Cette batterie est d'ailleurs compatible avec beaucoup de versions de tracteurs de la marque.



FICHE PRODUIT

CARACTÉRISTIQUES

| | |
|----------------------|-------------------------------|
| Châssis | Acier poudré |
| Entraînement | 24V DC, 600W, 100 tr/min |
| Poids de la machine | 180 kg |
| Poids de la remorque | 1500 kg |
| Batterie | Pack batterie interchangeable |
| Vitesse | Max. 3,8 km/h |
| Roues d'entraînement | Vulkollan ø200x55 mm |
| Largeur | 534 mm |
| Longueur | 1239 mm |
| Hauteur | 1271 mm (variable) |
| Capacité de levage | 800 kg |
| Niveau sonore | 68,5 dB |
| À utiliser entre | -40 °C / 70 °C |
| Classe de protection | Machine IP44 |

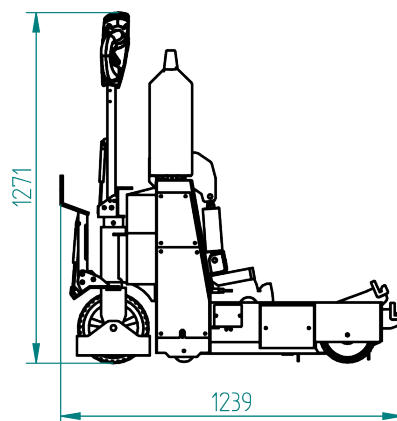
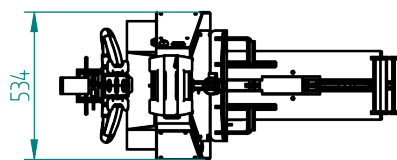

PUISSANCE DE TRACTION T1500-RZS (EN KG)

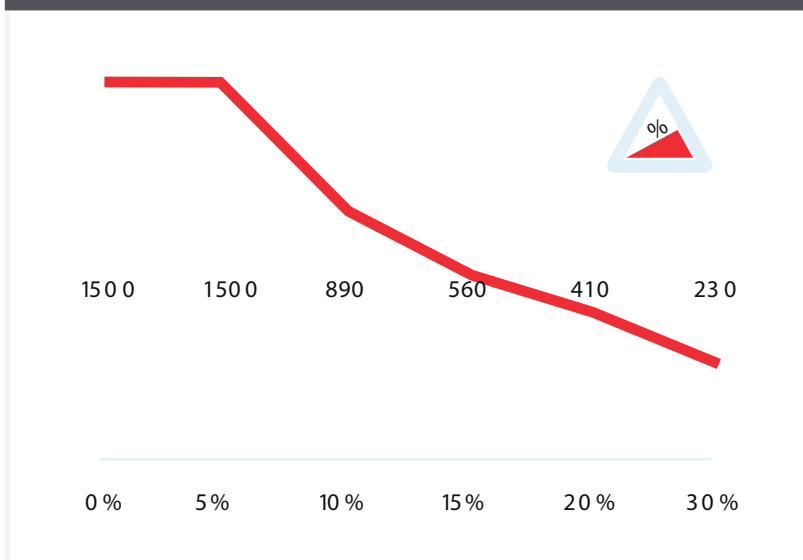

ÉQUIPEMENT STANDARD

- Chargeur 24V 2A avec câble de chargement
- Batterie sans entre-tien AGM 24V-22Ah
- Roue d'entraînement Ø200 B50 d20 mm
- Tête de timon réglable
- Système anti-écrasement
- 2 vitesses programmables
- Moteur 600W 100TR/MIN
- Indicateur LED de la batterie

*Mesuré avec un chariot avec 2 roulettes pivotantes et 2 roulettes fixes
Øroue : 160mm

Retrouvez-nous sur
www.liftop.fr



Contactez-nous
02 40 38 00 40

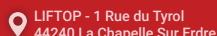
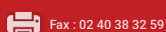

FICHE PRODUIT

| OPTIONS | OUTILS |
|--|---|
| Batterie Lithium-Li-FePO4 - 36Ah | Châssis en U pour différents conteneurs à déchets |
| Roue d'entraînement tout caoutchouc | Module de verrouillage électrique |
| Klaxon 90dB | Fonction crochet RZ&RZS |
| Arrêt d'urgence complet | |
| Signal acoustique pendant la conduite AR | |
| Interrupteur ON/OFF machine | |
| Compteur horaire complet | |
| Cadenas à code | |
| Protection de la roue d'entraînement | |



- ✓ Conformité à la recommandation **CRAM R367**
- ✓ **Garantie 1 an** sur les pièces
- ✓ Conformité à la directive Machine et la norme **ISO 3691-5**

Retrouvez-nous sur
www.liftop.fr



Contactez-nous
02 40 38 00 40

