

Esta serie de máquinas de embalaje ha sido estudiada y proyectada para envolver; botellas de vidrio, botellas de PET, frascos, tarros, latas etc. etc. En:

- **Film termo retráctil**
- **Film termo retráctil + plancha**
- **Film termo retráctil +bandejas**  
(borde alto y borde bajo)



Versátil, modular y extremadamente compacta, se puede dotar de entrada **en línea o a 90°** adaptándose a cada tipo de producto y necesidad del cliente.

Uno de nuestros puntos fuertes, consiste en la proyección y construcción de nuestras máquinas, adaptándonos a cada uno de los proyectos propuestos. El chasis puede ser en acero **INOX** para productos agresivos como:

la leche, zumo de frutas, vino, tomate, o en acero pintado para productos no agresivos como el agua.

La producción se puede efectuar en **una o dos pistas** en función de la velocidad de la línea. Nuestras Maquinas han sido proyectadas para trabajar distintas configuraciones; la configuración mínima es de **2x2**, y la máxima en función del producto a trabajar. **El cambio de formato** simple y rápido con un

**software** muy ameno, hacen que el dialogo hombre maquina sea sencillo y fluido.

En la zona de la maquina donde está prevista la plancha o la bandeja se puede instalar:  
 > Un sistema de exclusión de la toma de cartones para poder trabajar **solo con film**  
 > Un sistema de introducción de **1 ó más**, con el fin de proteger el producto apilado en el paletizado.

La entrada de producto puede variar en base a la forma de este:  
 > Con producto de base redonda la introducción en la maquina se efectúa con el sistema **rompe-puente**.  
 > Con producto de base cuadrada o rectangular, la introducción se efectúa a través de un **divisor** que recoge el producto de una fila y lo coloca en distintos canales predeterminados.



Film single line

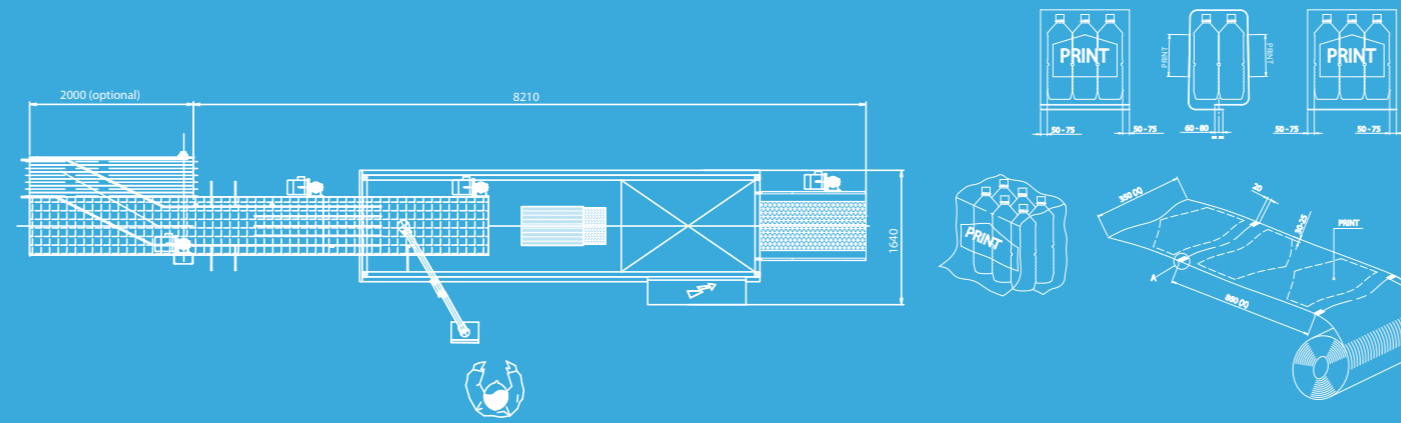

Film+Pad single line

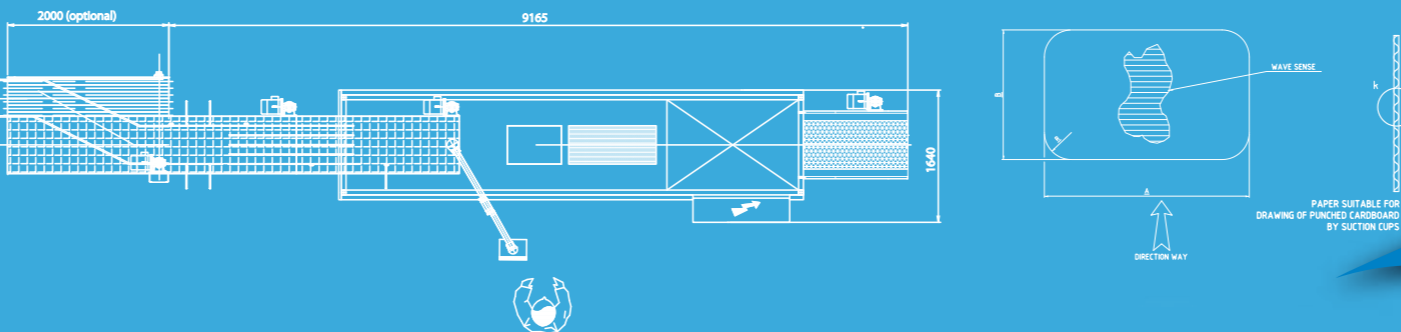

Film+Tray single line

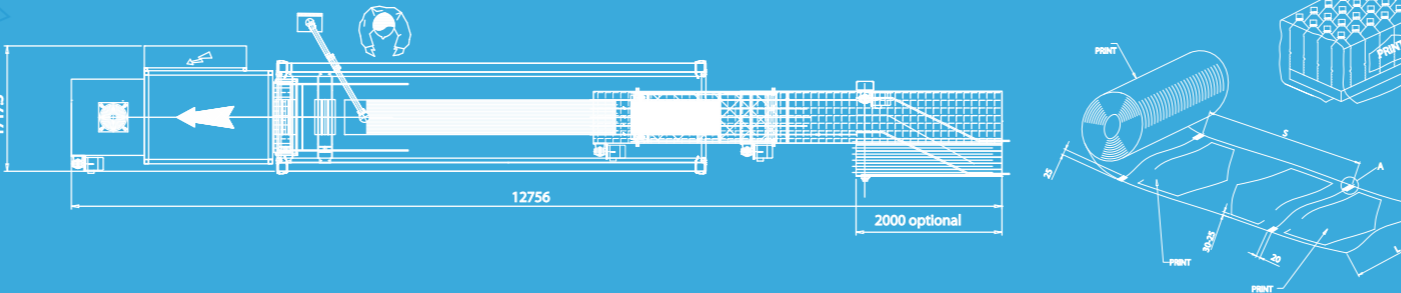

Film double line

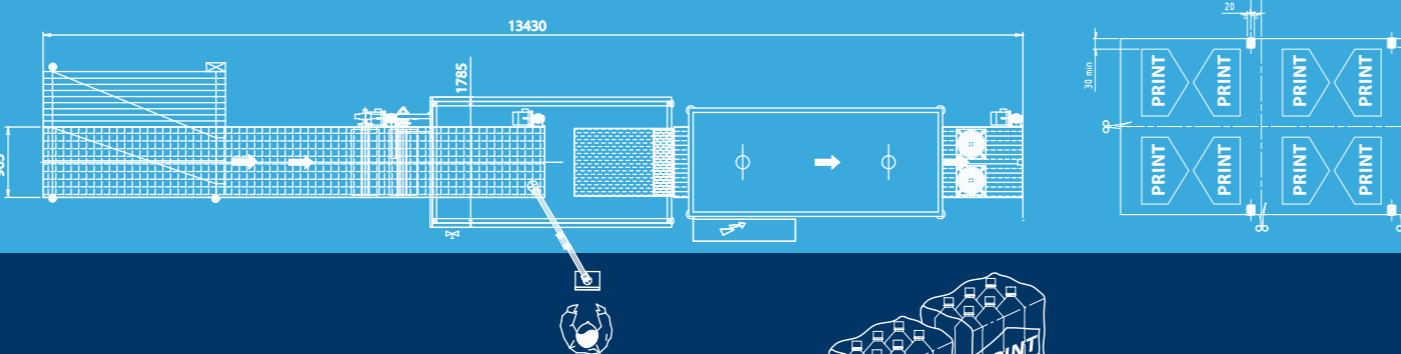

The packaging system that saves quality

SHRINK WRAPPING MACHINE

FILM

FILM+PAD

FILM+TRAY WITHOUT WELDING BAR



UNIVERSAL



GAMPACK®

El sistema de empaquetado que protege la calidad

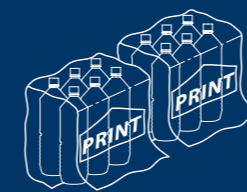

GAMPACK®

Via Pertini, 13/19  
 29027 Podenzano (PC) Italy  
 Tel. +39 0523 554012  
 Fax +39 0523 554004  
 info@gampack.com  
 www.gampack.com

GAMPACK®

Il sistema di confezionamento che protegge la qualità



**Q**uesta serie di macchine Confezionatrici è stata studiata e progettata per avvolgere bottiglie in vetro, bottiglie in PET, flaconi, vasetti, lattine, barattoli, etc in:

- **Film termoretraibile**
- **Film termoretraibile + faldina piana**
- **Film termoretraibile + vassoio** (bordo alto o basso) **senza barra saldante**

Versatile, modulare ed estremamente compatta, può avere **ingresso lineare o a 90°** adattandosi così, ad ogni tipo di prodotto e necessità logistica del cliente. Uno dei nostri punti di forza è, infatti, quello di progettare e costruire le Macchine sulle caratteristiche che ogni singolo progetto ci propone:

► il telaio può essere in acciaio **INOX** per prodotti aggressivi come il latte, il succo di frutta, il vino, il pomodoro, o in acciaio verniciato per prodotti più sicuri come l'acqua  
 ► il prodotto può essere lavorato su **1 o 2 piste** a seconda della velocità di linea. Le macchine Gampack sono in grado di lavorare diverse configurazioni, la minima è il **2x2**, mentre la massima dipende dal tipo di prodotto lavorato. Il **cambio formato** semplice e veloce e l'estrema chiarezza del

sistema **software** rendono il dialogo uomo-macchina semplice ed immediato.

Nelle macchine dove è previsto il vassoio o la faldina è possibile prevedere:  
 ► un sistema di esclusione della presa del cartone per poter lavorare il prodotto in **solo film**  
 ► un sistema di introduzione di 1 o più **intercalari verticali** allo scopo di proteggere il prodotto in fase di palletizzazione.

Differente può essere anche la sezione d'ingresso in base alla forma del prodotto:  
 ► Il prodotto con base rotonda verrà introdotto in macchina tramite un **disfa-ponte**  
 ► Il prodotto a base quadrata deve essere incanalato tramite un **divider** che porta il prodotto a marciare da 1 a più vie.



Le système d'emballage qui protège la qualité

**C**ette série de machine d'emballage a été étudiée et lancée pour emballer les bouteilles verre, bouteilles en PET, PEHD, flacon, boîtes etc... en:

- **Film thermoretractable**
- **Film thermoretractable + plaque carton**
- **Film thermoretractable + barquette** (haute ou basse)

► Le châssis en **acier inoxydable** pour produits en milieu agressif, tels que les ligne de lait, jus de fruits, vin, tomate, ou en acier peint pour des produits moins agressif, tels que les lignes d'eau.  
 ► La machine pourra travailler sur **1 ou 2 pistes**, en fonction de la vitesse de la ligne demandée. Nos machines en mesure de travailler diverses configurations pack, le minimum étant le **2x2**, tandis que la maximum dépend du type de produit travaillé.  
**Les changements de formats** sont simples, rapide et intuitif grâce à l'interface homme-machine que nous avons développé. Les machines sont prévues avec barquette, plaque carton ou intercalaire.  
 ► Un système d'exclusion de la prise carton lorsque la machine produit seulement le film,  
 ► Un système d'introduction de 1 ou plus intercalaire verticaux

lorsque la palettisation requière davantage de protection/renfort de l'emballage pack. La personnalisation se fera aussi, suivant la forme du produit travaillé à l'entrée machine.  
 ► Le produit avec un base ronde aura une introduction en ligne avec alignement via gigoteur.  
 ► Le produit avec une base carré devra être canalisé via un diviseur plusieurs voies, en amont de l'entrée machine.



GPS série

Machine flexible, modulaire e très compact, avec entrée en **ligne ou 90°** s'adaptant à l'ensemble des configurations produits et lignes. Un de nos points forts et atouts est, en effet, de concevoir et de construire les machines suivant les caractéristiques de chaque projet, et nous proposons.



**T**his range of machines has been developed and designed to envelope all size glass or PET bottles, jar, packers' can, etc. with:

- **Shrink wrapping film**
- **Shrink wrapping film + flat pad**
- **Shrink wrapping film + tray** (high rim or low rim)

Versatile, modularized and extremely compact, our machine can have **linear or 90°** in-feeding system, making them adaptable to all kind of product or customers' logistic need. One of our strong points is, actually, being able to design and build machines on the specification proposed by every single project:

► The frame can be made of, **Stainless Steel** suitable for processing aggressive product such as milk, fruit juice, wine and tomato, or Paint Coated Steel suitable for safer products such as water.  
 ► The product can be processed on **one or two lines** depending on the speed of the production line. Our Machines can work with various configurations, the minimum being **2x2**, while the maximum depends to the kind of product that has to be processed.

The **format change** quick and easy and the extreme clarity of the **software** system, make the human interface simple and immediate.

In the machines provided with tray or interleave is possible to add:  
 ► A system that excludes the cardboard feeding to obtain film only packs.  
 ► A system that introduce one or more vertical interleave to protect the product during palletization. Different can also be the in-feed section depending on product shape:  
 ► Round bottom (cylindrical/round shaped) product will be feed in the machine by means of a product **separator device**.  
 ► Square bottom product must be feed in the machine by means of a system with **divider** that will channel products from one to several lines.



**MACHINE TECHNICAL SPECIFICATIONS**

		SINGLE	DOUBLE		
Velocità massima	Vitesse maximum	Velocidad máxima	Maximum speed	18 a 60 packs per minute	35+ 35 a 50+50 packs per minute
Dimensioni confezione	Dimensions confection	Dimensiones confección	Packaging dimension	max mm 480 x 320 x 350 H	max mm 480 x 320 x 350 H
Lunghezza lama taglio film	Longueur lame de découpe film	Ancho film	Film cutting blade length	600 mm	900 mm
Potenza installata	Puissance installée	Potencia instalada	Power rating	50 Kw	50 Kw
Tensione di rete	Voltage de réseau	Tensión de red	Operating voltage	400V 3 PH - 50 Hz	400V 3 PH - 50 Hz
Tensioni ausiliari	Voltage auxiliaire	Tensión auxiliar	Auxiliary voltage	24V d.c.	24V d.c.
Protezioni impianto elettrico	Protection installations électrique	Protección instalación eléctrica	Machine wiring protection	IP54	IP54
Motorizzazione con inverter	Motorisation avec variateurs de fréquence	Motorización con inverter	Inverter motorization		

**CARDBOARD TECHNICAL SPECIFICATIONS**

Spessore	Epaisseur	Espesor	Thickness	3mm (low wave hollow cardboard)
Copertura interna	Couverture intérieur	Cobertura interna	Internal covering	paper test from 120 to 150g/m <sup>2</sup>
Onda centrale	Ondulation intérieur	Onda central	Central wave	paper test from 130 to 160g/m <sup>2</sup>
Copertura esterna	Couverture extérieur	Cobertura externa	External covering	medium paper from 150 to 200g/m <sup>2</sup>

**GLUE TECHNICAL SPECIFICATIONS**

Tipo	Type	Tipo	Type	hot-melt
Aspetto	Mine	Aspecto	Look	granulate/colourless and odourless glue straw
Tempo max di apertura	Temps max d'ouverture	Tiempo máx de apertura	Maximum opening time	2"
Tempo di fissaggio	Temps de fixation	Tiempo de fijación	Fastening time	0,5 - 0,7"
Viscosità a 160°	Viscosité a 160°	Viscosidad a 160°	Viscosity at 160°	850 mPas
Temperatura di lavoro	Temperature de travaille	Temperatura di trabajo	Operating Temperature	160 - 180°C