

# 8 M26.2



Photo non contractuelle

## Moteur Diesel 4 temps, injection directe

Alésage et course	150 x 150 mm
Nombre de cylindres	8 en V <sup>é</sup>
Cylindrée totale	21,2 litres
Taux de compression	14/1
Sens de rotation (selon Norme ISO 1204)	SIH *
Régime de ralenti	700 tr/min
Poids à sec (sans eau, ni huile)	2475 kg
Carter volant	SAE 0
Volant	SAE 14"

\* sens inverse horaire

### PUISSANCE NOMINALE : cycle E3 pour hélices fixes

Nous consulter pour le cycle E2 pour hélices à pas variable.

Service	tr/min	kW	ch	Couple maxi / régime (N.m / tr/min)	Consommation pleine charge (g / kW.h)	IMO	CE 97 / 68	CCNR
P1	1800	442	600	2696 / 1400	203	II	IIIA	II
P1	1800	491	668	2948 / 1400	209	II	IIIA	II
P2	1900	539	733	3110 / 1400	220	II	IIIA	II
P2	1950	588	800	3393 / 1400	233	II	-	-

**Définition de puissance** (Norme ISO 3046/1 - 1995 (F))

#### Conditions de référence

Température ambiante	25 °C
Pression barométrique	100 kPa
Humidité relative	30 %
Température eau de mer	25 °C

#### Combustible

Densité relative	0,840 ± 0,005
Pouvoir calorifique inférieur	42 700 kJ/kg
Tolérance sur consommation	0 ± 5 %
Limite de température à l'aspiration	35 °C

Nos puissances sont également conformes sans détimbrage aux valeurs de températures maximum définies par les sociétés de classification.

Température ambiante	45 °C
Température eau de mer	32 °C

	Service P1	Service P2
Application	continue sans restriction	continue
Variation de charge du moteur	très peu ou pas	fréquentes
Charge moyenne du moteur	80 à 100 %	30 à 80 %
Durée d'utilisation annuelle	+ de 5000 h	3000 à 5000 h
Utilisation à pleine charge	illimitée	8 h toutes les 12 h

### EQUIPEMENTS STANDARDS

#### Moteur et bloc

- Bloc cylindre en fonte
- Une porte de visite par cylindre pour accès à l'embellage
- Chemises en fonte, de type humide
- Culasses individuelles à 4 soupapes
- Guides et sièges de soupapes rapportés
- Fixation des culasses assurée en 8 points
- Vilebrequin en acier spécial, matricé, traité, avec tourillons, manetons et congés durcis par induction
- Arbre à cames avec profil de cames polynomial
- Distribution par pignons à denture hélicoïdale, en acier cémenté, trempé, rectifié
- Bielles en acier au chrome - molybdène
- Pistons en alliage léger avec segments haute performance refroidis par jet d'huile

#### Circuit de refroidissement

- Echangeur de température liquide de refroidissement / eau brute tubulaire avec boîte à eau et thermostats de régulation incorporés
- Pompe de circulation du liquide de refroidissement centrifuge en fonte, entraînée mécaniquement
- Pompe de circulation eau brute en bronze auto amorçante attelée

#### Circuit d'huile

- Filtres à huile à cartouches vissées plein débit
- Filtre à huile centrifuge en dérivation à cartouche jetable
- Refroidisseur d'huile sur circuit de liquide de refroidissement du moteur

#### Circuit combustible

- Pompe d'injection monobloc en ligne
- Régulateur de vitesse mécanique
- Faisceau d'injection double enveloppe avec réservoir de récupération de fuite
- Filtres à combustible type duplex, remplaçables en marche

#### Circuit d'air et d'échappement

- Turbo-compresseur refroidi par le liquide de refroidissement du moteur
- Refroidisseur d'air de suralimentation sur circuit basse température à double flux

#### Système électrique

- Tension de service 24 Vcc
- Démarrateur électrique sur volant moteur
- Alternateur de charge 175 A

### EQUIPEMENTS OPTIONNELS (extraits) \*

- Adaptation circuit d'eau pour échangeur de coque
- Branchements pour circuits secours eau brute et huile
- Pompe de cale
- Démarrage à air avec bouteilles d'air et compresseur

- Prise de force à l'avant du moteur
- Montage sur suspensions élastiques
- Equipements et recette suivant les principales sociétés de classification

\* nous contacter pour plus d'informations concernant nos options.

**ENCOMBREMENTS**

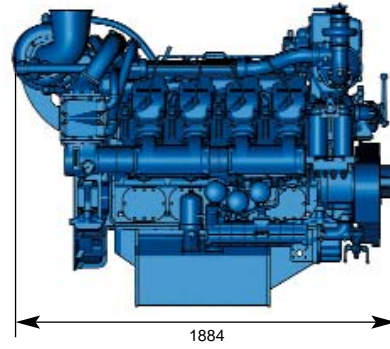
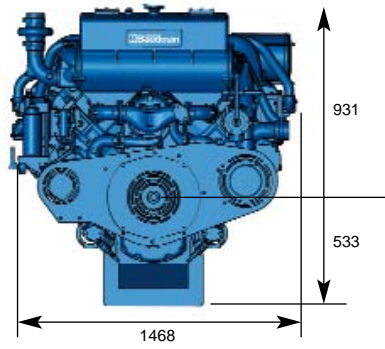

**COURBES DE PERFORMANCE**

Réglage P1 - 442 kW / 600 ch @ 1800 tr/min

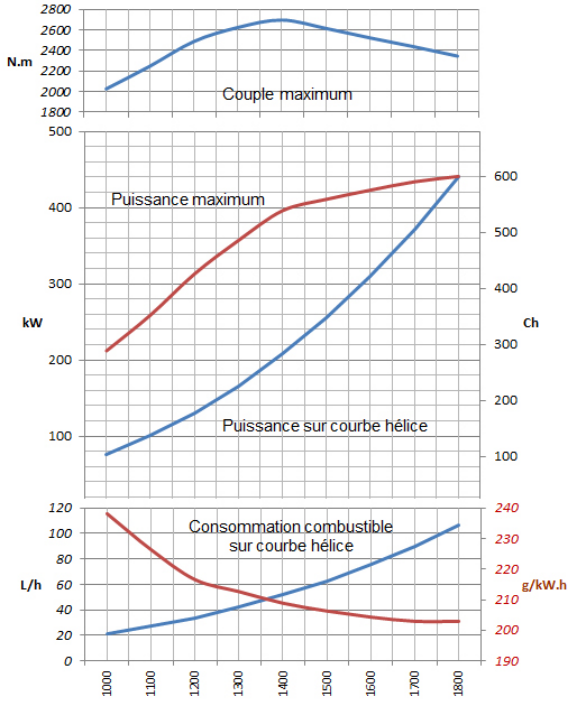

Réglage P1 - 491 kW / 668 ch @ 1800 tr/min

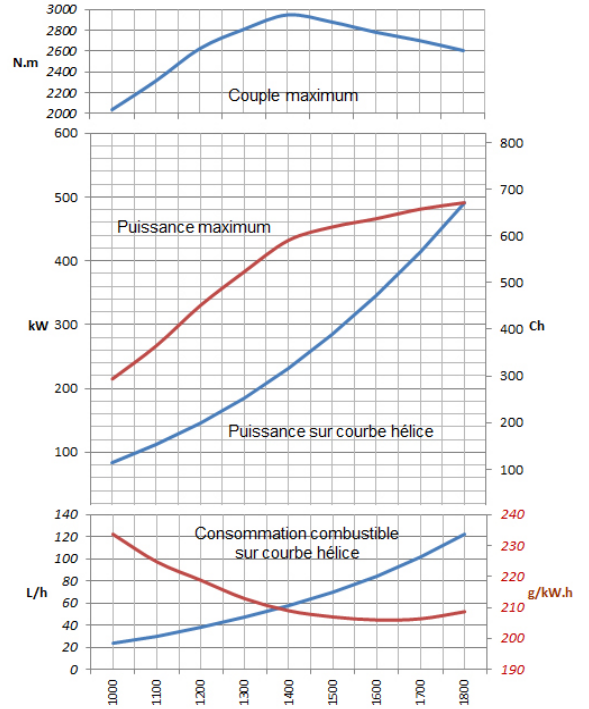

Réglage P2 - 539 kW / 733 ch @ 1900 tr/min

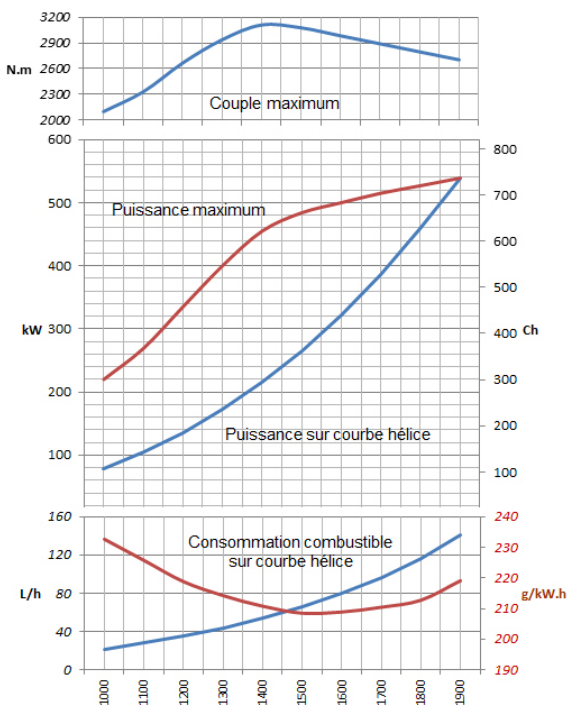

Réglage P2 - 588 kW / 800 ch @ 1950 tr/min

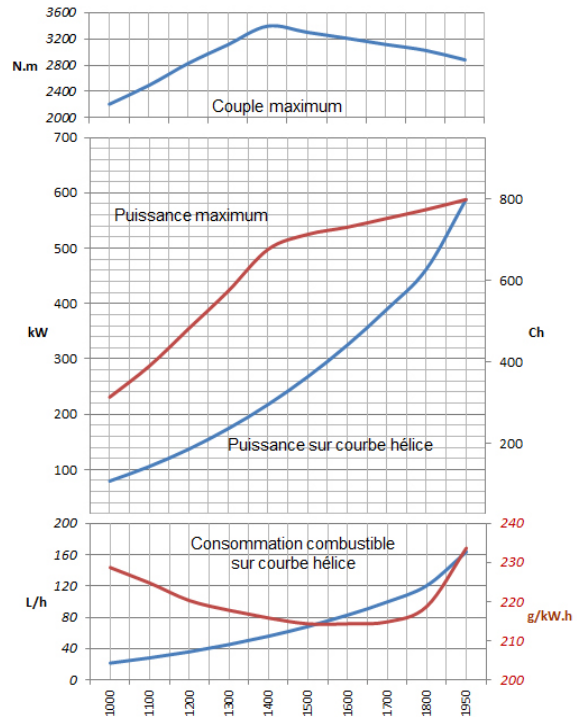

Régime : tr/min

Moteurs Baudouin se réserve le droit de modifier ces conditions sans préavis. Document non contractuel.