

## Plaque Vibrante APF1240 Ammann



### APPLICATIONS

- Utilisation universelle sur tous les chantiers (travaux de compactage dans les endroits les plus étroits ; Mise en place d'enrobés en cas de travaux de rénovation ou le long de bordures de trottoirs et de murs)

### OPTIONS ET EQUIPEMENTS

- Réservoir d'eau résistant à la corrosion/arrosage
- Roulettes de transport rabattables
- Plaque Vulkollan pour mise en place de pavés autobloquants
- Chariot de transport
- Timon de guidage anti-vibrations

### AVANTAGES TECHNIQUES

- **Timon de guidage antivibrations** (en option), d'emploi aisé, repliable et démontable
- **Arceau de protection robuste** avec anneau de manutention central
- **Moteur puissant**, à essence ou diesel
- Excitateur de longue durée de vie, d'entretien aisé
- Embrayage centrifuge, robuste et bien protégé, avec courroie trapézoïdale à faible usure
- Plaque de base autonettoyante

### CARACTERISTIQUES

		APF 1240	APF 1240
		Honda + Subaru Essence	Yanmar Diesel
Poids de service	kg (lb)	69 (152)	85 (187)
Largeur de travail	mm (in)	400 (16)	400 (16)
Moteur / Type		GX 120/EX 13	L 48 AE
Puissance	HP (kW)	4/4,4 (2,9/3,2)	4,3 (3,2)
Nombre de tours	U/min. (rpm)	3600	3200
Fréquence de vibration	Hz (vpm)	98 (5880)	98 (5880)
Force de compactage	kN (lbf)	12 (2,7)	12 (2,7)
Vitesse d'avancement max.	m/min (mph)	20 (12)	20 (12)
Capacité en pente	%	30	30
Inclinaison maxi	°	20	20
Surface de travail	m <sup>2</sup> (ft <sup>2</sup> )	0,14 (1,51)	0,14 (1,51)
Profondeur de compactage maxi*	cm (in)	15 (5,9)	18 (7,1)

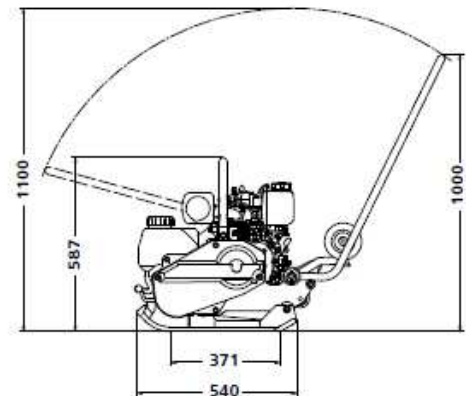

APF 1240 Yanmar

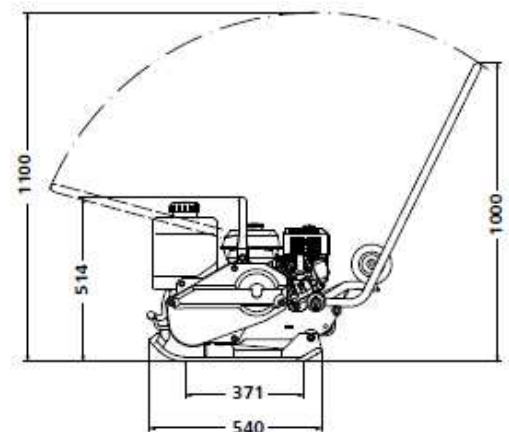

APF 1240 Honda/Subaru