

301.474.190

PINCE ROTATIVE 360° À DEUX OU QUATRE FÛTS

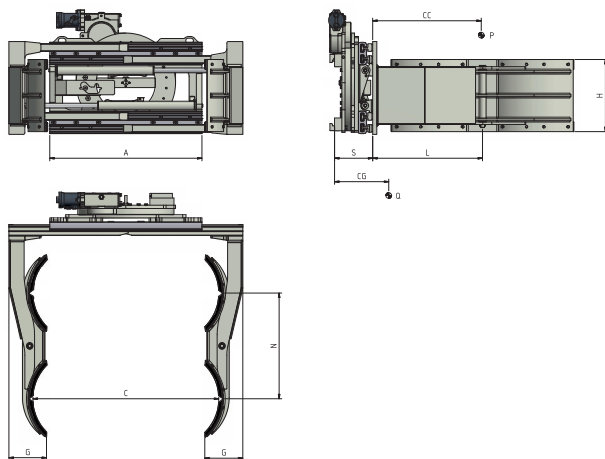

Les pinces rotatives de la série 190 sont destinées pour les clients qui doivent manutentionner et retourner deux ou quatre fûts dans le même temps. La force de serrage, réglable avec valve hydraulique, en permet le transport en toute sécurité; toutes les pinces sont fournies avec valve limiteur de pression, valve anti-retour et valve régénératrice montées en série. Ouvertures mini et maxi peuvent être adaptées pour exigences spécifiques, ainsi que les dimensions et longueurs des bras. Sur demande elles peuvent être fournies avec déplacement latéral intégré non constant ou semi-intégré constant.

REFERENCE	CAPACITE	CDG CHARGE	ISO 2328	LARGEUR CHASSIS	OUVERTURE		DIMENSIONS BRAS	DISTANCE	DEPORT	CENTRE DE GRAVITE	POIDS
	P - Kg	CC - mm	FEM	A - mm	C MIN - mm	C MAX - mm	GxHxL mm	H - mm	S - mm	CG - mm	Q - Kg
11M24AQ2A0001	1200	670	II	950	340	1340	235x450x675	660	234	214	442
11M24D62A0001	1900	675	II	1050	330	1680	235x450x675	660	267	212	696



Fonctions hydrauliques demandées: 2.
Pression maxi d'utilisation: 175 bar.

Les références indiquées dans le tableau correspondent aux accessoires standards.
Pour position connexions hydrauliques voir détail ci-dessous.

