

## ALPGATE PORTE SECTIONNELLE LATÉRALE « GST »

**DESCRIPTION SYNTHÉTIQUE:**

- LARGEUR DE VANTAIL : DE 500 MM À 1350 MM
- HAUTEUR DE VANTAIL : JUSQU'À 8.000 MM
- POIDS DU VANTAIL MAXIMAL: 250KG
- POIDS DE TOUS LES VANTAUX MAXIMAUX : 3.000KG
- ÉPAISSEUR DE VANTAIL : 50MM
- PROFILS DE LARGEUR: 70MM
- JOINT EN CAOUTCHOUC ENTRE LES VANTAUX : 50MM DE LARGEUR
- CONSTRUCTION : VANTAUX ET CADRE EN ACIER OU ACIER INOXYDABLE, RACCORDS EN ALUMINIUM, ACIER (ACIER INOXYDABLE DISPONIBLE MOYENNANT SUPPLÉMENT)
- ÉTANCHÉITÉ SUPÉRIEURE ET INFÉRIEURE AVEC BROSSES
- COMMANDE : MANUELLE OU AUTOMATIQUE
- TEMPS D'OUVERTURE : 10-20CM/SECONDES (SELON LA TAILLE / POIDS DE LA PORTE)
- REMPLISSAGE : VITRAGE ISOLANT JUSQU'À 32 MM D'ÉPAISSEUR DANS TOUS LES MODÈLES (STANDARD = 22 MM) OU PANNEAUX SANDWICH ISOLÉS DE 40 MM D'ÉPAISSEUR (TÔLE DE 0,7 À 1 MM D'ÉPAISSEUR À L'EXTÉRIEUR ET À L'INTÉRIEUR LAQUÉE AVEC NOYAU EN POLYSTYRÈNE)
- BRANCHEMENT ÉLECTRIQUE : 230V / 16 A

**PROPRIÉTÉS:**

- POSSIBILITÉ D'UN PORTILLON INCORPORÉ DANS LE VANTAIL
- CONVIENT POUR LES GRANDES OUVERTURES MURALES (JUSQU'À 20 M DE LARGEUR)
- COURBE ADAPTABLE À LA CONFIGURATION DU BÂTIMENT
- AVEC VANTAIL AVEUGLE TRÈS FAIBLE ENCOMBREMENT LATÉRAL
- L'ENTRAÎNEMENT S'EFFECTUE AU MOYEN D'UNE CRÉMAILLÈRE (1 MOTEUR PAR SENS D'OUVERTURE)
- L'OUVERTURE DU PORTAIL DES DEUX CÔTÉS (2 MOTEURS D'ENTRAÎNEMENT) PERMET D'ACCÉLÉRER L'OUVERTURE
- UN LINTEAU SUFFISAMMENT STABLE EST NÉCESSAIRE CAR TOUT LE POIDS DE LA PORTE EST SUSPENDU AU-DESSUS.

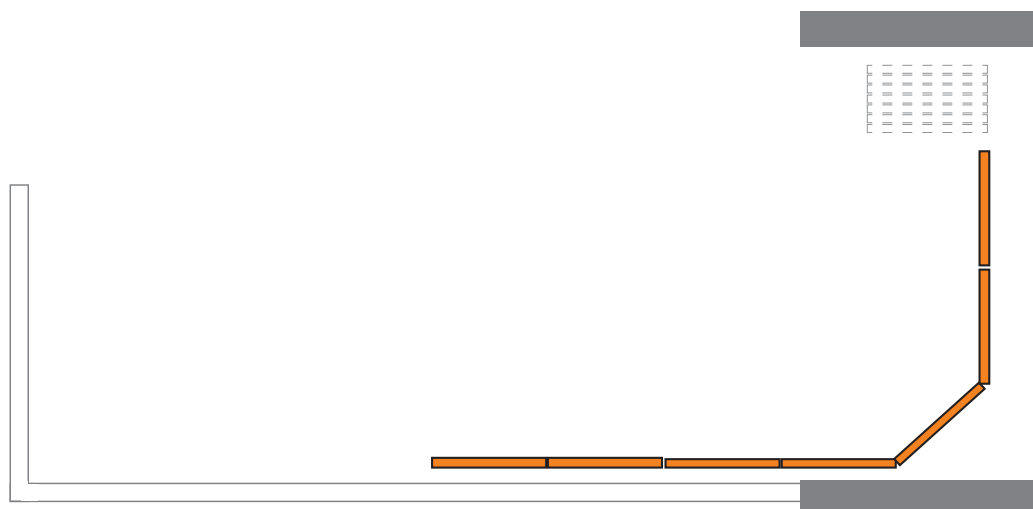

ALPGATE PORTE SECTIONNELLE LATÉRALE « GST »

DÉTAILS D'INSTALLATION SUR LE CÔTÉ:

SUR LE SOFFITE

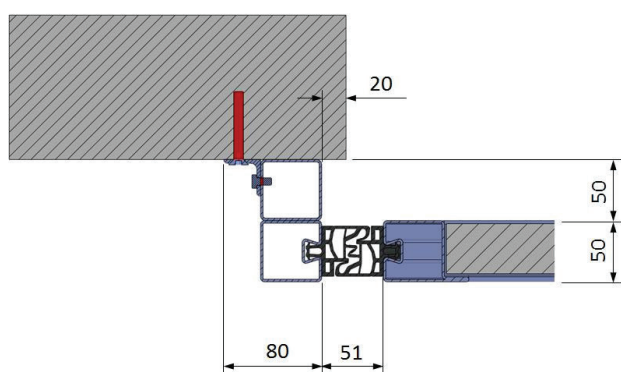

DANS LE SOFFITE

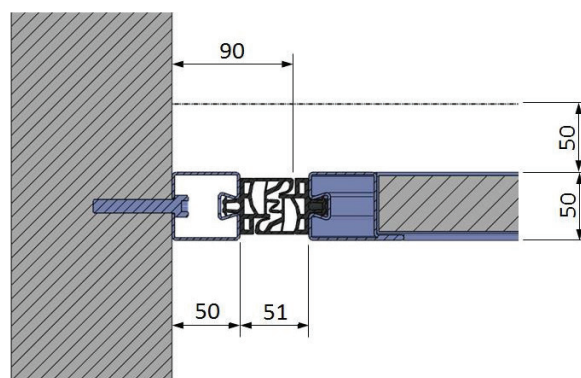

INSTALLATION ARRIÈRE AVEC VANTAIL AVEUGLE POUR L'ENTRAÎNEMENT

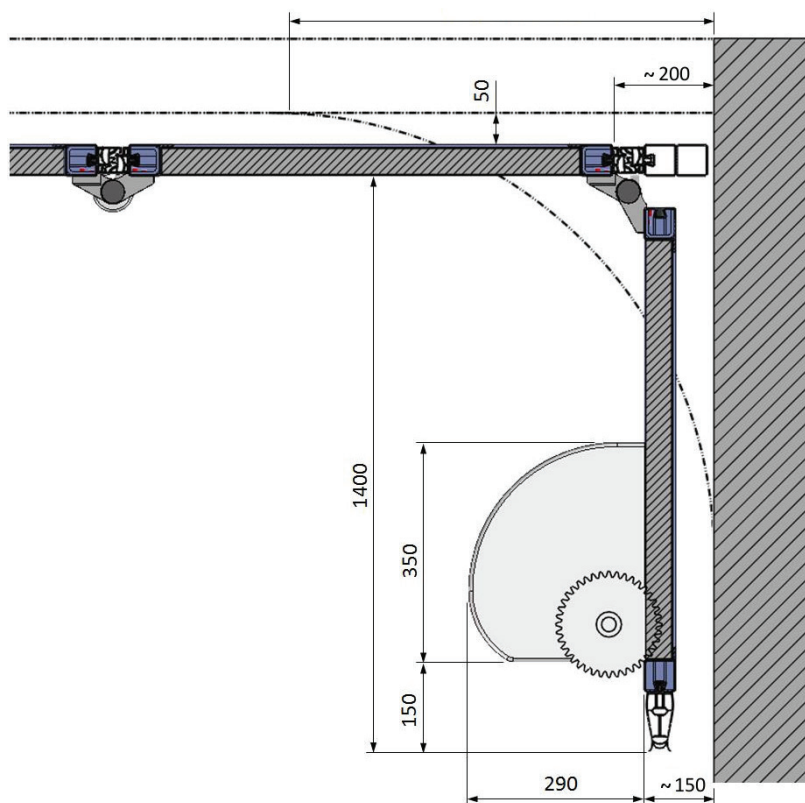

ALPGATE PORTE SECTIONNELLE LATÉRALE « GST »

DÉTAILS D'INSTALLATION EN BAS:

RAIL DE GUIDAGE D'ARRÊT EN-  
CASTRÉ DANS LE SOL

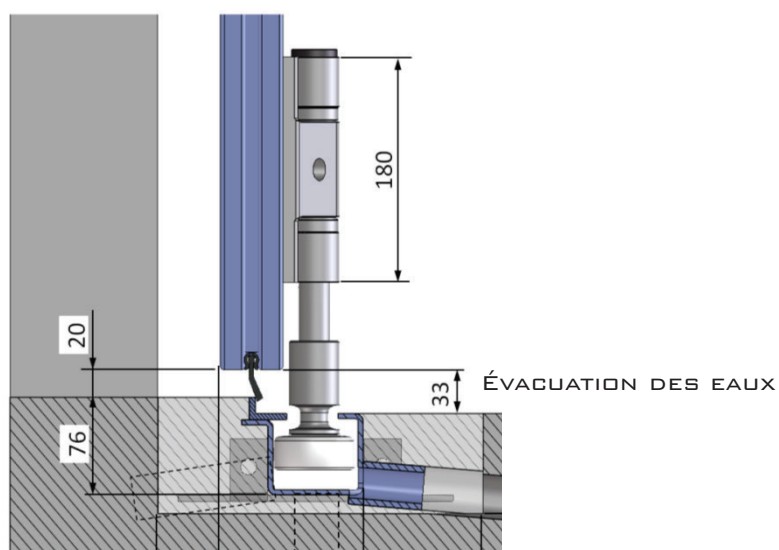

RAIL DE GUIDAGE ENCASTRÉ DANS  
LE SOL AVEC BUTÉE MINIMUM

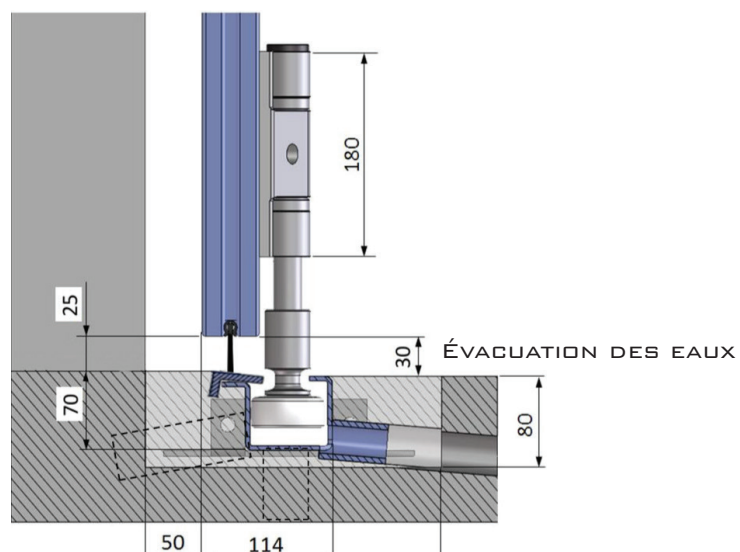

RAIL INFÉRIEUR AVEC  
SEUIL

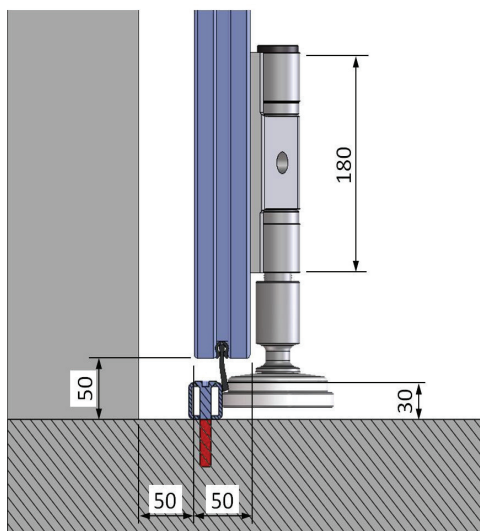

RAIL D'ARRÊT EN-  
CASTRÉ DANS LE SOL

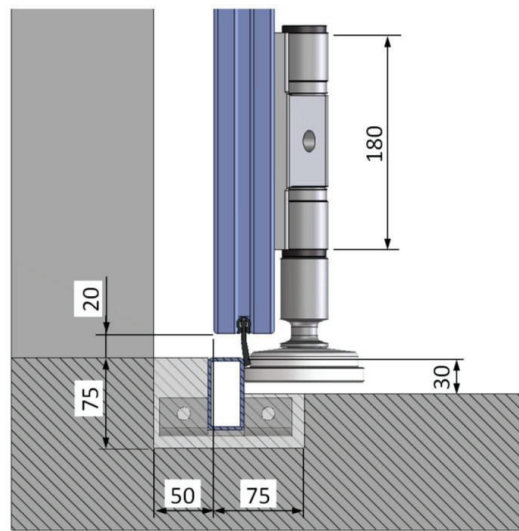

ALPGATE PORTE SECTIONNELLE LATÉRALE « GST »

DÉTAILS D'INSTALLATION EN HAUT:

DANS LE SOFFITE

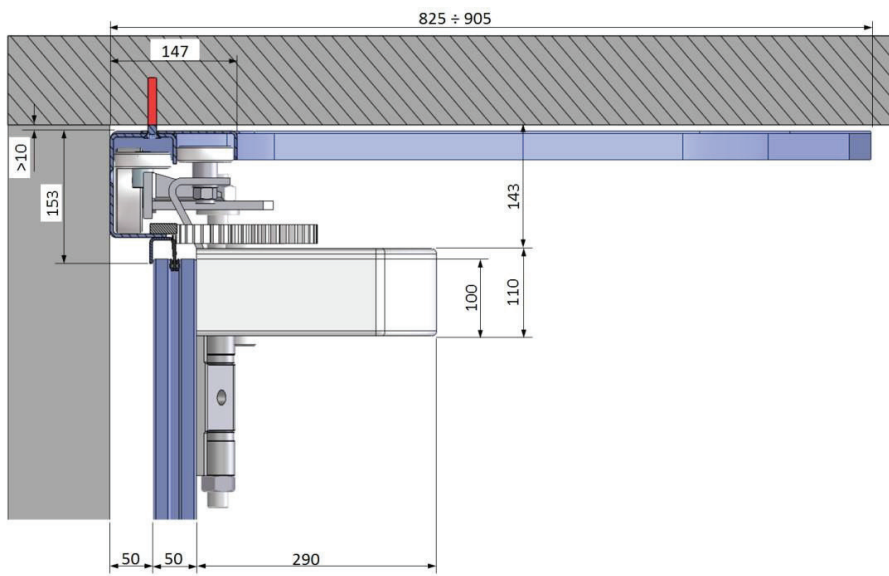

SUR LE SOFFITE

