

SEPARATEURS AET - FP

PRINCIPE

- 1/ Entrée de l'eau brute
Le séparateur crée un flux hélicoïdal.
- 2/ Les particules les plus lourdes s'acheminent en périphérie de la chambre de séparation.
- 3/ Les particules solides sont collectées et séparées par une plaque siphon. Les particules descendent en périphérie et sont récupérées en fond du siphon.
- 4/ Les particules sont purgées manuellement ou par cycle automatique

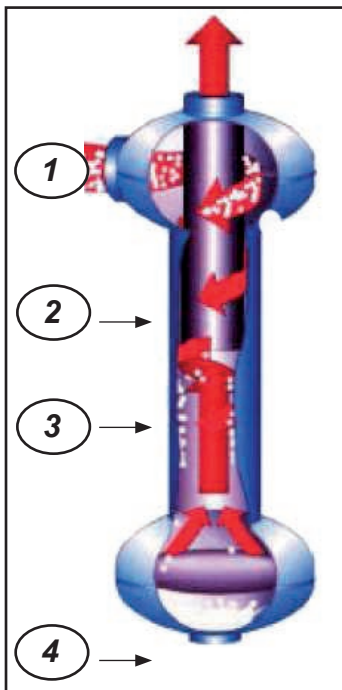

Siège social

1065 rte du Grand Rocher N°2
38960 Saint Etienne de Crossey
Téléphone : 04 76 37 25 74
Télécopie : 04 76 37 25 74
Mail : contact@alcau.com
Site: www.alcau.com

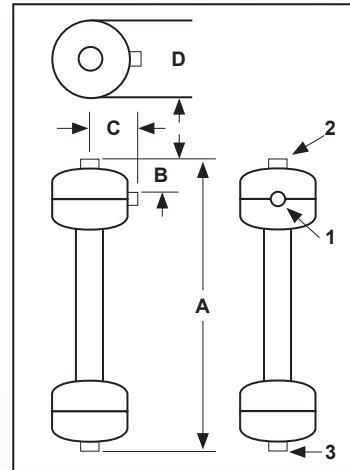

In-line models

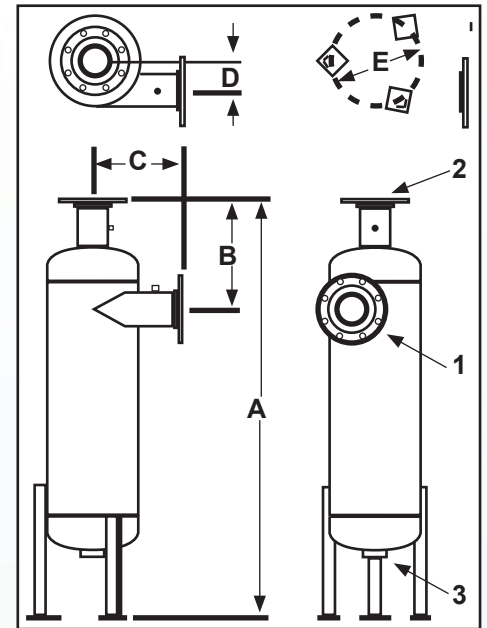

Models with legs

La gamme de séparateurs AET-FP permet de traiter tous les débits industriels en éliminant une partie importante des boues limitant ainsi les dépôts dans les zones stagnantes.

- Enlève 98% des particules solides de plus de 40 microns et de densité spécifique sup à 1.8. (sable, débris et boues)
- Différence de pression mini : 0.25 bar
- Le corps est en acier au carbone revêtu époxy.
- Aucun entretien.

Nous préconisons la mise en place de la purge automatique.

► Purge automatique avec minuterie

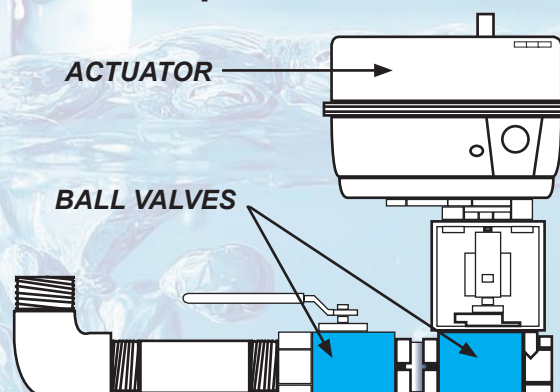

► Tableaux comparatifs des caractéristiques

► In-line centrifugal separators (no legs)

Model Number	Flow rate range (GPM)	Diameter	Height	Inlet (side)	Outlet (Top)	Drain (Bottom)	Shipping Weight
FP-CS-C-75	14 - 25	6"	22-7/16"	3/4"	3/4"	3/4"	16
FP-CS-C-100	28 - 49	6"	22-7/16"	1"	1"	3/4"	18
FP-CS-C-150	67 - 115	6"	30"	1-1/2"	1-1/2"	3/4"	22
FP-CS-C-150	67 - 115	10"	34"	2"	2"	1-1/2"	42
FP-CS-C-150	67 - 115	10"	33-7/8"	3"	3"	1-1/2"	46

► High flow centrifugal separators (models with legs)

Model Number	Flow rate range (GPM)	Diameter	Height	Inlet (side)	Outlet (Top)	Drain (Bottom)	Shipping Weight
FP-CS-C-400	352 - 610	12-1/8"	53-1/2"	4" flange	4" flange	1-1/2"	165
FP-CS-C-600	800 - 1385	14-1/8"	60-1/2"	6" flange	6" flange	1-1/2"	232
FP-CS-C-800	1385 - 2398	18-3/16"	70-1/2"	8" flange	8" flange	1-1/2"	365
FP-CS-C-1000	2183 - 3780	22"	86-1/2"	10" flange	10" flange	1-1/2"	575
FP-CS-C-1200	2915 - 5049	24"	100-1/2"	12" flange	12" flange	2"	852
FP-CS-C-1400	3817 - 6610	30"	111-1/2"	14" flange	14" flange	2"	1382
FP-CS-C-1800	6469 - 11 204	36-1/8"	132-1/2"	18" flange	18" flange	2"	2140

► Timer purge kits for centrifugal separators (on/off models)

Part Number	Separato Outlet	Description
APT - 75	3/4"	3/4" motorized valve with on/off timer, panel mounted
APT - 150	1 - 1/2"	1 - 1/2" motorized valve with on/off timer, panel mounted
APT - 200 2"	2"	motorized valve with on/off timer, panel mounted