



Turbine pailleuse



### Turbine pailleuse sur mélangeuse verticale

- Pailleuse avant ou arrière
- Paillage jusqu'à 18 m.
- Entraînement turbine hydraulique ou mécanique
- Goulotte latérale (option tournante)

## spécifications techniques mélangeuse vertical monovis

	Volume m³	Puissance CV	Pneus	A (mm.)	B (mm.)	C (mm.)	D (mm.)	E (mm.)	F (mm.)	Tare Kg.	
déchargement avant	MV-8	8	65	30/11,5x14,5	5484	3859	2300	1875	2586	583	3640
	MV-10	10	70	30/11,5x14,5	5520	3859	2300	1875	2706	583	3740
	MV-12	12	75	30/11,5x14,5	5634	3859	2435	1875	2863	583	4015
	MV-14	14	80	445/45-19,5	5694	3859	2435	2042	3143	693	4120
	MV-16	16	85	8/15/15 TWINS	5778	3859	2437	2120	3293	693	4225
MV-18	18	90	445/45-19,5	5855	3859	2600	2242	3403	693	4800	
déchargement arrière	MV-8	8	65	30/11,5x14,5	5659	3859	2300	1875	2586	583	3690
	MV-10	10	70	30/11,5x14,5	5659	3859	2300	1875	2706	583	3790
	MV-12	12	75	30/11,5x14,5	5659	3859	2435	1875	2863	583	4065
	MV-14	14	80	445/45-19,5	5659	3859	2435	2042	3143	693	4170
	MV-16	16	85	8/15/15 TWINS	5682	3859	2437	2120	3293	693	4295
MV-18	18	90	445/45-19,5	5759	3859	2600	2242	3403	693	4870	
déchargement latéral	MV-8	8	65	30/11,5x14,5	5309	3859	2440	1875	2586	552	3395
	MV-10	10	70	30/11,5x14,5	5345	3859	2440	1875	2706	552	3500
	MV-12	12	75	30/11,5x14,5	5459	3859	2575	1875	2863	552	3760
	MV-14	14	80	445/45-19,5	5519	3859	2575	2042	3143	662	3865
	MV-16	16	85	8/15/15 TWINS	5603	3859	2577	2120	3293	662	3990
MV-18	18	90	445/45-19,5	5680	3859	2740	2242	3403	662	4565	

### Déchargement avant

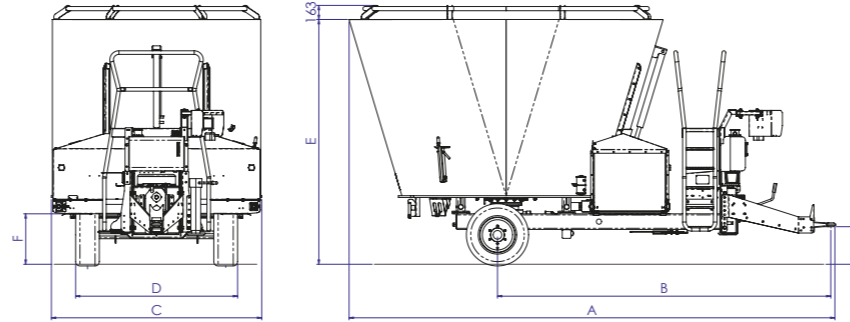

### Déchargement arrière

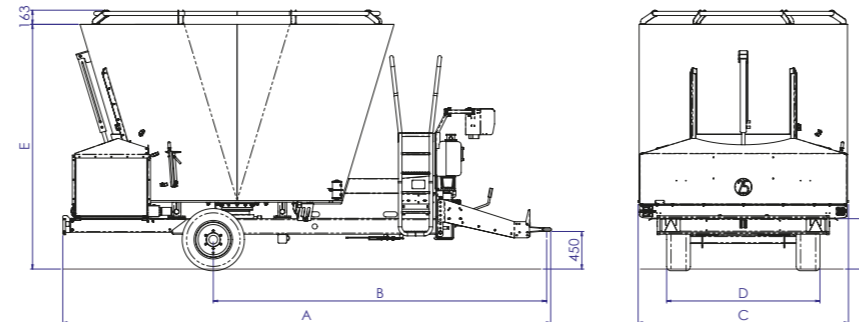

### Déchargement latéral

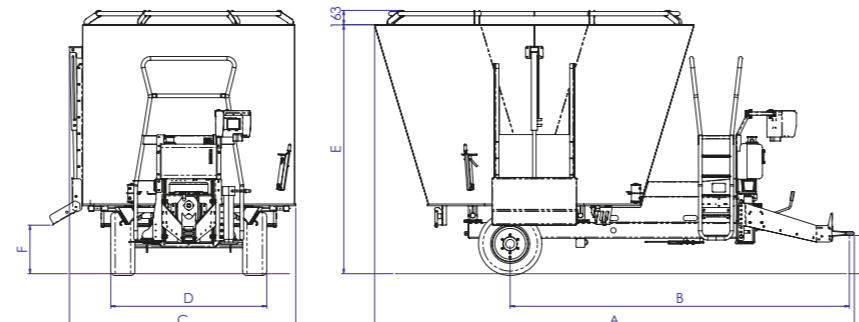

Les renseignements et descriptions sont donnés à titre indicatif.  
TATOMA se réserve le droit de modifier les dessins et spécifications sans avis préalable.

**TATOMA**  
GRUPO



INGENIERÍA Y MONTAJES MONZÓN, S.L.  
(INMOsa)

Polígono Industrial PAULES 53-55  
22400 Monzón (Huesca) ESPAÑA

Tel: (+34) 974 401 336  
FAX: (+34) 974 400 670

inmosa@grupotatoma.com  
www.grupotatoma.com

Distributeur

Gráficas CAMPO - Edición: noviembre 2014

# mélangeuses verticales

systeme vertical **monovis**



**TATOMA**  
GRUPO

Déchargement avant



Déchargement avant



Flèche réglable

OPTION Béquille hydraulique

Tapis déportable OPTION

Déchargement latéral



OPTION

Anneau tolé

Déchargement arrière



## Système vertical

Les années d'expérience de notre entreprise dans le secteur de l'alimentation des ruminants, nous a amené à développer une mélangeuse verticale d'une vis sans fin. Sa conception garantit une efficacité maximale pour la coupe des fibres et même des balles rondes très compactes.

En plus d'optimiser la consommation de combustible, la géométrie de la vis sans fin TATOMA favorise la circulation des produits pendant le procédé de mélange.

La technologie de notre système assure une grande simplicité d'emploi et un faible entretien. Conception qui combine simplicité et efficacité.

Le système TATOMA vertical dispose d'une grande gamme d'options de déchargement qui permet de s'adapter à toutes les situations de distribution.

Système de châssis indépendant avec 4 pesons qui assurent une plus grande précision et qui réduisent les risques de pannes.

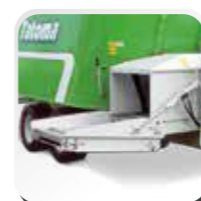

Tapis abattable



OPTION Roues jumelles



Système mono-vis

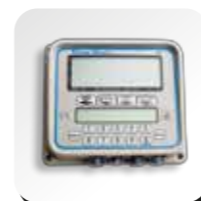

Pesage programmable



OPTION Contrecoûteaux hydrauliques



OPTION Commande électrique



OPTION Anneau tolé

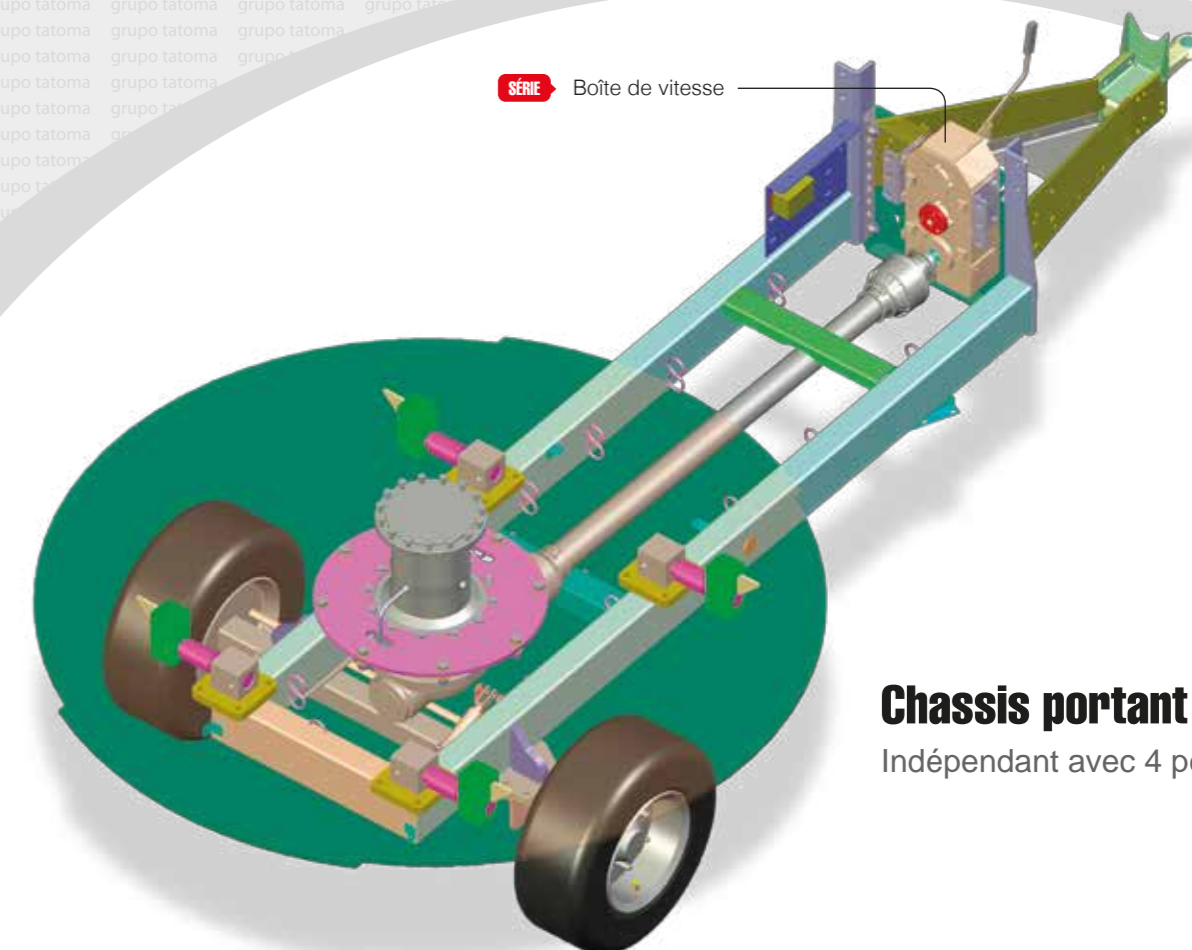

SÉRIE Boîte de vitesse

## Chassis portant

Indépendant avec 4 pesons