

STAR 8 STAR 10

Les avantages Haulotte®

- Translation électrique et possible à pleine hauteur
- Des commandes proportionnelles permettant une conduite souple et très progressive
- Rayon de braquage très court permettant une excellente maniabilité dans les zones les plus encombrées
- Sécurité augmentée grâce au contrôleur de dévers 3° et au dispositif anti-basculement (Pot Hole fixe)
- Le pendulaire positif/négatif offre une meilleure accessibilité à la zone de travail
- Le vérin 4 étages pour l'élévation du mât ne nécessite aucune chaîne ou câble
- La forme carrée du mât permet d'augmenter la rigidité en hauteur
- Vitesse de déplacement maximum 4.5 km/h,
- Pente gravissable jusqu'à 25%
- Poids total faible permettant une grande autonomie
- Panier spacieux, ergonomique et fonctionnel
- Robuste, fiable et facile à entretenir

EQUIPEMENT STANDARD

- Moteur électrique 24 V
- Batteries de traction 24 V - 240 AH
- Chargeur de batteries 30 Amp
- Indicateur de charge de batteries
- Contrôleur de dévers 3°
- 2 vitesses de translation
- 2 roues motrices et directrices
- Pneus non marquants
- Mise en roue libre
- Compteur horaire
- Klaxon dans panier
- 2 arrêts d'urgence
- 2 postes de commandes
- Poste de commande amovible dans panier

OPTIONS & ACCESSOIRES

- Remplissage centralisé des batteries
- Feu à éclats
- Attache de sécurité
- Bruiteur de translation pour tout mouvement
- Prise 220 V dans panier
- Prise air comprimé



MATS VERTICAUX

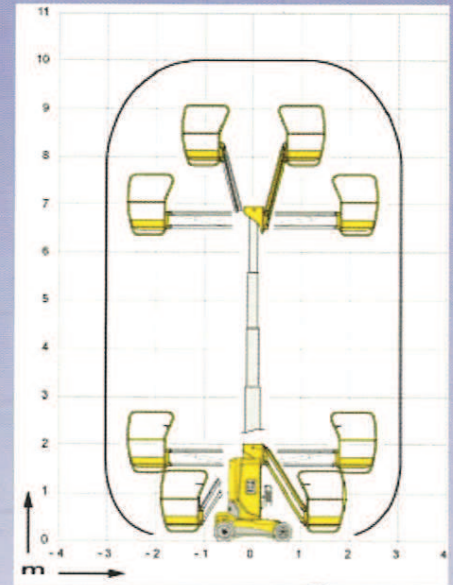
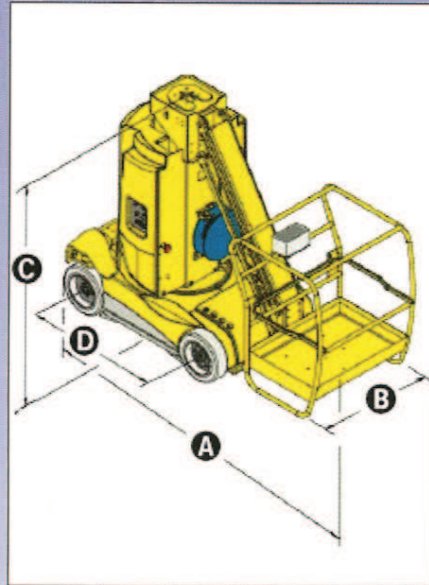

CARACTERISTIQUES

	Star 8	Star 10
Hauteur de travail	8.7 m	10 m
Hauteur plate-forme	6.7 m	8 m
Déport maximum	3 m	3 m
Capacité maximum	230 kg	230 kg
A Longueur repliée	2.60 m	2.60 m
B Largeur hors tout	0.99 m	0.99 m
C Hauteur repliée	1.99 m	1.99 m
D Empattement	1.2 m	1.2 m
Garde au sol	11 cm	11 cm
Dimensions panier	0.9 x 0.7 m	0.9 x 0.7 m
Déport arrière	0	0
Vitesse de translation	1 - 4.5 km/h	1 - 4.5 km/h
Rayon de braquage extérieur	1.7 m	1.7 m
Rotation de la tourelle	360°	360°
Batteries de traction	24V (2 x 12 V) /240 AH	24V (2 x 12 V) /240 AH
Pente maximum	25%	25%
Dévers	3°	3°
Pneus non marquants	10x16x10.5	10x16x10.5
Poids total	2.380 kg	2.440 kg

┌ D I S T R I B U E P A R ─┐



└──────────────────────────┘

Haulotte®