



**Electrolux**

## Table réfrigérée Benefit-Line 3 portes + 2x1/2 tiroirs -2°C/+10°C Inox AISI 304

REPÈRE # \_\_\_\_\_

MODELE # \_\_\_\_\_

NOM # \_\_\_\_\_

SIS # \_\_\_\_\_

AIA # \_\_\_\_\_



**Electrolux**

Benefit-Line 3 portes + 2x1/2 tiroirs -2°C/+10°C Inox AISI 304  
Table réfrigérée



Table réfrigérée

Benefit-Line 3 portes + 2x1/2 tiroirs -2°  
C/+10°C Inox AISI 304

**726148 (RCSN4M32)**

Mono 230V 1N 50Hz

### Description courte

#### Repère No.

Structure intérieure et extérieure, fond, portes, tiroirs, façade, base et dessus amovible (50 mm d'épaisseur) en inox AISI 304. Portes réversibles avec joint assurant une parfaite fermeture ; angle maximum d'ouverture de 180°, arrêt à 95° et fermeture automatique jusqu'à 90°. Dos en acier galvanisé. Pieds en inox AISI 304, réglables en hauteur de -10 mm à +60 mm. Isolation en mousse de polyuréthane expansée (50 mm d'épaisseur). Tableau de commande numérique. Température de fonctionnement : de -2°C à +10°C. Dégivrage automatique avec évaporation de l'eau de dégivrage par gaz chaud. Groupe frigorifique incorporé conçu pour fonctionner à des températures ambiantes allant jusqu'à +43°C. Fonctionnement ventilé. Gaz réfrigérant : R404a. Sans HFC ni HCFC.

3 clayettes rilsanisées GN 1/1 en dotation au total et 3 couples de glissière par porte.

#### APPROBATION:

### Caractéristiques principales

- Conçu pour fonctionner à des températures ambiantes allant jusqu'à +43 °C.
- Matériel certifié CE. En conformité avec les principaux organismes de certification internationaux.
- Panneau de commande numérique permettant de régler et de contrôler la température interne facilement et avec précision.
- La température de fonctionnement peut être réglée de -2 °C à +10 °C pour répondre aux différents besoins de stockage alimentaire.
- Kit accessoire 1/2 tiroirs disponible en option.
- La porte se ferme automatiquement avec une ouverture inférieure à un angle de 90°, elle est équipée d'un joint assurant une parfaite isolation.
- Dégivrage entièrement automatique avec évaporation automatique de l'eau de dégivrage par gaz chaud.
- Le système de refroidissement ventilé garantit une grande uniformité de la température ainsi qu'une parfaite qualité de conservation des aliments.
- Angles internes arrondis, supports et grilles facilement extractibles pour faciliter le nettoyage et garantir une hygiène parfaite.

### Construction

- Type de frigorigène : R404a.
- Pieds réglables en hauteur (150 mm), en Inox AISI 304.
- Epaisseur d'isolation de 50 mm ; mousse polyuréthane injectée par gaz cyclopentane, garantissant une efficacité d'isolation dans le temps et le respect de l'environnement.
- Portes, panneaux frontal et latéraux, plan de travail amovible de 50 mm d'épaisseur (excepté les modèles sans dessus) en inox AISI 304.
- Compresseur intégré, adapté aux conditions de fonctionnement.
- Sans CFC ni HCFC.
- Panneau arrière en acier galvanisé.

### Accessoires inclus

- 3 X Grille plastifiée GN1/1 PNC 881435

### Accessoires en option

- Kit 2 tiroirs pour tables positives PNC 880023
- Kit serrure PNC 880024
- Kit 4 roulettes dont 2 avec frein PNC 880025
- Kit réversible pour porte PNC 880046
- Kit glissières internes (droite et gauche) 3 niveaux PNC 880047
- Couple de grilles inox GN1/1 pou table réfrigérée PNC 880139
- Couple de supports grille (1 droit et 1 gauche) pour table réfrigérée PNC 880140
- Kit HACCP intégré (connexion Carel) pour armoires Ecostore (sauf TOUCH) et armoires/tables NON "FWC" PNC 880252
- Bac plastique GN1/1-65mm PNC 881038
- Bac plastique GN1/1-150mm PNC 881040



**Electrolux**

Table réfrigérée  
Benefit-Line 3 portes + 2x1/2  
 tiroirs -2°C/+10°C Inox AISI 304

- Imprimante HACCP uniquement pour les produits NON "FWC"

PNC 881457 □



**Table réfrigérée**  
**Benefit-Line 3 portes + 2x1/2 tiroirs -2°C/+10°C Inox AISI 304**  
La société se réserve le droit de modifications techniques sans préavis

2013.11.12



Electrolux

# Table réfrigérée Benefit-Line 3 portes + 2x1/2 tiroirs -2°C/+10°C Inox AISI 304

Avant

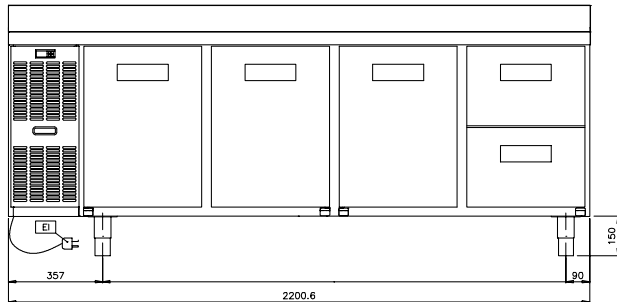

Dessus

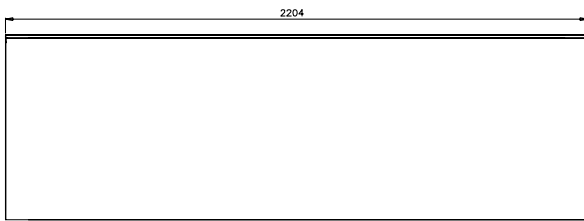

EI = Connexion électrique

Côté

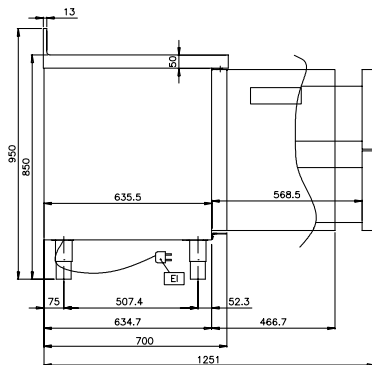

## Électrique

### Voltage :

**726148(RCSN4M32)** 230 V/1N ph/50 Hz

### Puissance de raccordement

0.267 kW

## Informations générales

### Ferrage porte :

2 gauches + 1 droite

### Hauteur extérieure

850 mm

### Largeur extérieure

2201 mm

### Profondeur extérieure

700 mm

### Profondeur extérieure porte ouverte :

1102 mm

### Nb et type de porte :

3

### Capacité brute

560 lt

### Poids net :

194 kg

### Niveau sonore :

58,5 dBA

### Nb et type de grille (inclus) :

3 - GN 1/1

### Construction externe :

inox AISI 304

### Construction interne :

inox AISI 304

### Type de plan de travail

Acier inox

## Données de refroidissement

### Type de contrôle :

Digital

### Puissance groupe compresseur :

1/3 hp

### Type de fluide réfrigérant :

R404a

### Puissance frigorifique :

448 W

### Puissance frigorifique à une température d'évaporation de :

-10 °C

### Poids de fluide réfrigérant :

210 g

### Humidité interne mini/maxi

57/

### Température de fonctionnement mini :

-2 °C

### Température de fonctionnement maxi :

10 °C

### Type de refroidissement

Ventilé

### Type de dégivrage

Auto.



Table réfrigérée  
Benefit-Line 3 portes + 2x1/2 tiroirs -2°C/+10°C Inox AISI 304

La société se réserve le droit de modifications techniques sans préavis