

ARMOIRES NEGATIVES GG - usage intensif

GG 5210x
GG 4310xNouvelle
Génération '07

GG 5210x



GG 4310x

LES PLUS PRODUITS



Régulation électronique avec affichage digital de la température, **alarme porte et température sur GG 5210**. Mécanique avec **thermomètre digital sur GG 4310**



Grande capacité de stockage - livré d'origine avec 14 paniers en acier plastifié sur GG 5210. 3 paniers sur GG 4310



Carrosserie robuste en acier inox ou époxy blanc - **cuve en ABS** avec angles arrondis



Pieds en acier inox réglables en hauteur de 150 à 180 mm (conforme NF) montés d'origine sur GG 5210

DEFINITION

- **Régulation électronique sous lexan pour faciliter le nettoyage (GG 5210)**
- Soupape de décompression permettant la réouverture immédiate de l'appareil
- **Carrosserie robuste en époxy blanc**
- Isolation haute densité 50 mm
- Porte réversible avec rappel automatique
- Serrure à clé
- Conforme à la réglementation CE-ISO9001

TECHNOLOGIE

- **Refroidissement statique réglable -28° à -14°C**
- **Tropicalisé +38°C**
- Régulation électronique avec affichage digital, alarme porte et température (sonore et visuelle), verrouillage des fonctions
- Dégivrage manuel

LIEBHERR

REGULATION ELECTRONIQUE

ERGONOMIE

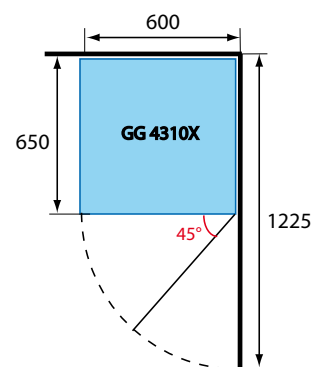
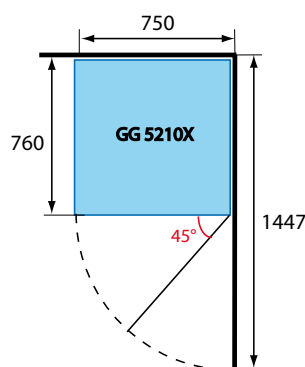
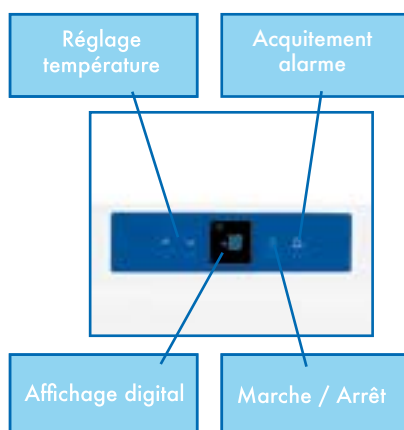

- porte réversible
- rappel automatique à 45°, stable à 90°

LES CARACTERISTIQUES TECHNIQUES

	GG 5210X	GG 4310X
Volume brut / utile	513 / 472 L	421 /
Température	-28° à -14° C	-28 à -14° C
Refroidissement	statique	statique
Régulation	électronique	mécanique
Hygrométrie	-	-
Dégivrage	manuel	manuel
Evaporateur	7 grilles	7 grilles
Condenseur	statique	statique
Alimentation 230V - 50Hz	200W / 2A	190W / 1,4A
Consommation	1,2 kWh par 24h	2,9 kWh par 24h
Fluide	R600 a	R600 a
Classe climatique	SN-ST (+10° à +38°)	SN-ST (+10° à +38°)
Equipement		
Paniers acier plastifié hxlxp	14 paniers 300x505x165 mm	3 paniers 465x405x235mm
Dimensions / Poids		
Appareil (hxlxp)	1864x750x760 mm	1860x600x650mm
Hauteur sans pieds	1714 mm	/
Cuve (hxlxp)	1510x607x560 mm	1619x492x508mm
Emballé (hxlxp)	2180x745x875 mm	1910x630x680mm
Poids brut / net	99 / 94 kg	87 / 82 kg

06/07 (SOUS RÉSERVE DE MODIFICATION)