



## MOTEUR

Modèle	: Mercedes-Benz DM 926 LA
Type	: D926.929 EU Stage 3A
Nombre de cylindres	: 6
Cylindrée	: 7200 cm <sup>3</sup>
Puissance nette	: 187 PS - 214 PS (140 - 160 kW) @2200 rpm
Couple maximal	: 1000 Nm @ (1200 - 1600 rpm)

## TRANSMISSION

- Boîte couplable sous charge (engrenage planétaire, actionné électrohydrauliquement) avec 8 vitesses vers l'avant et en marche arrière

## DIFFÉRENTIEL ET ENTRAÎNEMENT FINAL

- Double réduction par engrenages planétaire et conique à denture hélicoïdale avec verrouillage / déverrouillage de différentiel commandé par l'opérateur.

## ESSIEU AVANT

Oscillation	: 15° à gauche ou à droite (total 30°)
Inclinaison de roue	: 20° à gauche ou à droite (total 40°)
Garde au sol	: 595 mm

## FREINS

- Freins de service : À air comprimé, multidisques et refroidis par huile, sur les quatre roues arrière
- Freins d'urgence : à ressort, à débrayage pneumatique, multidisques et refroidis par huile, sur l'arbre de sortie de transmission

## PNEUS

- 14,00-24-16 PR (G-2)

## SYSTÈME HYDRAULIQUE

Circuit	: Système à centre fermé, avec détection de charge par soupape électrohydraulique.
Pompe à huile	: Pompe à piston à déplacement variable
Capacité	: 192 L/min
Pression de fonctionnement maximale	: 172 bar
Circuit de commande	: 25 cm <sup>3</sup> /tr

## LAME

Type	: Acier résistant à l'usure, armature de profilé en caisson avec déplacement latéral hydraulique.
Longueur x Hauteur x Épaisseur	: 3 710 mm x 610 mm x 19 mm
Hauteur maximale de levage de la lame	: 525 mm
Angle de braquage	: 360°
Angle de coupe maximal	: 90°
Angle de coupe	: De 39° à 85°

## PERFORMANCE (Vitesses)

Vers l'avant	
1 <sup>ère</sup>	4 km/h
2 <sup>ème</sup>	5,4 km/h
3 <sup>ème</sup>	8,2 km/h
4 <sup>ème</sup>	11,2 km/h
5 <sup>ème</sup>	16 km/h
6 <sup>ème</sup>	21,6 km/h
7 <sup>ème</sup>	32,9 km/h
8 <sup>ème</sup>	45,2 km/h
En marche arrière	
1 <sup>ère</sup>	3,7 km/h
2 <sup>ème</sup>	5,0 km/h
3 <sup>ème</sup>	7,6 km/h
4 <sup>ème</sup>	10,5 km/h
5 <sup>ème</sup>	15 km/h
6 <sup>ème</sup>	20,3 km/h
7 <sup>ème</sup>	30,9 km/h
8 <sup>ème</sup>	42,4 km/h

Rayon de braquage maximum : 6,9 m

## DIMENSIONS

Longueur totale	: 11 106 mm (avec lame avant et défonceuse arrière)
	: 10 188 mm (avec poids avant et défonceuse arrière)
	: 8 944 mm (sans attache)
Largeur totale	: 2 440 mm
Hauteur totale	: 3 400 mm
Empattement	: 6 250 mm
Garde au sol	: 380 mm

## POIDS

Poids en ordre de marche (avec équipement standard)	: 18.470 kg
-----------------------------------------------------	-------------

\* Conformément à la norme ISO 6016, le poids de travail opérationnel comprend le poids de la machine avec un équipement standard et un réservoir de carburant entièrement ravitaillé, un système hydraulique et d'autres fluides de fonctionnement, ainsi que le poids de l'opérateur de 75 kg. Le poids de l'équipement supplémentaire n'est pas pris en compte.

# HMK 600 MG

Dimensions (I)

Unité: mm

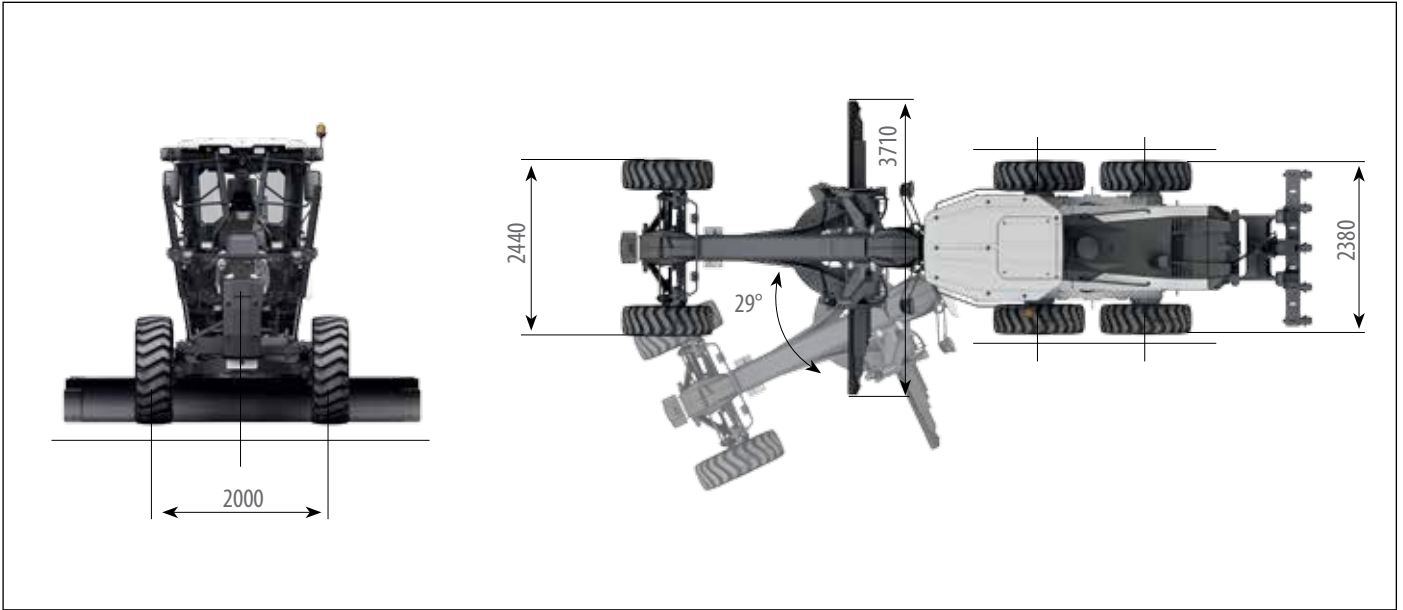

Dimensions (II)

Unité: mm

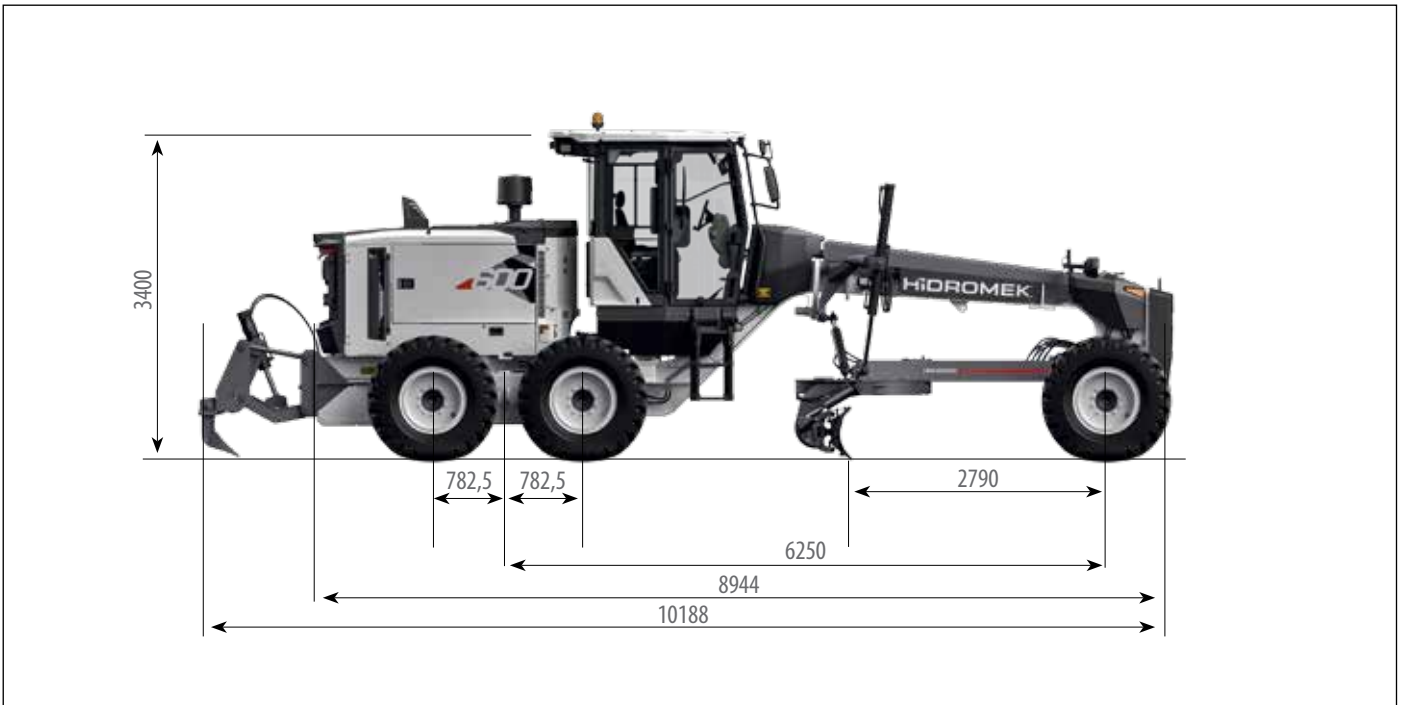

## HIDROMEK®

### USINE-SIEGE SOCIALE

Ahi Evran OSB Mahallesi Osmanlı Caddesi No:1 06935 Sincan / ANKARA / TURQUIE  
Phone: (+90) 312 267 12 60 Fax: (+90) 312 267 21 12  
www.hidromek.com

### AVERTISSEMENT

HIDROMEK a le droit de modifier les caractéristiques techniques et la conception du modèle indiquées dans cette brochure sans préavis.