

MIROIRS RÉGLEMENTAIRES D'AGGLOMÉRATIONS

→ AVEC CADRE NOIR ET BLANC



RÉFÉRENCE

Qualité Polymir® ► Réf. 574

GARANTIE



> Léger > incassable > indéformable > Garantie 3 ans.



CARACTÉRISTIQUES TECHNIQUES

- > Optique : qualité Polymir - Format 600x400 mm
- > Cadre : noir & blanc
- > Dimensions de l'emballage : 630x140x920 mm
- > Poids brut : 6,8 kg
- > Bombage : vision à 90° permettant le contrôle de 2 directions
- > Distance max. entre le miroir et l'utilisateur : environ 8 m
- > Fixation fournie
- > Garantie intégrale (optique, cadre et fixation)*
- > Fabriqué en France
- > 100% recyclable
- > En option : film chauffant antigel/antibuée auto-régulé 220V/50-100 W (réf.CH), posé en usine

SCHÉMA DE FIXATION

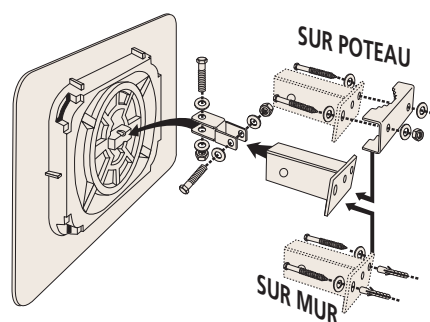

Fixation universelle en acier galvanisé pour murs et poteaux de 60 à 90 mm de section. Permet un réglage très précis de la position du miroir. Testée pour résister au vent jusqu'à 183 km/h.

DIMENSIONS

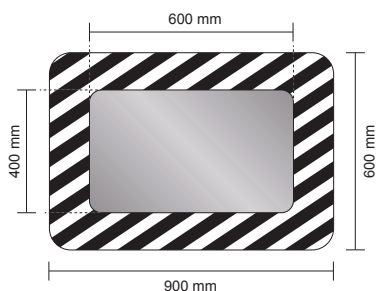

CONSEIL DE POSE

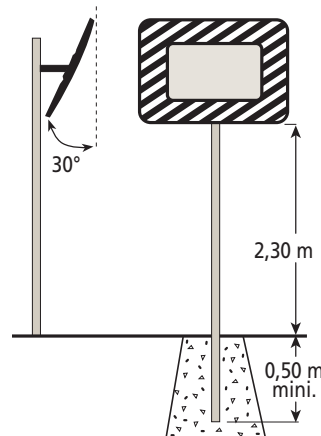

www.vialux.fr

*Sous réserve d'une utilisation normale

V2 - 08.16

MIROIRS RÉGLEMENTAIRES D'AGGLOMÉRATIONS

→ AVEC CADRE NOIR ET BLANC

RÉFÉRENCE

Qualité Polymir® ► Réf. 566



GARANTIE



> Léger > incassable > indéformable > Garantie 3 ans.



CARACTÉRISTIQUES TECHNIQUES

- > Optique : qualité Polymir - Ø 600 mm
- > Cadre : noir & blanc
- > Dimensions de l'emballage : 920x130x940 mm
- > Poids brut : 8,9 kg
- > Bombage : vision à 90° permettant le contrôle de 2 directions
- > Distance max. entre le miroir et l'utilisateur : environ 10 m
- > Fixation fournie
- > Garantie intégrale (optique, cadre et fixation)*
- > Fabriqué en France
- > 100% recyclable
- > En option : film chauffant antigel/antibuée auto-régulé 220V/50-100 W (réf.CH), posé en usine

SCHÉMA DE FIXATION

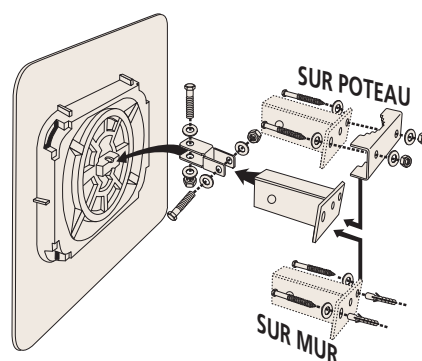

Fixation universelle en acier galvanisé pour murs et poteaux de 60 à 90 mm de section. Permet un réglage très précis de la position du miroir. Testée pour résister au vent jusqu'à 183 km/h.

DIMENSIONS

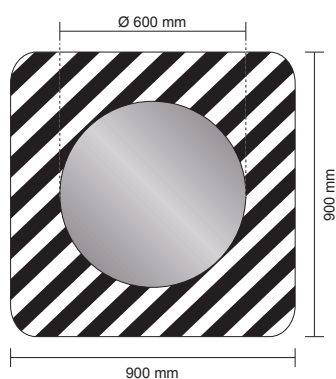

CONSEIL DE POSE

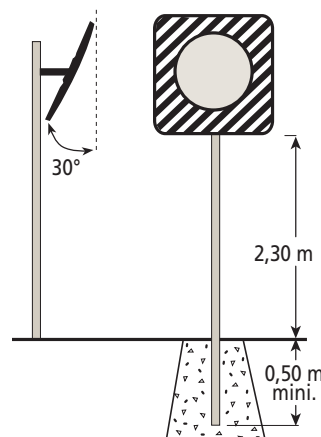

www.vialux.fr

*Sous réserve d'une utilisation normale

V2 - 08.16

MIROIRS RÉGLEMENTAIRES D'AGGLOMÉRATIONS

→ AVEC CADRE NOIR ET BLANC

RÉFÉRENCE

Qualité Polymir® ► Réf. 576

GARANTIE



> Léger > incassable > indéformable > Garantie 3 ans.



CARACTÉRISTIQUES TECHNIQUES

- > Optique : qualité Polymir - Format 800x600 mm
- > Cadre : noir & blanc
- > Dimensions de l'emballage : 990x130x1225 mm
- > Poids brut : 11,6 kg
- > Bombage : vision à 90° permettant le contrôle de 2 directions
- > Distance max. entre le miroir et l'utilisateur : environ 15 m
- > Fixation fournie
- > Garantie intégrale (optique, cadre et fixation)*
- > Fabriqué en France
- > 100% recyclable
- > En option : film chauffant antigel/antibuée auto-régulé 220V/50-100 W (réf.CH), posé en usine

SCHÉMA DE FIXATION

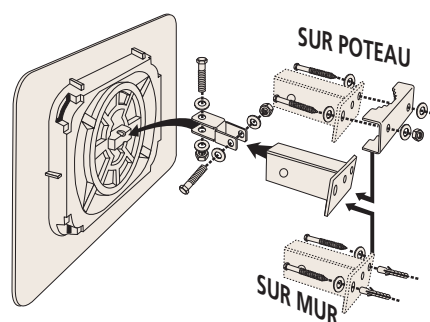

Fixation universelle en acier galvanisé pour murs et poteaux de 60 à 90 mm de section. Permet un réglage très précis de la position du miroir. Testée pour résister au vent jusqu'à 183 km/h.

DIMENSIONS

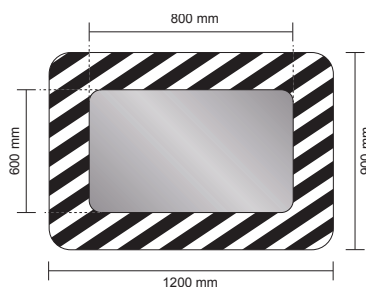

CONSEIL DE POSE

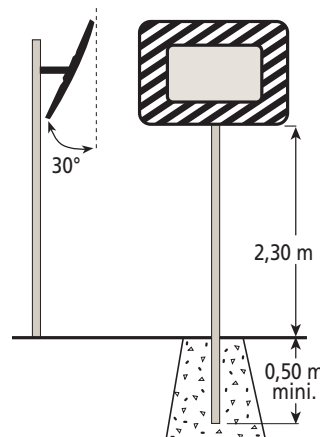

www.vialux.fr

*Sous réserve d'une utilisation normale

V2 - 08.16