

P82 - P94 - P106 - P117 - P129 - P141

Plage de débit	7 à 12 m ³ /h
Plage de vitesse en Tr/min	0-1500
Plage de viscosité cSt	1-50 000
Dépression Bars	-0,7
Pression standard d'utilisation Bar	5
Pression maximale Bar	10
Plage de température °C	-20 / +150
Matériaux corps et stator	Fonte
Matériaux arbre et pales	Acier traité
By pass intégré	Oui
Tailles maxi des particules solides	400 microns
Tailles maxi des particules molles	10 mm
Types d'étanchéités disponibles	Garniture

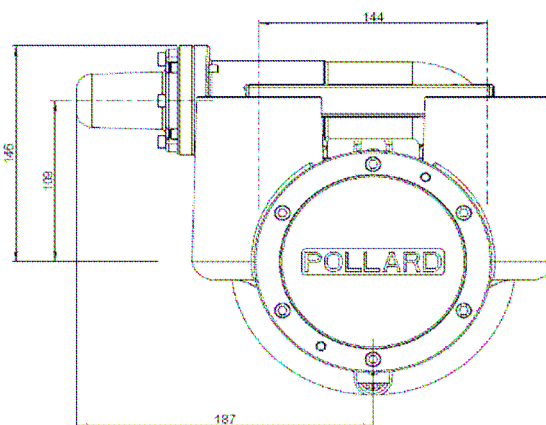

Calcul du débit : Les courbes ci-dessous sont données pour une pompe P141 (141cm³ par tour) pour une P82 il faut multiplier par 82 et diviser par 141 (le débit est proportionnel à la cylindrée de la pompe).

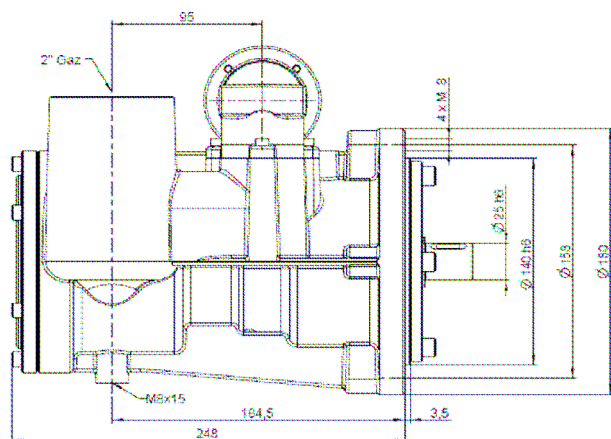