

RAMi

AUDIO VIDEO PROFESSIONNEL

PMI 603

Mélangeur 6 entrées micro / ligne





SOMMAIRE

⇒ Description.....	4
⇒ Synoptique.....	4
⇒ Face avant.....	5
⇒ Face arrière.....	7
⇒ Cavaliers.....	9
⇒ Caractéristiques.....	10
⇒ Informations.....	10

DESCRIPTION

Le **PMI 603** est un mélangeur préamplificateur stéréophonique créé à la demande d'installateurs et d'utilisateurs toujours à la recherche d'une qualité de pointe.

Profitant de l'expérience acquise lors de l'élaboration de produits audio professionnels, les ingénieurs de la société Rami ont conçu le **PMI 603** pour pouvoir s'intégrer facilement dans une installation de sonorisation institutionnelle haut de gamme.

Outre la multiplicité des sources pouvant lui être raccordées (jusqu'à 13 sources réparties sur 7 entrées), une option VCA (VCA100) est maintenant disponible, permettant de télécommander à distance le réglage des niveaux de sortie du **PMI 603**, avec possibilité de désactiver les potentiomètres en façade de l'appareil. (Attention !! 2 VCA100 sont nécessaires pour une utilisation stéréo).

- ⇒ 6 entrées MICRO symétriques sur XLR, commutables en 6 entrées LIGNE asymétriques stéréophoniques sur cinchs.
- ⇒ Alimentation fantôme déconnectable sur toutes les entrées MICRO pour l'utilisation de micros de type statiques (15V). Sur demande 48V.
- ⇒ Compression automatique (VOICE OVER) réglable par l'utilisation de la voie 1 (micro ou ligne) ou des voies 1 et 2 (micro ou ligne), sur le reste des sources pour le passage de messages prioritaires.
- ⇒ Entrée auxiliaire directe (symétrique, stéréophonique) sur le mixage par connecteur DB9 à l'arrière.
- ⇒ Sortie principale stéréophonique symétrique sur XLR et asymétrique sur cinchs.
- ⇒ Réglages des niveaux de sortie gauche et droit indépendants.
- ⇒ Commutation mono/stéréo permettant deux départs indépendants.
- ⇒ Sortie enregistrement stéréophonique sur cinchs.
- ⇒ Correcteur graves / médiums / aigus général.
- ⇒ Visualisation de la modulation sur vumètre de type bargraph.
- ⇒ Sortie monitoring pour casque en jack 6.35mm.
- ⇒ Option VCA100 pour le réglage à distance des niveaux de sortie (1 VCA100 par canal).

SYNOPTIQUE

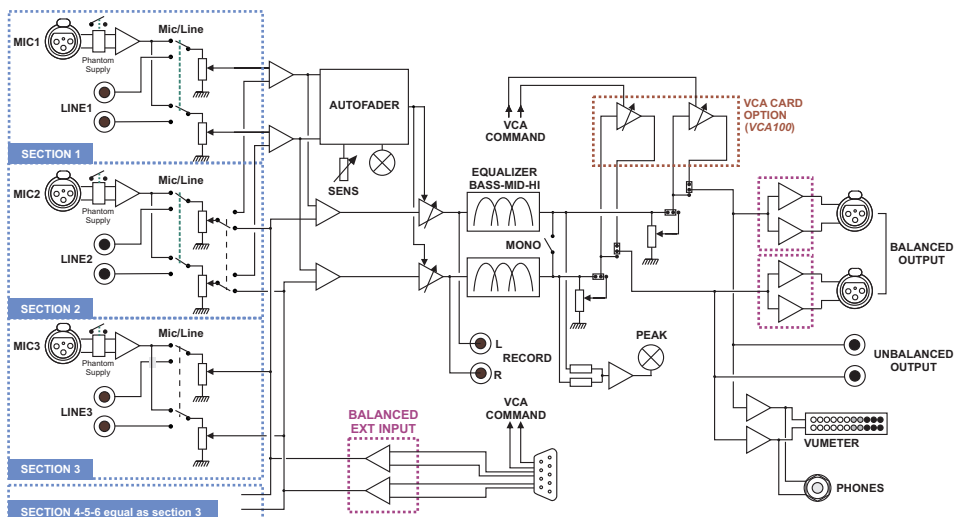

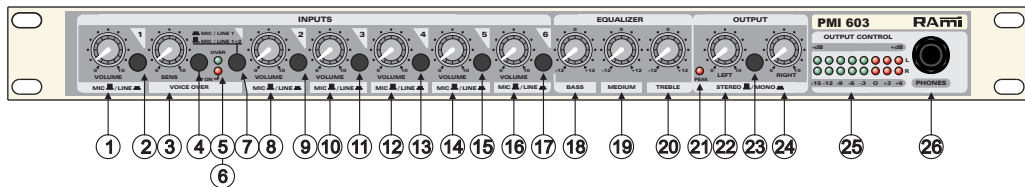

- 1) Potentiomètre d'ajustage du niveau MICRO 1 ou LIGNE 1.
- 2) Commutateur de sélection d'entrée MICRO 1 symétrique ou LIGNE 1 stéréo asymétrique.
- 3) Potentiomètre de réglage de la sensibilité du VOICE OVER.
Méthode d'ajustage : après avoir choisi la source, qui déclenchera le VOICE OVER (MIC/LINE1 ou MIC/LINE1+2 par le commutateur 7), tourner ce potentiomètre pour juste allumer le voyant sur les interventions micros.
- 4) Commutateur d'utilisation de VOICE OVER.
En position relâchée : **OFF** ⇨ Le VOICE OVER est désactivé.
En position appuyée : **ON** ⇨ Le VOICE OVER est actif.
- 5) Voyant de confirmation du déclenchement du VOICE OVER.
- 6) Voyant ON de sélection du VOICE OVER.
- 7) Commutateur de sélection d'entrée MIC/LINE 1 ou MIC/LINE 1+2 pour le VOICE OVER.
- 8) Potentiomètre d'ajustage du niveau MICRO 2 ou LIGNE 2.
- 9) Commutateur de sélection d'entrée MICRO 2 symétrique ou LIGNE 2 stéréo asymétrique.
- 10) Potentiomètre d'ajustage du niveau MICRO 3 ou LIGNE 3.
- 11) Commutateur de sélection d'entrée MICRO 3 symétrique ou LIGNE 3 stéréo asymétrique.
- 12) Potentiomètre d'ajustage du niveau MICRO 4 ou LIGNE 4.
- 13) Commutateur de sélection d'entrée MICRO 4 symétrique ou LIGNE 4 stéréo asymétrique.
- 14) Potentiomètre d'ajustage du niveau MICRO 5 ou LIGNE 5.
- 15) Commutateur de sélection d'entrée MICRO 5 symétrique ou LIGNE 5 stéréo asymétrique.
- 16) Potentiomètre d'ajustage du niveau MICRO 6 ou LIGNE 6.
- 17) Commutateur de sélection d'entrée MICRO 6 symétrique ou LIGNE 6 stéréo asymétrique.
- 18) Potentiomètre de réglage des basses. Efficacité +/-12dB.
- 19) Potentiomètre de réglage des médiums. Efficacité +/-12dB.

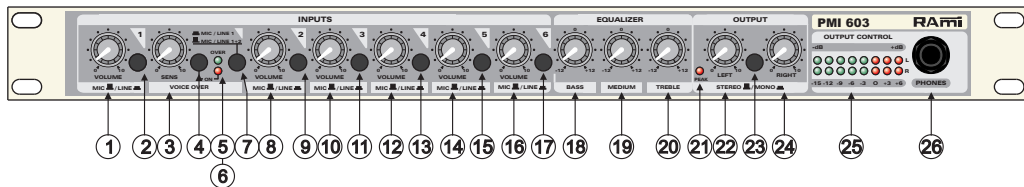

- 20) Potentiomètre de réglage des aigus. Efficacité +/-12dB. La position médiane de ces trois potentiomètres est neutre.
- 21) Led de visualisation de l'écrêtage.
- 22) Potentiomètre d'ajustage du niveau de sortie gauche.
- 23) Commutateur de sélection de sortie STEREO / MONO.
- En position relâchée : **OFF** ⇔ Le mode STEREO est activé.
 En position appuyée : **ON** ⇔ le mode MONO est activé.
- 24) Potentiomètre d'ajustage du niveau de sortie droite.
- 25) Vumètre de type bargraph. Il permet de visualiser la modulation en sortie du PMI 603.
- 26) Embase Jack d'écoute casque

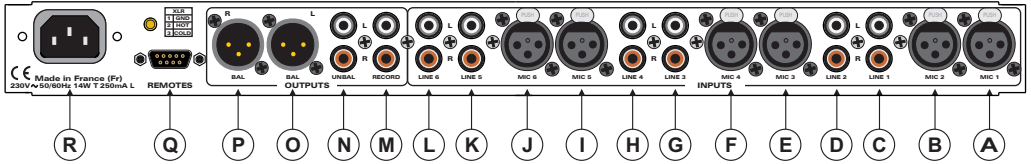

- A)** Connecteur XLR 3 points femelle d'entrée MICRO 1.
Cette entrée est du type "symétrique Electronique". (Masse en 1, Pt chaud en 2, Pt froid en 3). La sensibilité maximum est de -47 dBu
- B)** Connecteur XLR 3 points femelle d'entrée MICRO 2.
Cette entrée est du type "Symétrique Electronique". (Masse en 1, Pt chaud en 2, Pt froid en 3).
- C)** Connecteurs cinch d'entrée Ligne 1 gauche et droite. Le niveau peut être compris entre -10 dBu et +26 dBu.
- D)** Connecteurs cinch d'entrée Ligne 2 gauche et droite. Le niveau peut être compris entre -10 dBu et +26 dBu.
- E)** Connecteur XLR 3 points femelle d'entrée MICRO 3.
Cette entrée est du type "symétrique Electronique". (Masse en 1, Pt chaud en 2, Pt froid en 3). La sensibilité maximum est de -47 dBu.
- F)** Connecteur XLR 3 points femelle d'entrée MICRO 4.
Cette entrée est du type "Symétrique Electronique". (Masse en 1, Pt chaud en 2, Pt froid en 3). La sensibilité maximum est de -47 dBu.
- G)** Connecteurs cinch d'entrée Ligne 3 gauche et droite. Le niveau peut être compris entre -10 dBu et +26 dBu.
- H)** Connecteurs cinch d'entrée LIGNE 4 gauche et droite. Le niveau peut être compris entre -10 dBu et +26 dBu.
- I)** Connecteur XLR 3 points femelle d'entrée MICRO 5.
Cette entrée est du type "Symétrique Electronique". (Masse en 1, Pt chaud en 2, Pt froid en 3). La sensibilité maximum est de -47 dBu.
- J)** Connecteur XLR 3 points femelle d'entrée MICRO 6.
Cette entrée est du type "Symétrique Electronique". (Masse en 1, Pt chaud en 2, Pt froid en 3). La sensibilité maximum est de -47 dBu.

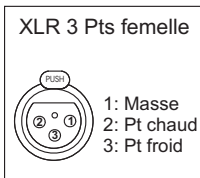

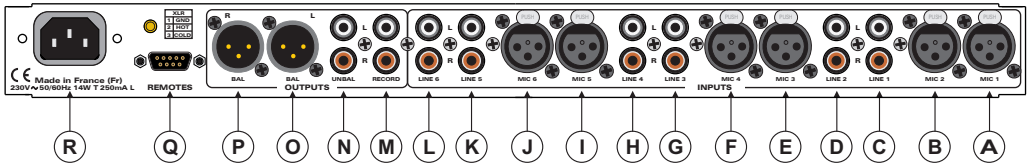

- K)** Connecteurs cinch d'entrée LIGNE 5 gauche et droite. Le niveau peut être compris entre -10 dBu et +26 dBu.
- L)** Connecteurs cinch d'entrée LIGNE 6 gauche et droite. Le niveau peut être compris entre -10 dBu et +26 dBu.
- M)** Connecteurs cinch de sortie gauche et droite d'enregistrement. Le niveau nominal de -10 dBu.
- N)** Connecteurs cinch de sortie asymétrique gauche et droite.
- O)** Connecteur XLR 3 points mâle de sortie gauche symétrique. (Masse en 1, Pt chaud en 2, Pt froid en 3).
- P)** Connecteur XLR 3 points mâle de sortie droite symétrique (Masse en 1, Pt chaud en 2, Pt froid en 3).
- Q)** Embase Sub-D 9 points femelle d'entrée audio EXT Symétrique et commande VCA (en option)

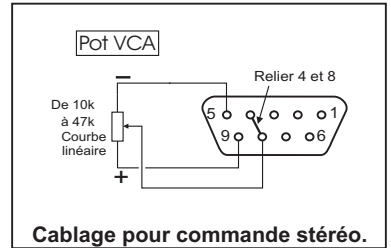
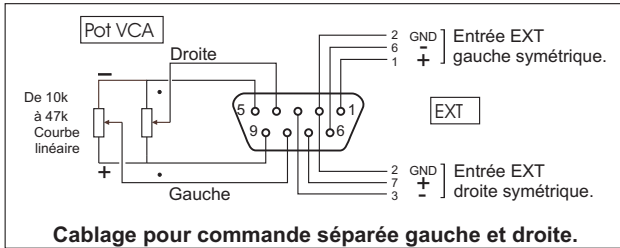

- R)** Embase CEI pour alimentation secteur.

ALIMENTATION FANTÔME DES MICROS SYMETRIQUES.

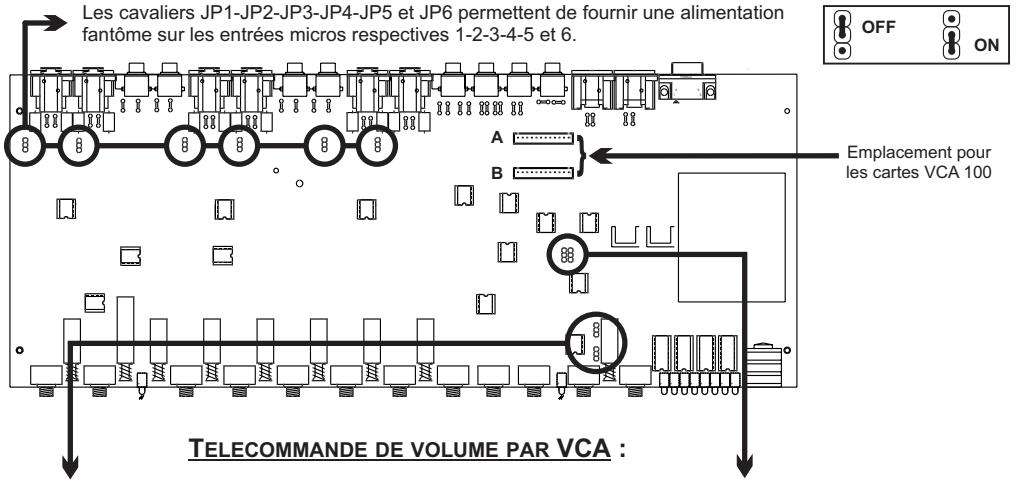

INHIBITION DES POTENTIOMETRES EN FACE AVANT :

Les cavaliers JP7 et JP9 permettent de désactiver les potentiomètres en face avant pour n'utiliser que ceux reliés extérieurement par le connecteur DB9 pour la télécommande par VCA.

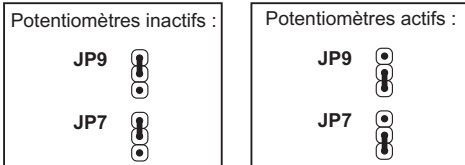

UTILISATION DE CARTES VCA :

Il est possible de commander le niveau de sortie par l'extérieur (connecteur DB9) en rajoutant deux cartes VCA (en A et B).

JP8-JP10 : Utilisation des cartes VCA.

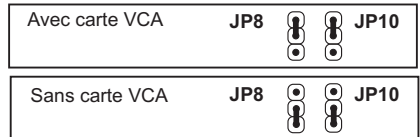

Ne **JAMAIS** laisser les cavaliers JP8 et JP10 dans la position "Sans carte VCA" lorsqu'une carte VCA est installée.

CARACTERISTIQUES

Entrées	Connecteur	Type	Niveau nominal	Niveau maximum
MIC 1 à 6	XLR	Symétrique	-56 dBu / 1,22 mV	-20 dBu / 77,5 mV
LINE 1 à 6	CINCH	Asymétrique	-10 dBu / 245 mV	Insaturable
EXT Sym.	Sub-D9	Symétrique	+6 dBu / 1,55 V	+25 dBu / 13,7 V

Sorties	Connecteur	Type	Niveau nominal	Niveau maximum
RECORD	CINCH	Asymétrique	-10 dBu / 245 mV	+8 dBu / 1,95 V
OUT Asym.	CINCH	Asymétrique	0 dBu / 775 mV	+20 dBu / 7,75 V
OUT Sym.	XLR	Symétrique	+6 dBu / 1,55 V	+25 dBu / 13,7 V
Casque	JACK	Asymétrique	+14 dBu / 3,9 V	+20 dBu / 7,75 V

Taux de distorsion : inférieur à 0,02 %.

Bande passante : 8 Hz à 50 kHz à -3 dB.

Diaphonie : 76 dB à 1 KHz.

Rapport signal / bruit : 82,5 dB pondéré A au niveau nominal et 101,5 dB pondéré A à l'écrêtage.

Protections RFI sur toutes les entrées / sorties audio, et l'entrée secteur.

Alimentation : 230 Volts +/- 10 % 50/60 Hz.

Dimensions : Rack 1 unité: 483 x 44 x 170 mm

Poids : 3,3 kg

INFORMATION

Attention !!!

L'alimentation du **PMI 603** dispose d'un connecteur d'alimentation d'énergie (2 pôles + terre). La terre doit être **impérativement** reliée au réseau d'énergie.

- ⇒ Ne jamais faire fonctionner cet équipement sans le raccordement à la terre.
- ⇒ Assurez-vous de la qualité de la terre avant la mise en route.
- ⇒ Dans le cas d'éventuelles apparitions de bruit, de ronflement en connectant l'appareil sur une sonorisation existante, ne jamais interrompre le connecteur terre de protection, mais utilisez des équipements d'isolation galvanique à transformateurs.
- ⇒ Ne jamais démonter l'équipement, sans avoir pris la précaution de débrancher le cordon d'alimentation.
- ⇒ Eviter l'exposition à de trop fortes températures
- ⇒ Ne jamais exposer l'alimentation et l'appareil à la pluie, la neige ou à l'humidité.
- ⇒ Le **PMI 603** dispose d'un amplificateur pour casque, évitez les niveaux importants ou les expositions prolongées capables d'endommager l'ouïe de façon irréversible.

Le PMI 603 est conforme aux normes suivantes :

EN60065, EN55013, EN55020, EN60555-2, et EN60555-3, d'après les dispositions de la directive 73/23/EEC, 89/336/EEC et 93/68/EEC.

RAmi

7 Rue Raoul Follereau
77600 BUSSY SAINT GEORGES - FRANCE
Tél. : 33 (0)1 64 66 20 20- Fax : 33 (0)1 64 66 20 30
E-mail : rami@ramiaudio.com
www.ramiaudio.com