

Grue sur chenilles SCC600E



CARACTÉRISTIQUES TECHNIQUES

SPÉCIFICATIONS / PARTIE SUPÉRIEURE

SPÉCIFICATIONS / PARTIE INFÉRIEUR

DISPOSITIFS DE SÉCURITÉ

CARACTÉRISTIQUES TECHNIQUES

Système de commande très sécurisé

Il y a deux modes de fonctionnement, de travail et de montage. Il comprend la jauge de niveau électronique, l'action d'arrêt pour quitter la machine et la commande électrique d'urgence avec jeu complet de dispositifs de sécurité et de surveillance. Le limiteur de moment de charge n'a pas besoin de calibrage, fournit une grande sécurité d'équipement et moins de temps d'opération auxiliaire, le dispositif de limitation de la zone de pivotement est optionnelle et permet d'améliorer la sécurité de l'équipement.

Performance de fonctionnement excellente

Des commandes de régulation de la charge maximale et électronique-sur-hydraulique assure un micro-mouvement régulier et un fonctionnement stable. Un tableau de charge électronique en temps réel est fourni, plus pratique et plus rapide.

Garantie de fonctions fiables

La marge de sécurité structurelle est suffisante, le système hydraulique est équipé d'un système de distribution avancé indépendant de la charge et les pièces maîtresses telles que les pompes, les vannes, les moteurs et les réducteurs garantissent la stabilité et la fiabilité du système. Le système de commande est stable dans des conditions climatiques extrêmes, tels que les grandes variations de température, les températures élevées, les conditions en haut plateau. Le capteur est protégé des coups de foudre et la machine est en circuit fermé avec des protections contre l'eau et la poussière jusqu'à IP65. La machine a réussi les tests de vérification de force deux fois supérieurs à ceux de l'industrie, ce qui lui confère une grande fiabilité.

Accès aisé pour l'entretien

Il ne faut pas plus de 10 min par personne pour le réglage, pas plus de 30 min par personne pour la maintenance quotidienne et pas plus de 2 h par personne pour les réparations. La surveillance à distance GPS est optionnelle pour la maintenance et la gestion.

Capacités puissantes de levage

Le large châssis est conçu pour assurer une stabilité globale et de fonctionnement exceptionnelle sur une plage de pivotement de 360°. La capacité de levage max. de la flèche est de 60 t x 3,7 m = 222 t·m., la flèche complètement déployée est de 52 m et la traction de câble simple nominale de la flèche principale et du treuil auxiliaire est de 6,5 t.

Vitesse de fonctionnement très efficace

La vitesse de déroulement de couche extérieure et du treuil auxiliaire est de 120 m/min, celle du treuil de relevage de 72 m/min.

Combinaisons de configurations flexibles

Le treuil libre est en option pour les treuils de relevage principal et auxiliaire.

Solution de transport optimisée

Avec les chenilles télescopiques, la largeur de transport max. de la machine est de 3,36 m, garantissant un moyen libre de transport des matériaux.

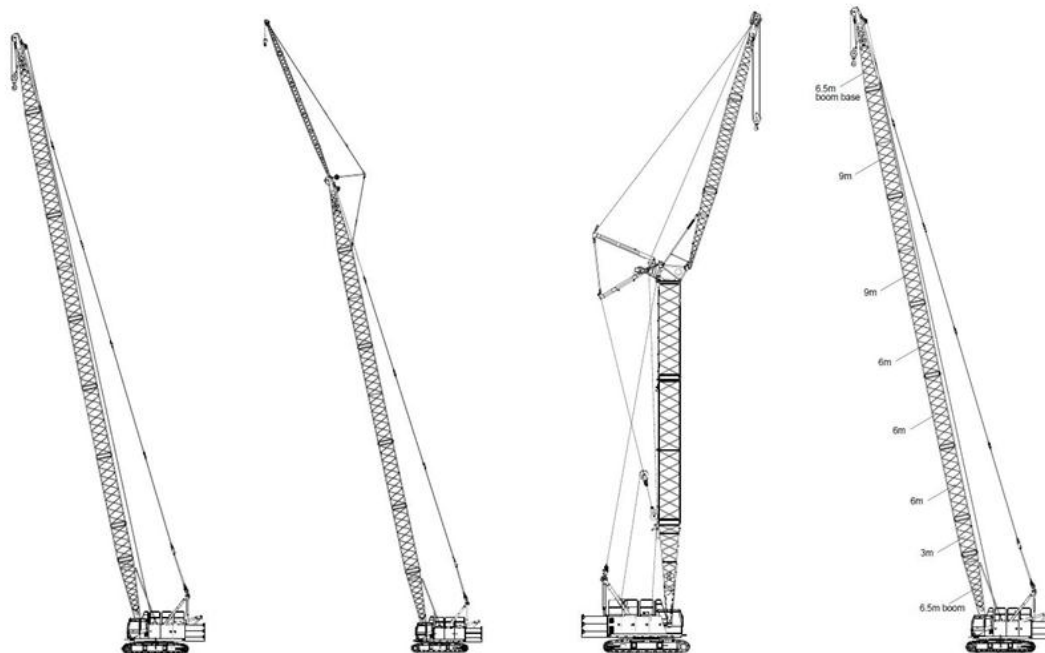

SPÉCIFICATIONS / PARTIE SUPÉRIEURE

Moteur (2 modèles en option)

Standard EU III

- QSB6.7-C170, 6 cylindres, turbocompresseur et air-air intercooler
- Déplacement: 6.7L
- Puissance nominale: 127kW / 2000rpm
- Couple max.: 659 N·m 1500rpm
- Norme d'émission: EURO III TPE
- Réservoir de carburant: 400L

Standard GB III

- QSB6.7-C170, 6 cylindres, turbocompresseur et air-air intercooler
- Déplacement: 6.7L
- Puissance nominale: 129kW / 2200rpm
- Couple max.: 800 N·m 1500rpm
- Norme d'émission: CN 3 TPEM
- Réservoir de carburant: 400L

Système de contrôle électrique

- La technologie de bus CAN est utilisée pour la communication des données entre les contrôleurs, les indicateurs, le moteur, les limiteurs de moment de charge et les terminaux de commande à distance.
- L'écran peut afficher les paramètres de fonctionnement, par ex. la vitesse de rotation du moteur, le volume de carburant, la pression d'huile du moteur, la servo-pression, la vitesse du vent, le verrouillage du relevage principal, le verrouillage de l'orientation, etc., ainsi tous les paramètres électriques peuvent y être affichés via les instruments. Le tableau de charge électronique a une fonction d'enquête en temps réel, assurant une enquête rapide et pratique; Le système complet d'autodiagnostic et d'interrogation des défauts est fourni, réduisant ainsi le temps de manipulation des pannes de l'équipement.

Système hydraulique

- Le système hydraulique de commande sensible à la charge est adopté, y compris la pompe principale, la valve principale, le joystick et le réducteur de moteur, qui sont efficaces, fiables, stables et économisent de l'énergie.
- La rotation avancée et la performance de micro-mouvement et la réglementation de charge de limite assurent un fonctionnement lisse et stable.

Mécanismes de levage principal et auxiliaire

- Le tambour du treuil est entraîné directement par le moteur du treuil à travers le réducteur, et peut tourner dans deux directions par la manipulation de la poignée de soulèvement pour effectuer des actions de levage et d'abaissement du crochet.
- Réducteur de moteur de marque bien connue est adopté pour plus de fiabilité et de durabilité.
- La conception du tambour garantit que l'enroulement multicouches est toujours en ordre.
- Le fil d'acier de marque bien connue est adopté pour une plus grande fiabilité et durabilité.
- La chute libre est facultative pour les treuils principaux et auxiliaires, assurant une opération commode et une performances fiable et stable.

Mécanisme d'oscillation

- Le basculement de l'engrenage interne peut pivoter sur 360°
- Réducteur de moteur de marques internationales d'une plus grande fiabilité.
- Verrou révolutionnaire : broche de réglage de verrou de commande hydraulique. Les travaux supérieurs peuvent être bloqués lorsque les travaux sont terminés ou durant le transport.
- Anneau d'oscillation : Anneau d'oscillation de type de boule à une rangée

SPÉCIFICATIONS / PARTIE INFÉRIEUR

Entraînement de course

Chaque composant de chenille est équipé d'un entraînement de course indépendant. Le moteur de course hydraulique entraîne le réducteur d'embrayage planète pour obtenir une course indépendante à travers la transmission du volant.

Chenilles télescopique

Le châssis à chenilles peut être étendu et rétracté à travers le cylindre.

Patins de chenilles

La tension des chenilles peut être réglée via le cric hydraulique et une tension idéale peut être obtenue en réglant la position du joint de réglage.

Vitesse de course

0 ~ 1,2 km/h (vide chargé sur un sol plat et dur)

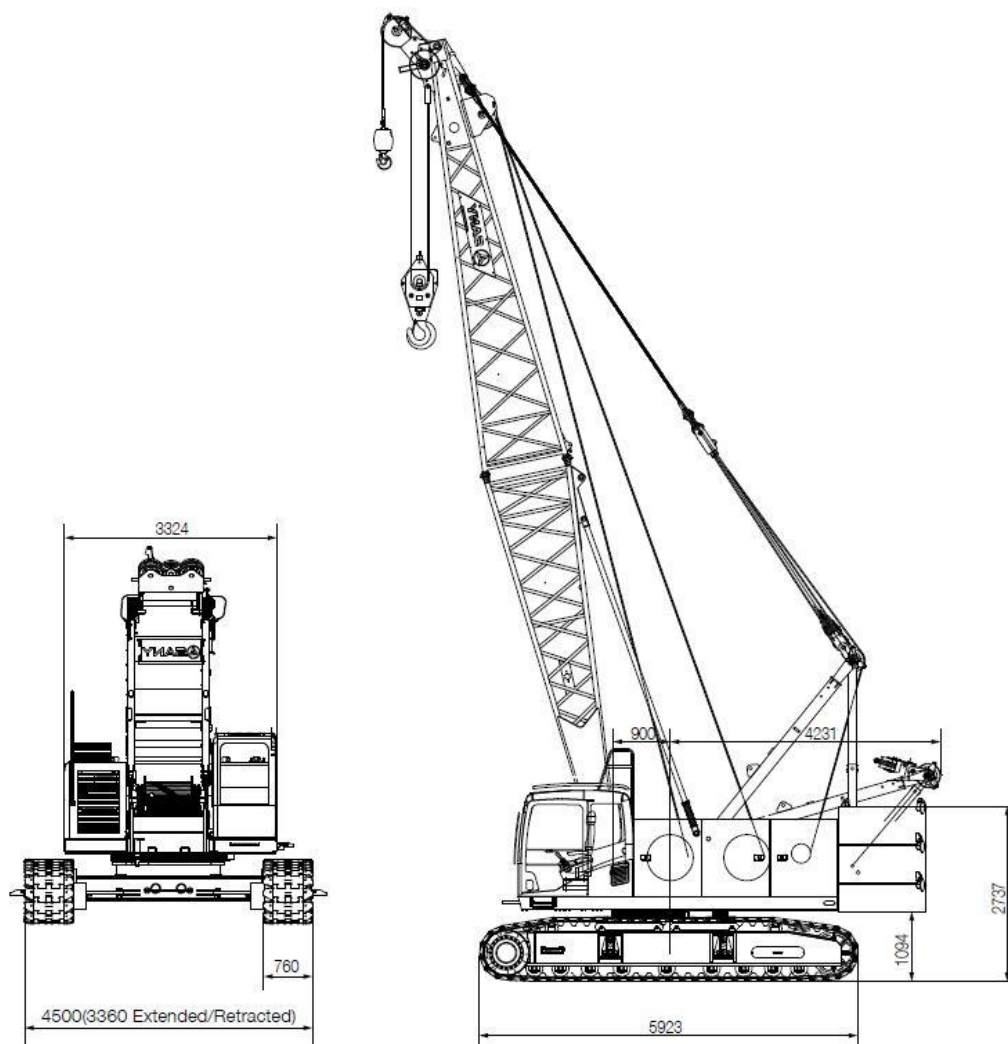

DISPOSITIFS DE SÉCURITÉ

Indicateur de moment de charge

- L'indicateur de moment de charge développé en interne par Sany forme un réseau avec d'autres contrôleurs via bus CAN pour un contrôle sûr et efficace.
- Ce système de limiteur de moment peut automatiquement détecter le poids de la charge soulevée par la grue et l'angle de la flèche de levage et peut afficher sa charge nominale, charge réelle, rayon de travail et hauteur de crochet.

■ Composants : grand écran couleur, serveur, détecteur d'angle, détecteur de tension et détecteur de pression du dispositif antibasculément arrière de la flèche.

Arrêt d'urgence

En cas d'urgence, appuyez sur le bouton d'arrêt d'urgence pour couper l'alimentation de la machine et stopper toutes les opérations.

Équipements anti-poulie des treuils primaire et secondaire

Équipé d'un interrupteur de fin de course, marteau etc. sur la flèche pour empêcher une promotion excessive du bloc crochet. Lorsque le crochet de levage est élevé à une certaine hauteur, l'interrupteur fin de course est activé, l'alarme sonore du panneau de commande se déclenche tandis que l'indicateur de panne clignote et arrête automatiquement l'opération de levage du bloc crochet.

Fonction de verrou

Si le levier de blocage n'est pas fixé en position, tous les autres leviers de commande ne fonctionnent pas pour éviter une opération incorrecte due à des chocs dans les parties supérieure et inférieure.

Dispositif de verrouillage de treuil

Les treuils sont équipés d'un dispositif de verrouillage électrique. Avant de faire fonctionner le treuil, les utilisateurs doivent consciemment faire fonctionner l'interrupteur de mise en marche; cela évite une mauvaise opération et assure la sécurité du treuil quand il ne fonctionne pas.

Indications de l'angle de la flèche

Un dispositif d'indication d'angle de type pendule est fixé sur la base près de la cabine pour la commodité de l'opérateur.

Système de surveillance à distance

Ce système peut effectuer des fonctions de positionnement via satellite GPS, une transmission de données GPRS, une recherche et une collecte d'états de service d'équipement et un diagnostic d'erreur à distance, etc.

Anémomètre

Il est installée au sommet de la flèche pour surveiller la vitesse du vent en temps réel.

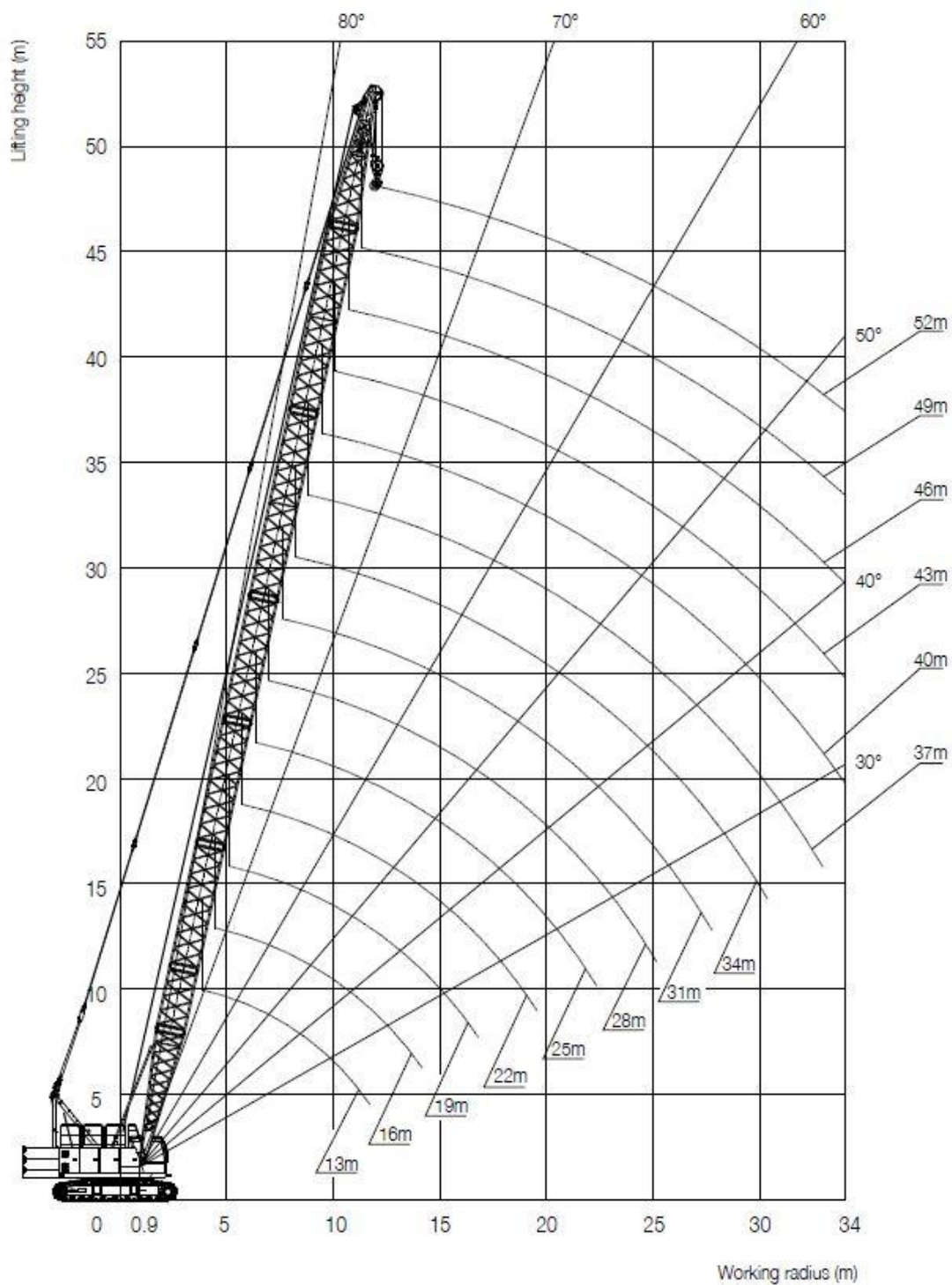



SANY[®]

SANY GROUP CO., LTD.

Adresse : 8 Beiqing Road, Life Science Park,

Changping, Beijing, China, 102206

Service d'assistance téléphonique : +0086-4006098318

Email : crd@sany.com.cn / sales@sany.com.cn

Pour d'autres informations, veuillez vous rendre sur : www.sanyglobal.com

En raison de l'amélioration constante de nos technologies, des spécifications peuvent changer sans avis préalable.

Les machines illustrées peuvent montrer des équipements en option qui peuvent être fournis avec un coût supplémentaire.