

Palan électrique à chaîne REMA type LK-13 400V/24V

Les derniers décennies le palan REMA LK s'a manifesté dans des situations d'utilisation différentes comme un appareil fiable, qu'on peut utiliser en tout sécurité.

Caractéristiques

- Charges de levage plus élevées jusqu' à 25 tonne.
- Limiteur de charge par une combinaison frein/ limiteur de couple breveté, empêchant la descente de la charge, même en cas de surcharge.
- Le frein tient la charge sur n'importe quelle hauteur souhaitée.
- Fins de course haut et bas.
- Facteur de marche plus haut en combinaison avec des vitesses plus élevées.
- Chaîne de levage galvanisée à haute résistance (grade 8) suivant EN 818/7.



Livraison standard:

- Hauteur de levée 3 m (distance max entre le crochet haut et bas).
- Hauteur de commande 1,8 m avec boîte de commande très basse tension (TBT) 24 V.
- Avec fin de course haut et bas.
- Câble d'alimentation L = 1 m sans prise.
- Bac à chaîne.
- Platine de suspension à deux trous.
- Sans chariot, ni crochet de suspension.

Options

- Hauteur de levée et de commande plus élevée.
- Bac à chaîne plus grand.
- Des tensions et fréquences opérationnelles différer.
- Commande à distance sans fil.
- Crochet de suspension.
- Chariot électrique type EFS 12500 pour tout type de palan.
- Charges plus élevées jusqu' à 25 tonnes.

Marquage: Selon la norme, Marqué CE

Norme: EN 818-7, EN 12100, EN 14492

Sélectionnez une ligne dans le tableau ci-dessous, puis cliquez sur "Ajouter à votre demande".

Réf.	Code	CMU Tonnes	Modèle	Moteur kW	Hauteur maxi de levage m	Chaîne de levage mm	Nombre de brins	Vitesse de levage m/min.	Duty group of hoist FEM 9.511	Facteur de marche (ED% - sw/h)	Type chariot	Bac à chaîne standard pour hauteur m	A mm	B mm	C mm	D mm
0803037	8717365001994	5	LK13/5000	6.0/1.3	16	16 x 45	1	5.6/1.4	1Am	60/40 - 180	12 500	10	567	183	434	500
0803039	8717365002007	6,3	LK13/6300	6.4/1.6	16	16 x 45	1	5.6/1.4	1Bm	60/40 - 150	12 500	10	567	183	434	500
0803041	8717365002014	8	LK13/8000	6.0/1.3	8	16 x 45	2	2.8/0.7	2m	60/40 - 240	12 500	5	567	183	434	500
0803043	8717365002021	10	LK13/10000	6.0/1.3	8	16 x 45	2	2.8/0.7	1Am	60/40 - 180	12 500	5	567	183	434	500
0803045	8717365002038	12,5	LK13/12500	6.4/1.6	8	16 x 45	2	2.8/0.7	1Bm	60/40 - 150	12 500	5	567	183	434	500

1

Ajouter à votre demande

info / pièces détachées

info / pièces détachées

selectionner ▼

Télécharger

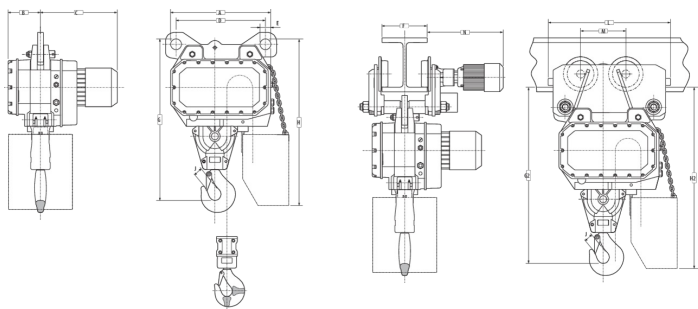

REMA Holland b.v.
Galjoenweg 47
6222 NS
Maastricht

PO Box 4303
6202 VA Maastricht

COC: 146 25 774

+31 [0]43 363 1777
info@rema.eu