



le spécialiste de l'hydraulique appliquée

11 Parc Saint Jean

ZAC du Mas de Grille

34 437 Saint Jean de Védas

Tél : 04 67 27 52 99 Fax : 04 67 27 52 80

E.mail : hmt.pompes@hmt34.com site internet : <http://hmt34.com>

ROUE VORTEX

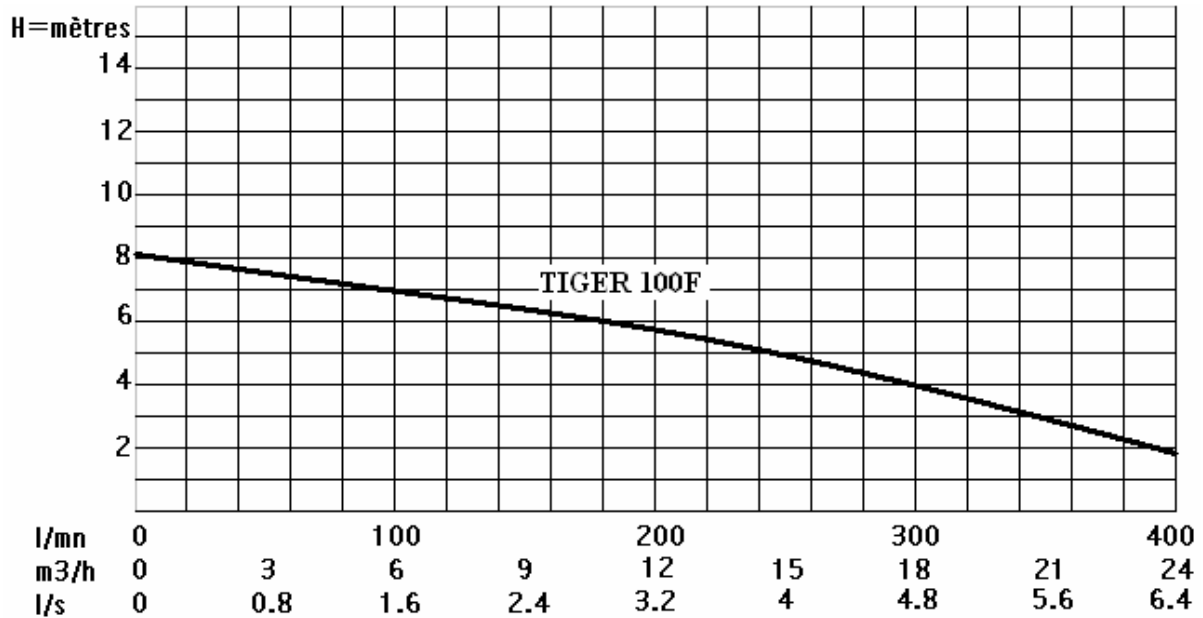

| Type | | | | | | | |
|-----------------|----|-----|-----|-----|------|----|-------|
| TIGER 100F | A | B | C | D | E | F | G |
| Dimension en mm | 2" | 107 | 149 | 274 | 81.5 | 80 | 367.5 |

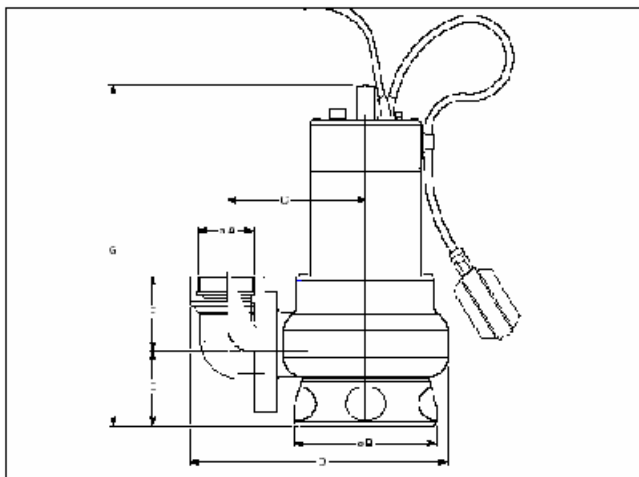

CARACTERISTIQUES :

Corps de pompe en fonte

Carcasse moteur, turbine et grille d'aspiration en INOX 304

Garniture mécanique en carbure de silicium en bain d'huile, avec bague d'étanchéité à lèvres.

Moteur à bain d'huile

Température maxi liquide pompé : 50°C

Passage des particules : 50 mm

Sortie latérale 2" (coude non fourni).

| TIGER 100F | Monophasé | Triphasé |
|------------|-----------|----------|
| PUISSANCE | 0.75 kW | 0.75 kW |
| V | 230 | 380 |
| Hz | 50 | 50 |
| A | 6.5 | 2.2 |

