

OHP

Pompe à vis

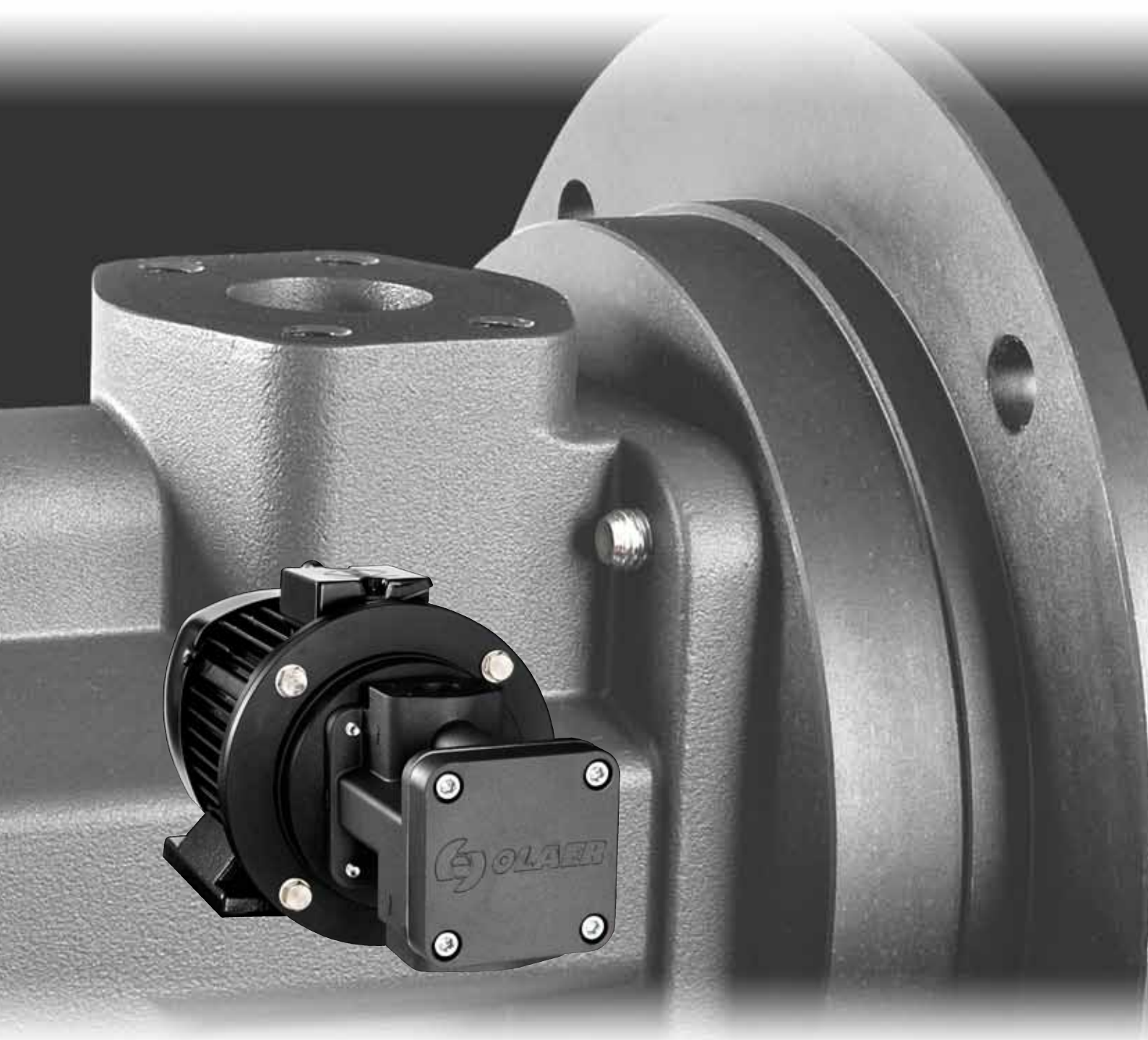



Olaer est un acteur mondial spécialisé dans les solutions systèmes innovantes et efficaces pour l'optimisation de la température et le stockage d'énergie.

Distribués dans le monde entier, nos produits fonctionnent dans les environnements et applications les plus variés.

Haute Performance

et grande souplesse

La pompe à vis de type OHP est une pompe à basse pression très fiable, silencieuse et économique qui ne produit pas de pulsations et garantit de longues années de fonctionnement dans n'importe quelle application.

La pompe à vis OHP peut être équipée d'un moteur électrique de 3 kW à 7,5 kW. La pompe fonctionne sans pulsations, ce qui permet de réduire le bruit au minimum.

Fonctionnement

Ce type de pompe rotative volumétrique à vis et à flux axial ne comporte que trois parties mobiles. La vis principale est le seul élément menant qui permet le déplacement des vis secondaires. Les vis secondaires servent d'éléments d'étanchéité et sont mises en rotation par effet hydraulique grâce au fluide pompé. Il n'y a qu'une action de roulement entre la vis menante

et les vis menées. L'action de roulement élimine le bruit et les vibrations.

Les pompes sont conçues pour les usages suivants:

- Lubrification (moteurs diesel, turbines, compresseurs, engrenages et réducteurs)
- Compresseurs (générateurs)
- Hydraulique de puissance (presses, machines-outils, machines pour laminoirs, machines de moulage par injection, équipements de décharge, ascenseurs, hélices à pas variable, treuils hydrauliques)
- Applications diverses et spéciales pour l'industrie et la navigation maritime
- Régulateurs hydrauliques
- Raffinerie et pétrochimie
- Services de transfert
- Brûleurs au mazout

Avec ou sans vanne de dérivation

Une seule taille de pompe pour 3 débits différents

Débit de pompe de 100 à 190 l/min

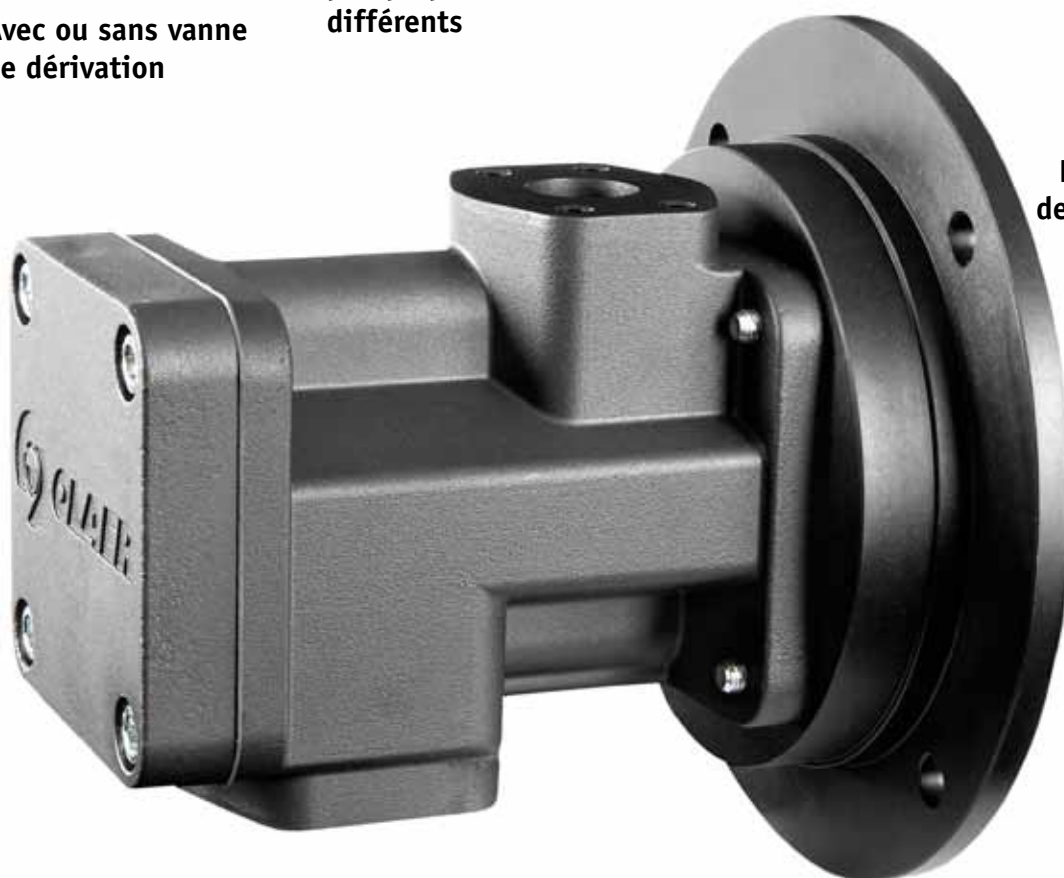

Pression de service 10 bars

Conception compacte avec accouplement direct

Conçue pour fonctionner dans des conditions extrêmes et avec de l'huile polluée.

Peut être installée dans toutes positions ainsi qu'au dessus du niveau d'huile.

La gamme Olaer de pompes à basse pression

La pompe gerotor de type QPM3 est disponible avec les débits de pompage suivants:

La pompe à vis de type OHP est disponible avec les débits de pompage suivants:

QPM3-20	QPM3-40	QPM3-60	QPM3-80	OHP 100	OHP 150	OHP 190
20 l/min	40 l/min	60 l/min	80 l/min	100 l/min	150 l/min	190 l/min

Débit
OHP 100 à 950 Tr/min

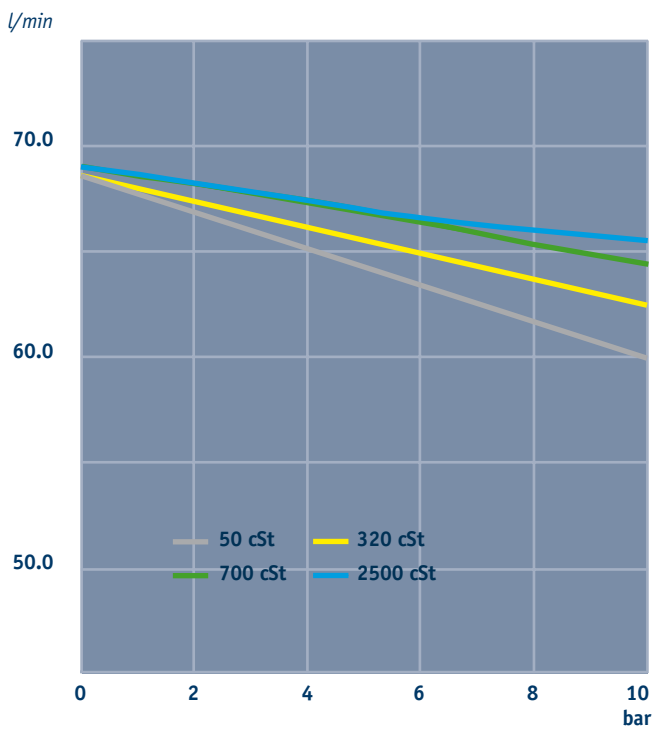

Débit
OHP 100 à 1450 Tr/min

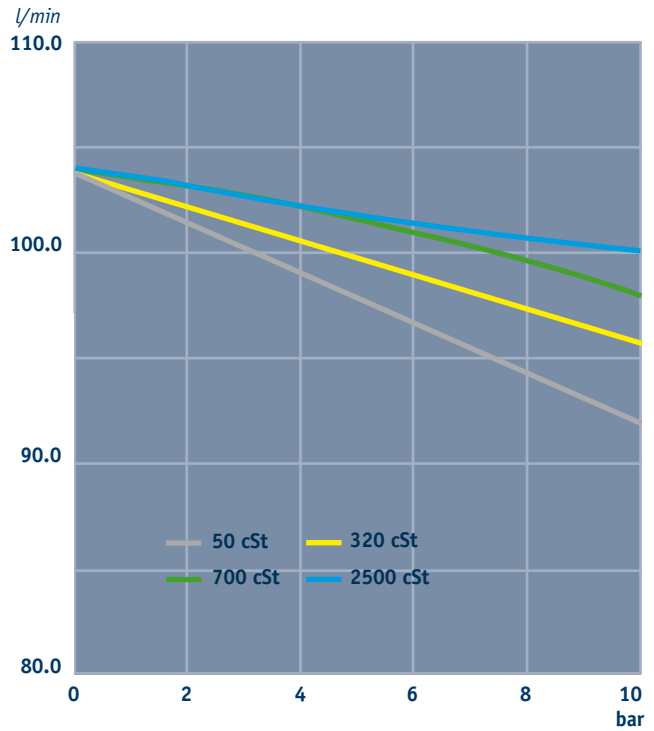

Puissance
OHP 100 à 950 Tr/min

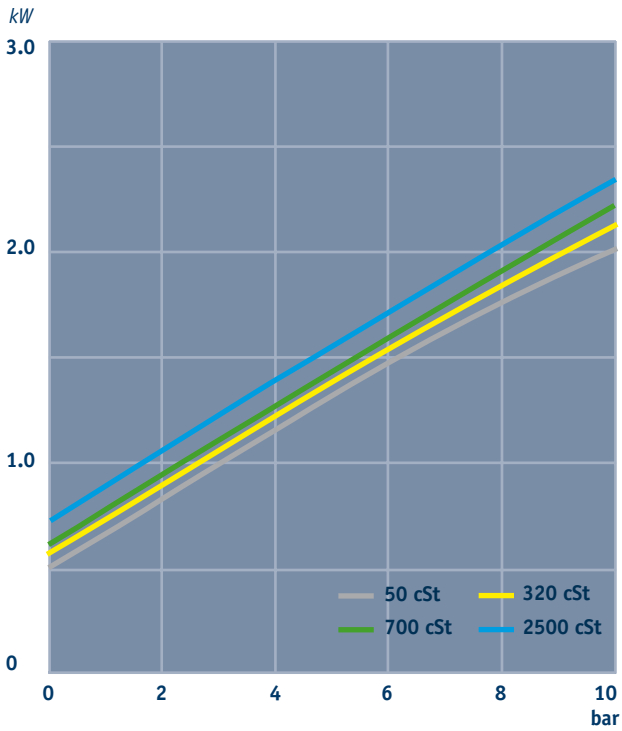

Puissance
OHP 100 à 1450 Tr/min

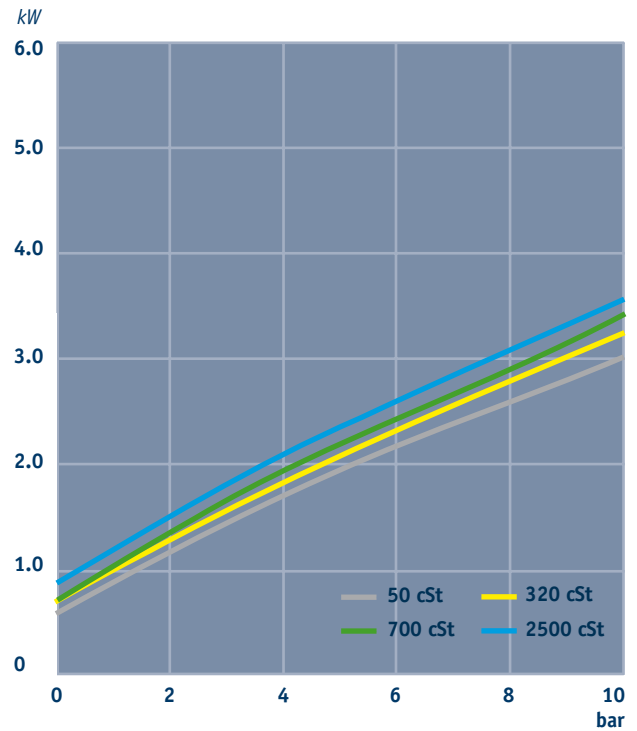

Débit
OHP 150 à 950 Tr/min

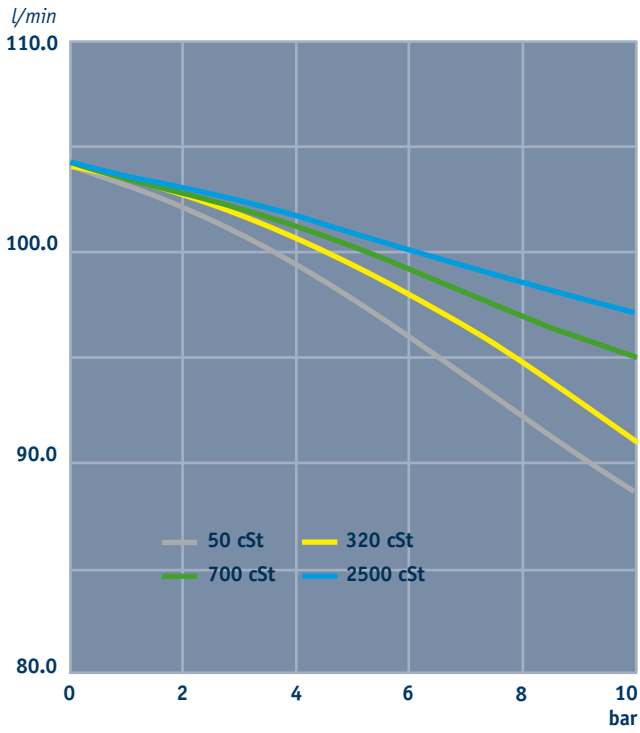

Débit
OHP 150 à 1450 Tr/min

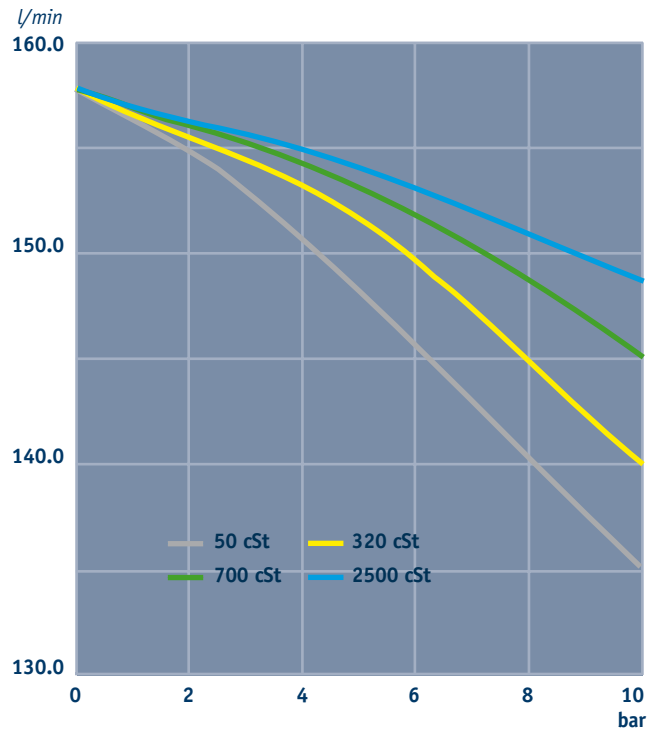

Puissance
OHP 150 à 950 Tr/min

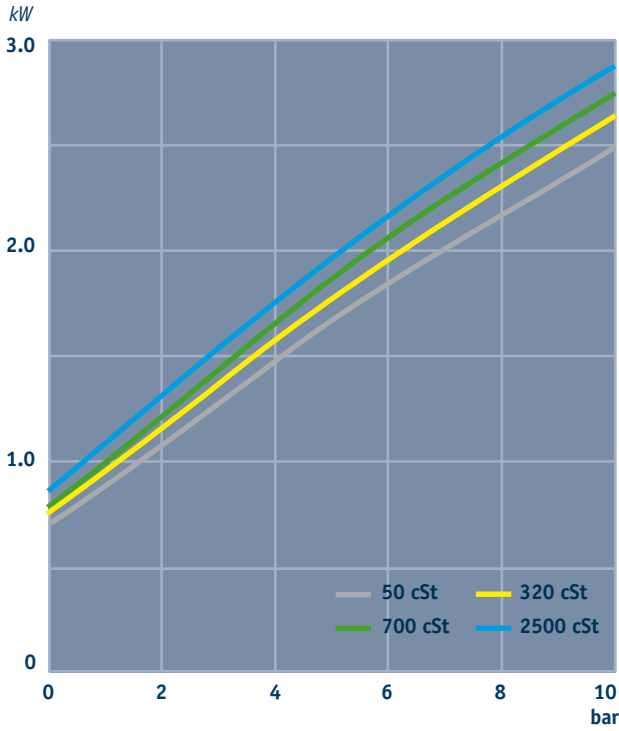

Puissance
OHP 150 à 1450 Tr/min

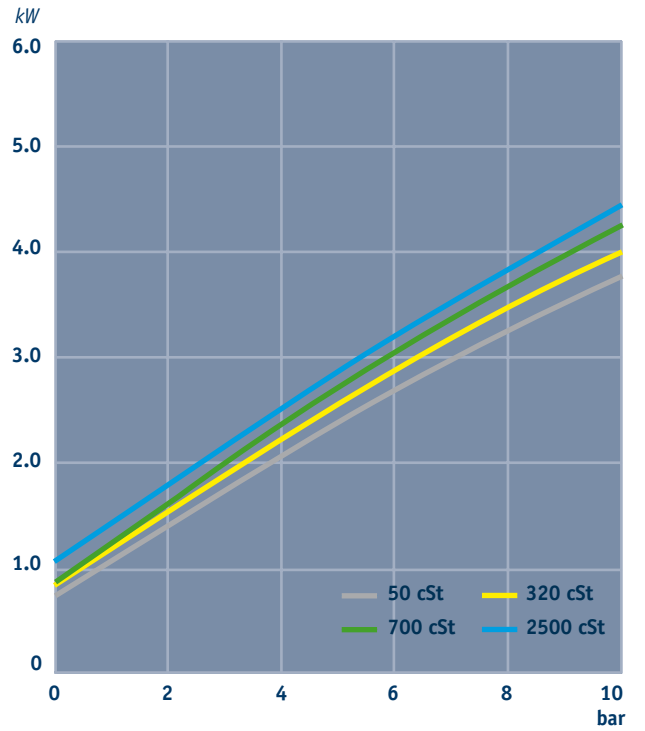

Débit
OHP 190 à 950 Tr/min

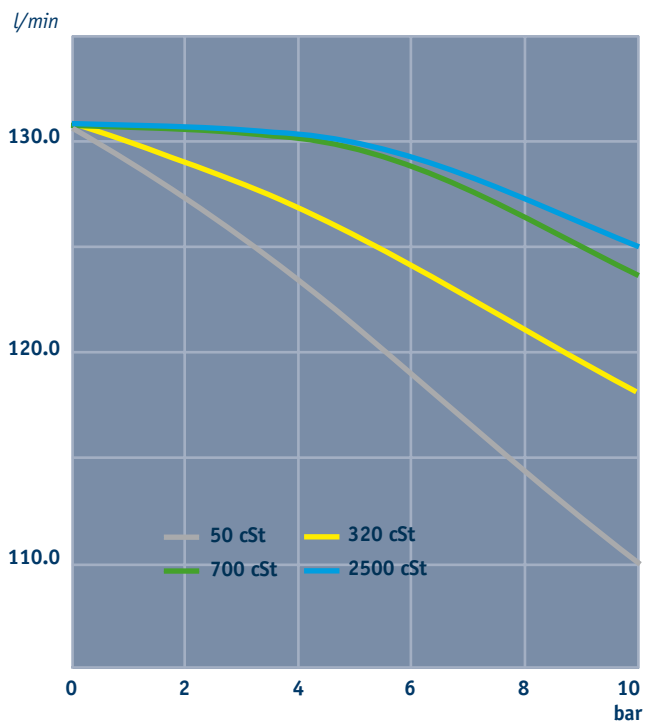

Débit
OHP 190 à 1450 Tr/min

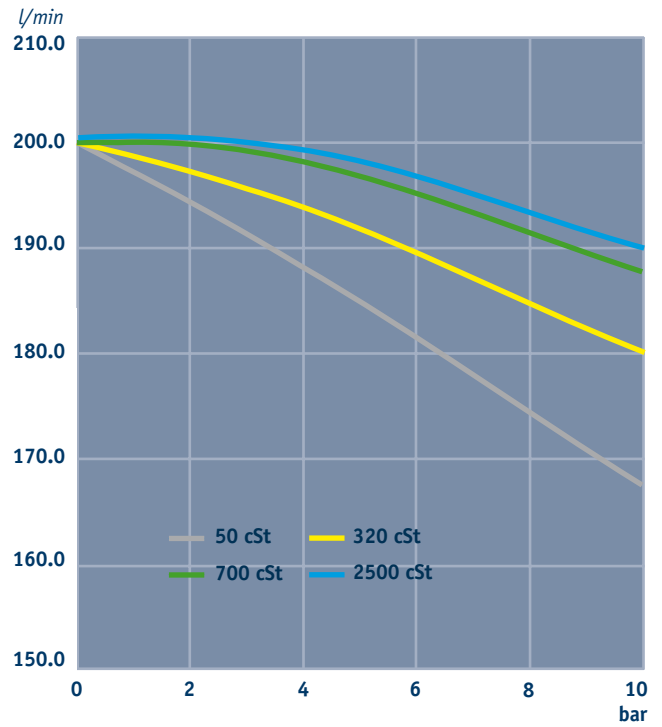

Puissance
OHP 190 à 950 Tr/min

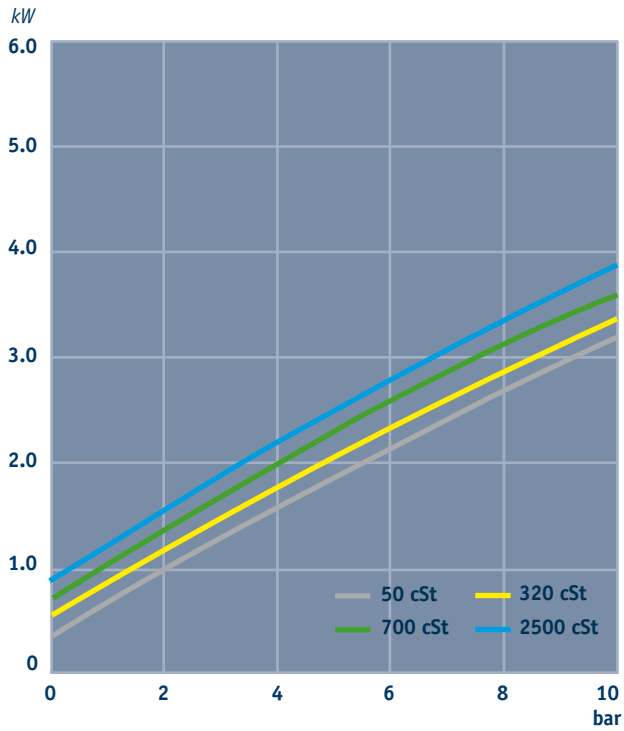

Puissance
OHP 190 à 1450 Tr/min

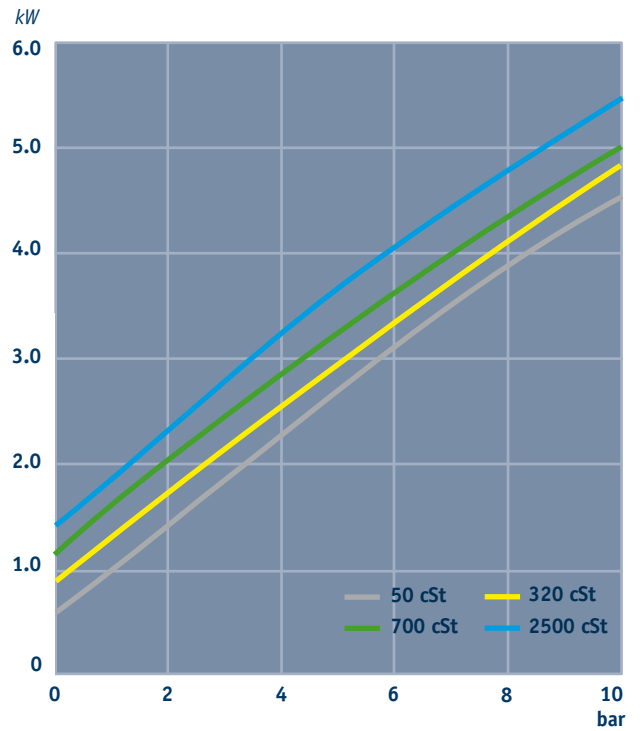

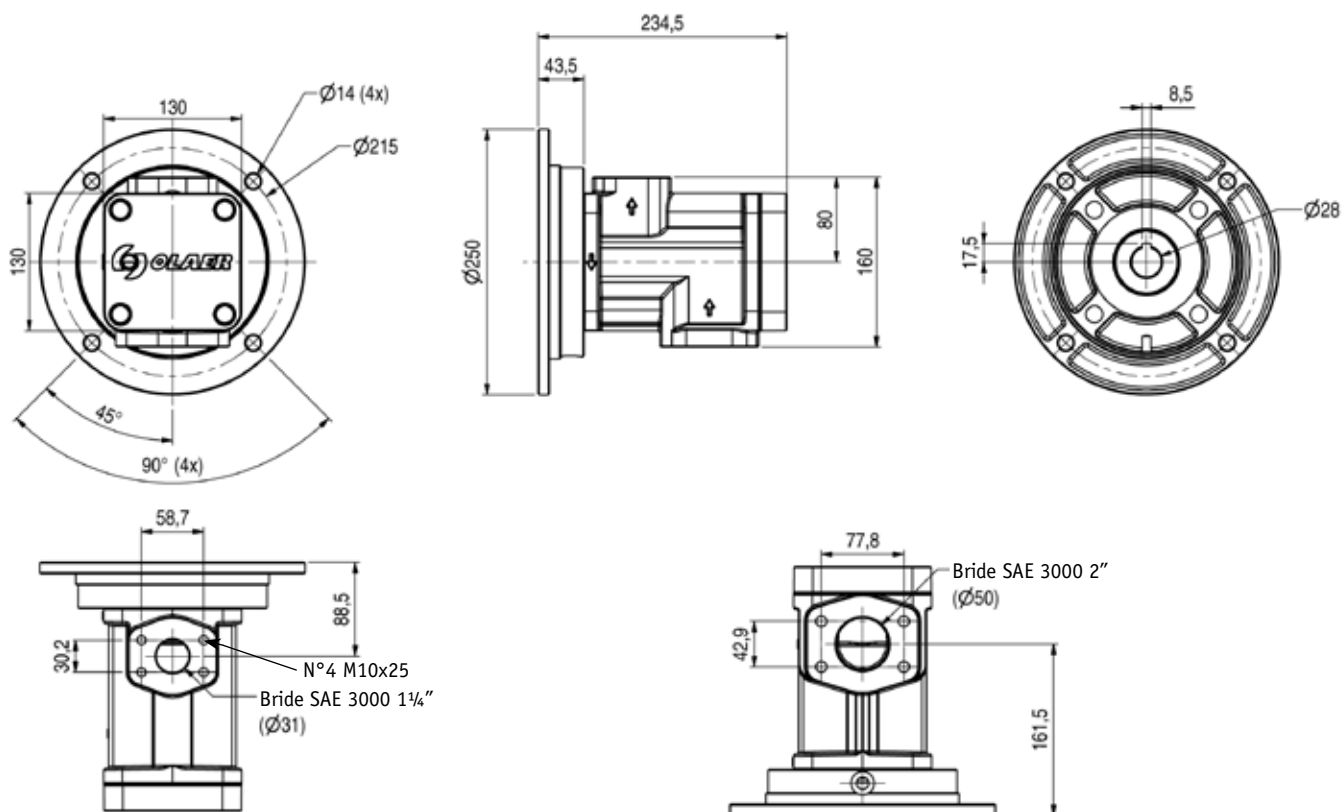

Comment commander

EXEMPLE:

OHP - 150 - RF2

1 2 3

1. MODELE

OHP = Pompe à vis basse pression

2. TAILLE

Débit d'huile avec moteur 4 pôles à 1500 tr/min

100 = 100 l/min

150 = 150 l/min

190 = 190 l/min

3. VALVE BY-PASS

0 = sans by-pass

RF1 = 5 bar

RF2 = 10 bar

Joints FKM en standard dans la pompe

Taille du moteur électrique 100/112 ou 132 avec bride B3/B5, 3 - 7.5 kW, peut être connecté à la pompe. Autres moteurs sont disponibles sur demande.

La pompe est en version standard avec revêtement noir anodisé contre l'oxydation.

Le Choix Professionnel

Pompes OHP – Limites de cavitation

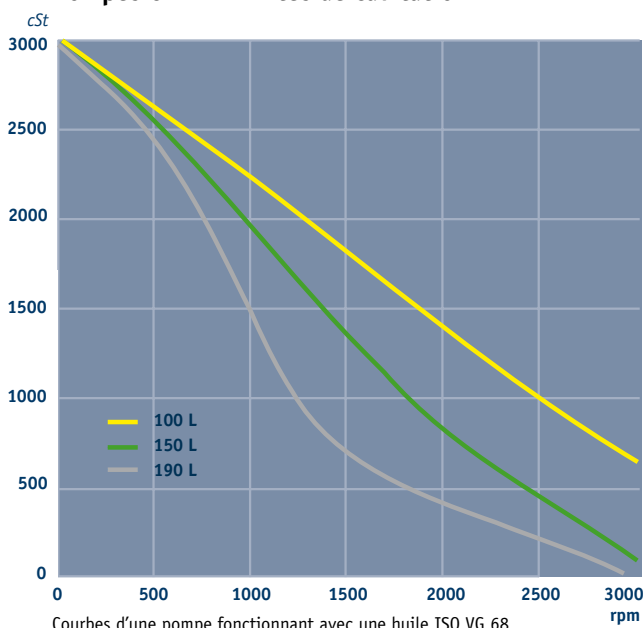

Courbes d'une pompe fonctionnant avec une huile ISO VG 68

Compatible avec :

Huiles minérales: HLP/HLVP

Huiles hydrauliques: HETG/HEPG/HEE

Emulsion eau/huile – huile minimum 5%: HFA

Emulsion eau/huile ≥ 40%: HFB

Eau glycol: HFC (eau maxi 35 - 55%)

Ester phosphaté: HFDR

Huile de lubrification haute viscosité

Fluides synthétiques tels que MIL-H, SKYDROL, sur demande.



- in Fluid Energy Management

Une perspective globale

et un esprit d'entreprise local



Olaer est un acteur global spécialisé dans des systèmes innovants et efficaces pour l'optimisation de la température et le stockage de l'énergie. Le groupe développe, fabrique et distribue des produits et systèmes pour différents secteurs, par exemple l'industrie minière, aéronautique, manufacturière et de l'acier, ainsi que pour les secteurs pétrole et gaz, sous-traitance et transport, agriculture et sylviculture, énergie renouvelable, etc.

Nos produits sont utilisés dans le monde entier, dans des applications et environnements variés. Parmi les

exigences du marché reviennent toujours le stockage optimal de l'énergie et l'optimisation de la température. Nous travaillons localement dans le monde entier – un esprit d'entreprise local et une perspective globale vont de paire.

Grâce à notre présence locale, notre longue expérience, notre profonde expertise et nos compétences spéciales vous garantissent des conditions optimales pour un choix professionnel.