

DESTRUCTION «VRAC» DE DOCUMENTS ET ARCHIVES

BUREAUX, ARCHIVES, ADMINISTRATIONS : DESTRUCTION, RÉDUCTION DE VOLUME :



Archives gros dossiers, paquets, cartons entiers

Classeurs à leviers en vrac sans démontage

Inutile de trier : tout ce qui rentre dans la trémie sera broyé



Reliures, pièces métalliques : tout y passe

Type de broyeur	Épaisseur des couteaux	Rendement horaire moyen	Niveau de sécurité norme DIN 66399
BB230 SD	8 mm	80-100 kg/h	P1
	6 mm		P2
B400	12 mm	300-400 kg/h	P1
	8 mm	200-300 kg/h	P2
B600	12 mm	800-1000 kg/h	P1
B840	20 mm	> 2000 kg/h	/
Q500	12 mm (avec grille de calibre interchangeable)	250 kg/h	P1
		200 kg/h	P2
		150 kg/h	P3



BB230 :

s'adapte à toutes les tâches. Idéal pour les documents et les corbeilles de bureaux. Ses couteaux de 8 ou 6 mm permettent d'atteindre respectivement les normes de sécurité P1 et P2 pour un rendement horaire d'environ 80-100 kg/h

B400 :

Robuste et efficace, idéal pour les documents, les classeurs entiers... Ses couteaux de 12 ou 8 mm permettent d'atteindre respectivement les normes de sécurité P1 et P2 pour un rendement horaire d'environ 200-400 kg/h

B600 :

Une machine puissante et solide au débit important. Ses couteaux de 12 mm lui permet d'atteindre les normes de sécurité P1 pour un rendement horaire d'environ 800-1000 kg/h

B840 :

Pour broyer des quantités très importante de documents. Ses couteaux de 20 ou 40 mm lui permettent de broyer environ 2000 kg/h. Il peut être utilisé seul ou couplé à une autre machine BLIK afin d'atteindre les normes de sécurité requises.

Q500 :

Ce broyeur quadrirotor avec ses couteaux de 12 mm et ses grilles de calibre interchangeable lui permet de de respecter au choix les normes P1, P2 ou P3 pour des rendements horaires variant entre 150 et 250 kg/h.

BUREAUX, ARCHIVES, ADMINISTRATIONS : DESTRUCTION, RÉDUCTION DE VOLUME :



Brochures, catalogues, imprimés divers :
Un rendement horaire très important,
résidu facile à commercialiser



tickets, coupons dont la destruction est
indispensable : quelques minutes suffisent



- Films de bobine papier de grande largeur sur broyeur BLIK B400/370
- Valorisation importante
- Problème d'encombrement des déchets résolu
- Rendement d'environ 400 kg/h



BANQUES, TÉLÉPHONE, ÉLECTRONIQUE : DESTRUCTION DE CHÈQUES, CARTES DE CRÉDIT, ETC...



Broyage et destruction de cartes plastiques sur
broyeur BLIK (cartes de crédit, cartes téléphones..)



Broyage et réduction de chèques bancaires en
paquets : rendement 360 kg/h niveau de sécurité P2
sur B400



DESTRUCTION DES DISQUES DURS PAR B400 :



Les couteaux spéciaux de 20 mm permettent d'atteindre le niveau de
sécurité H4 (surface des broyats inférieure à 2000 mm²)

DESTRUCTION «VRAC» DE DOCUMENTS ET ARCHIVES : BROYEURS BLIK BB30



BB230 broyeur papier trémie à bec, châssis standard

Couteaux 8mm :
niveau de sécurité P1

Couteaux 6mm :
niveau de sécurité P2

Rendement horaire :
80-100 kg/h



BB230 sortie vis «BLIK»
un sac à déchets quelconque s'adapte facilement à la sortie de la vis

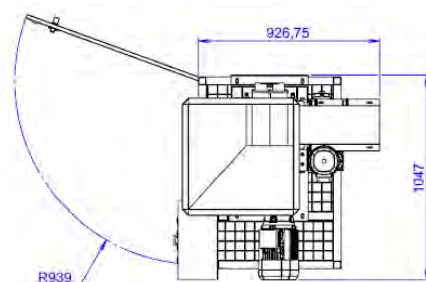
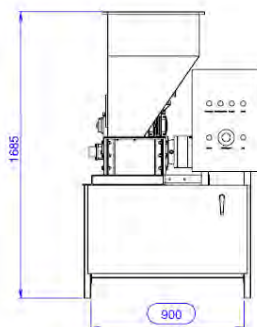
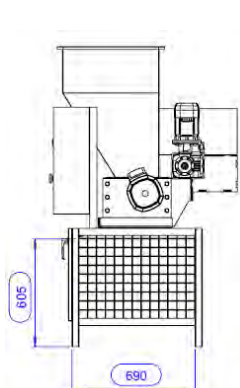

Caractéristiques techniques BB230 SD	
Dimension bloc de coupe	265 x 230 mm
kW alimentation	3 kW
Ouverture trémie en mm/ Volume en litres	230 x 900 mm / 105 litres
Dimensions (mm) avec châssis (LxPxH)	730 x 1100 x 1700
Gestion automatique de la surcharge par pilotage électronique	
Epaisseur couteaux	8 / 6 mm
Niveaux de sécurité	P1 / P2
Vitesse rotation	16 / 12
Diamètre couteaux	120 mm
Nombre de crocs par couteaux	3 / 11
Commande électronique	automate Schneider avec afficheur
Poids environ	280 kg
Rendement horaire	80-100 kg/h
Fabrication française, conformité CE, Garanti 1 an	

DESTRUCTION «VRAC» DE DOCUMENTS ET ARCHIVES : BROYEURS BLIK B400



Couteaux 12mm :
niveau de sécurité P1

Couteaux 8mm :
niveau de sécurité P2

Rendement horaire :
P1 : 300-400 kg/h
P2 : 200-300 kg/h

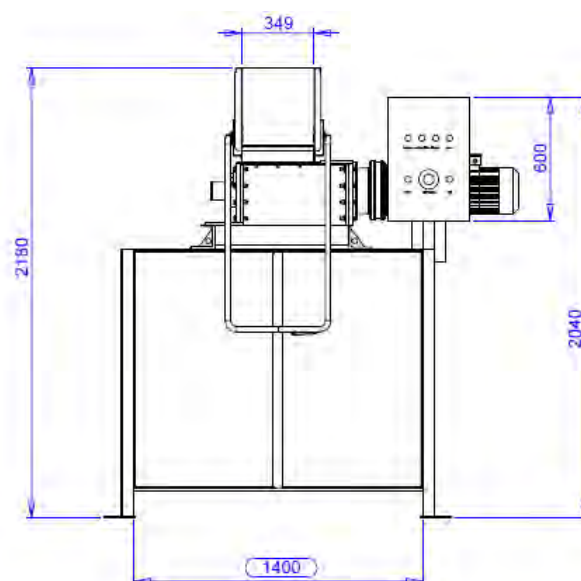
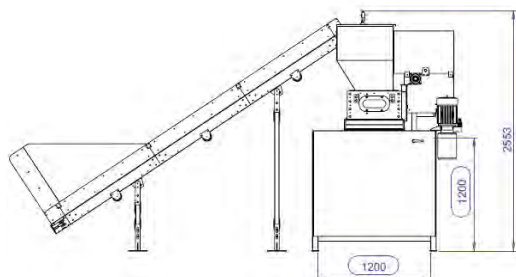

Caractéristiques techniques B400

Modèle	B400/370
Dimensions bloc de coupe	420 x 370 mm
kW alimentation	7,5 à 11 kW 400V Tri 50hz
Volume trémie	100-170 L
Dimensions (mm) avec chassis (LxPxH)	1390x1560x2000
Gestion automatique de la surcharge par pilotage électronique	
Epaisseur couteaux	8/12/20 mm
Niveaux de sécurité	P1/P2/H4
Vitesse rotation	19/12
Diamètre couteaux	200-220 mm
Nombre de crocs par couteaux	1 à 14
Commande électronique	automate Schneider avec afficheur
Poids environ	env; 500 kg
Rendement horaire	200-400 kg/h
Fabrication française, conformité CE, Garanti 1 an	

DESTRUCTION «VRAC» DE DOCUMENTS ET ARCHIVES : BROYEURS BLIK Q500



Ce broyeur quadrirotor et ses grilles de calibrages interchangeables permet un broyage très fin pour les déchets réclamant des normes de sécurité plus importantes

Grille de calibrage 40mm
niveau de sécurité P1

Grille de calibrage 30mm
niveau de sécurité P2

Grille de calibrage 25mm
niveau de sécurité P3

Rendement horaire
150-250 kg

Q500 chargement par
convoyeur

Caractéristiques techniques Q500	
Dimension bloc de coupe	510 x 535 mm
kW alimentation	2 x 5,5 kW=11kW 400V/50Hz
Ouverture trémie en mm/ Volume en litres	700 x 700 / 300 litres
Dimensions (mm) avec chassis (LxPxH)	2100 x 1147 x 2200
Gestion automatique de la surcharge par pilotage électronique	
Epaisseur couteaux	12 mm
Niveaux de sécurité	P1 / P2 / P3
Vitesse rotation	15,5 / 11
Diamètre couteaux	202 mm
Nombre de crocs par couteaux	1 à 14
Commande électronique	automate Schneider avec afficheur
Poids environ	1150 kg
Rendement horaire	150-250 kg/h
Fabrication française, conformité CE, Garanti 1 an	

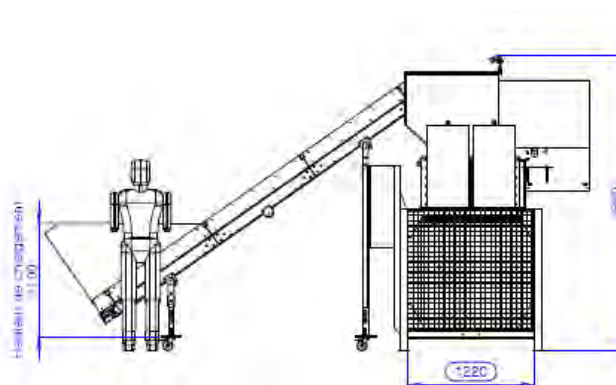
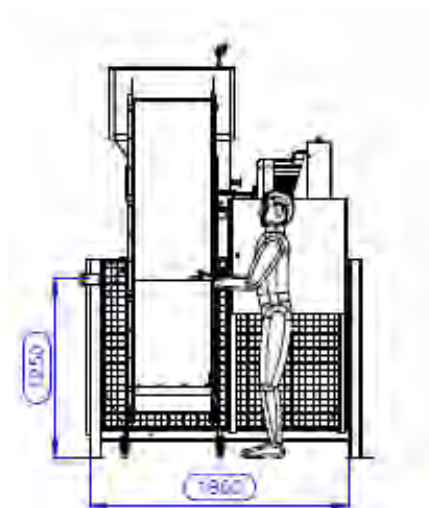

DESTRUCTION «VRAC» DE DOCUMENTS ET ARCHIVES : BROYEURS BLIK B600



Une machine puissante et robuste pour broyer des quantités plus importantes de déchets

Couteaux 12mm :
niveau de sécurité
P1

Rendement horaire :
800-1000 kg/h

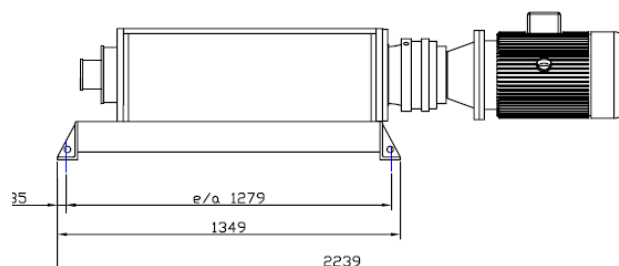
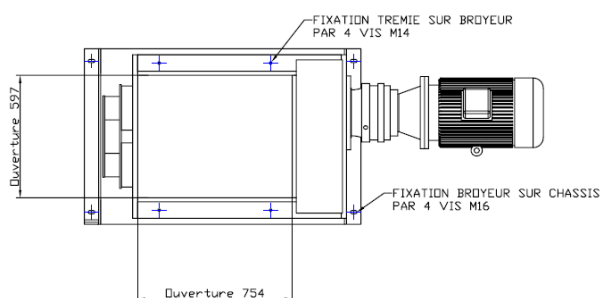

CARACTERISTIQUES TECHNIQUES GENERALES (*) SÉRIE B600

Désignation	B600 – 500	B600-750
Dimension Bloc de Coupe mm	600 x 500	600 x 750
kW Alimentation	18kw Tri. 400 V 50 hZ	18kw Tri. 400 V 50 hZ
Volume trémie m3	0,4 à 1	0,5 à 1
Dimensions Bloc de coupe et moto-réducteur – LxP xH (mm)	1945 x 900 x 515	2190 x 900 x 515
EXISTE ÉGALEMENT EN VERSIONS SPÉCIALES ADAPTÉES AUX CONDITIONS D'UTILISATION		
Fouloir de trémie	Option	Option
Couteaux épaisseur (mm)	12	20
Vitesse de rotation nominale	19/13	19/13
Couteaux diamètre	Diamètre 260-315	Diamètre 260-315
Couteaux .Nb de crocs	1-3-14	1-3-14
Commande électronique	automate Schneider avec afficheur	automate Schneider avec afficheur
Poids. Env.	1100 kg	1400 kg

**LES BROYEURS EN VERSION STANDARD SONT LIVRÉS EN ORDRE DE MARCHÉ - BLOC DE COUPE +
MOTO-RÉDUCTEUR + ARMOIRE ÉLECTRIQUE**

FABRICATION FRANÇAISE - CONFORMITÉ "CE" - GARANTIE 1 AN

(*) NON CONTRACTUEL – SOUS RÉSERVES DE MODIFICATIONS TECHNIQUES OU OPTIQUES

DESTRUCTION «VRAC» DE DOCUMENTS ET ARCHIVES : BROYEURS BLIK B840



Une machine pour broyer des quantités très importantes de déchets. Il doit être couplé à d'autres broyeurs BLIK pour atteindre le niveau de sécurité requis.

Couteaux 20mm

Rendement horaire :
env. 2000 kg/h

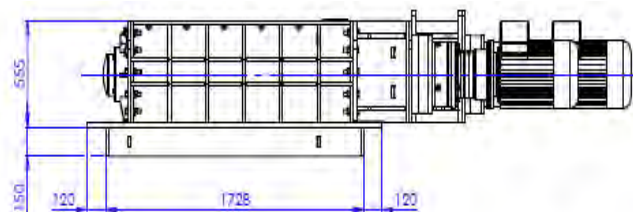
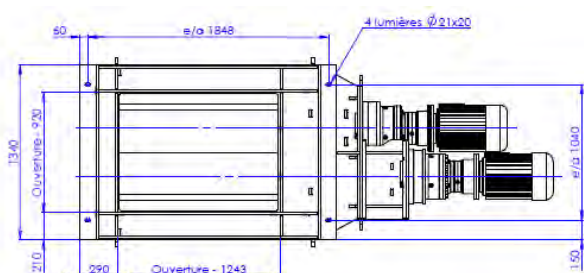

CARACTERISTIQUES TECHNIQUES GENERALES [*] SÉRIE B840

Section de coupe en mm	840 x 750	840 x 1250
Ouverture trémie en mm	Selon implantation	Selon implantation
Puissance moteur en kW/V/H	2 x 22 kW/400V/50Hz	2 x 22 kW/400V/50Hz
Couple sortie réducteur nominal / max en N.m	20850 / 31275 N.m	14183 / 21274 N.m
Nombre de rotors / Diamètre couteaux en mm	2 / 500-540	2 / 500-540
Epaisseur couteaux en mm	20	40
Nombre de couteaux	38 / 19	38 / 19
Vitesse de rotation en tr/min	10 / 7	10 / 7
Nombre de crocs par couteaux	1 / 3	1 / 3
Dimension du bloc de coupe seul L x P x H	2390 x 1480 x 735	2890 x 1480 x 735
Variateur de fréquence sur chaque moteur	Oui	Oui
Graissage automatique et continu des roulements	Oui	Oui
Poids machine environ en KG	4000	4500

COMMANDE ÉLECTRONIQUE : INVERSION-REPRISE-ARRÊT SURCHARGE- AUTOMATIQUE

MATÉRIEL CE GARANTI 1 AN PIÈCES MO