

## Palan électrique à chaîne Elephant Alpha 400V 3Ph

Les palans électriques à chaîne Elephant type Alpha 400V sont compacts, faible propre poids (carter en aluminium). Application universelle grâce au facteur de marge élevé combiné avec une vitesse de levage élevée.

### Caractéristiques

- Limiteur de couple contre les surcharges, fins de course de friction.
- Le frein automatique tient la charge à n'importe quelle hauteur souhaitée.
- Chaîne de levage galvanisé à haute résistance (grade 8) suivant EN 818/7,

### Livraison standard:

- Hauteur de levée 3 m (distance max entre le crochet haut et bas).
- Hauteur de commande avec connecteur anti-arrachement: 1,8 m.
- Commande TBT 24V avec boîte de commande suspendue + arrêt d'urgence (400V).
- Avec câble d'alimentation L = 4 m.
- Bac à chaîne synthétique pour 3 m de hauteur de levée.
- Fixe à crochet.



### Options

- Hauteurs de levée et de commande plus hautes.
- Bacs à chaîne adaptés au hauteurs.
- Chariots.

**Marquage:** Marqué CE

Sélectionnez une ligne dans le tableau ci-dessous, puis cliquez sur "Ajouter à votre demande".

| Réf.    | Code          | CMU<br>Tonnes | Modèle     | Moteur<br>kW | Hauteur maxi<br>de levage<br>m | Chaîne de<br>levage<br>mm | Nombre<br>de brins | Vitesse de<br>levage<br>m/min. | Facteur de<br>marche (ED%) | Hauteur de<br>construction<br>mm | Poids<br>kg |
|---------|---------------|---------------|------------|--------------|--------------------------------|---------------------------|--------------------|--------------------------------|----------------------------|----------------------------------|-------------|
| 0514001 | 8717365020063 | 0,15          | ALC015/150 | 0,55         | 30                             | 4.0 x 12                  | 1                  | 9                              | 40                         | 325                              | 17          |
| 0514003 | 8717365001741 | 0,25          | ALC025/250 | 0,55         | 30                             | 4.0 x 12                  | 1                  | 9                              | 40                         | 325                              | 18          |
| 0514005 | 8717365001758 | 0,5           | ALC05/500  | 0,55         | 15                             | 4.0 x 12                  | 2                  | 4,5                            | 40                         | 415                              | 18          |

1

Ajouter à votre demande

## info / pièces détachées

info / pièces détachées

selectionner ▼

Télécharger

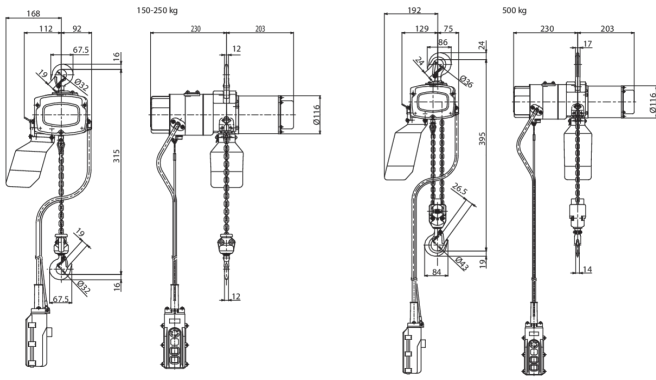

REMA Holland b.v.  
Galjoenweg 47  
6222 NS  
Maastricht

PO Box 4303  
6202 VA Maastricht

COC: 146 25 774

+31 [0]43 363 1777  
[info@rema.eu](mailto:info@rema.eu)