



CHABOT DELRIEU ASSOCIÉS

REMP LISSEUSES



K-Dense

Pompe à piston ou pompe à engrenages

AUTOMATIQUE

La K-Dense de CDA est une table de dosage spécialement développée pour le remplissage de produits pâteux (miel, produits à base de propolis, gelée royale, cire..). Cette machine 2 en 1 offre une précision de remplissage de +/- 3 grammes et peut remplir jusqu'à 1,5 tonnes par jour.

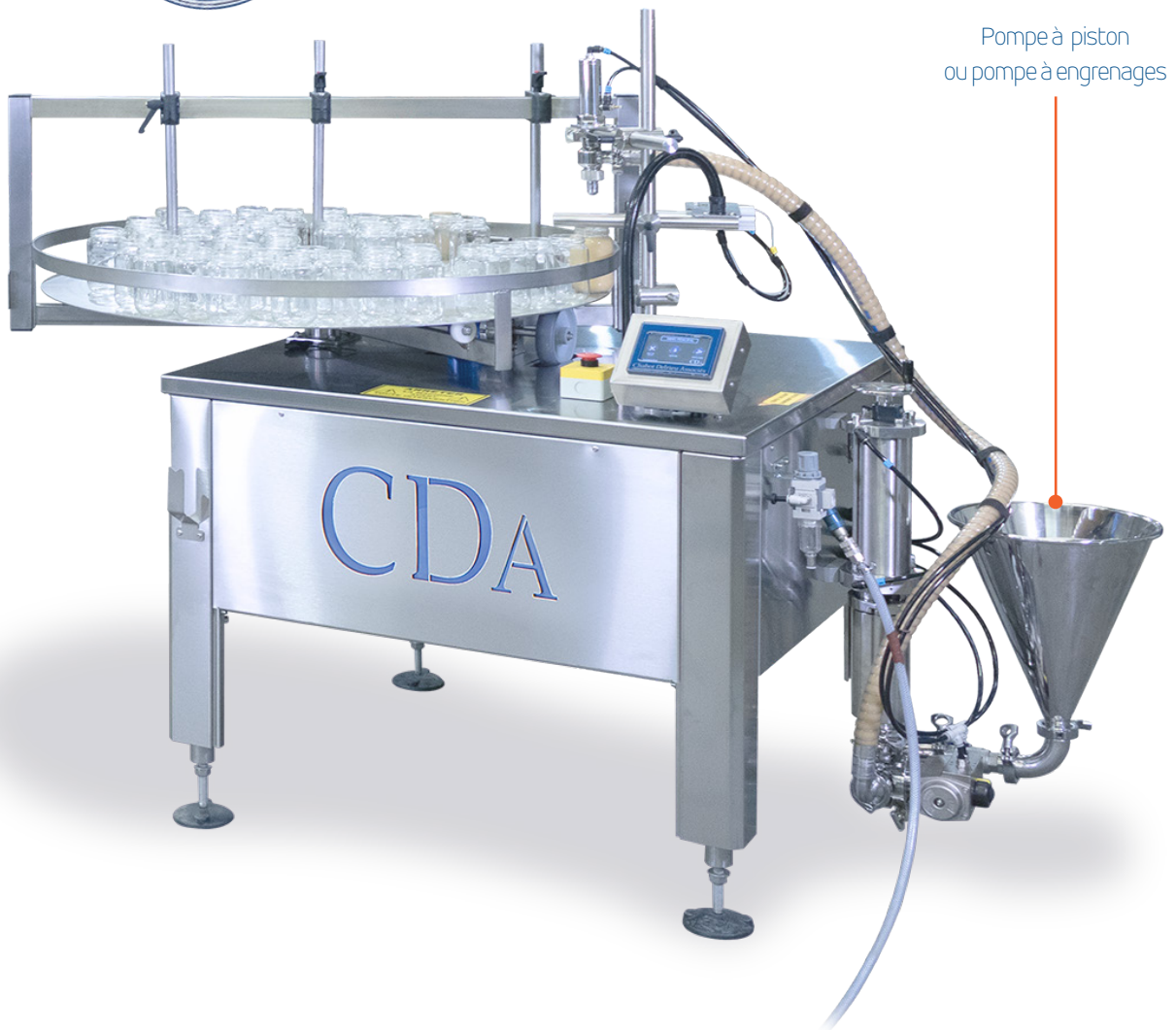

Pompe à piston
ou pompe à engrenages



POINTS FORTS

- + 2 EN 1: ALIMENTATION ET DOSAGE
- + FACILITÉ DE NETTOYAGE
- + ENCOMBREMENT RÉDUIT

SCANNEZ LE QR CODE
POUR DÉCOUVRIR
LA VIDÉO DE LA MACHINE
EN ACTION



Photos, cadences et descriptions données à titre indicatif sans valeur contractuelle.

SCHÉMA & STRUCTURE

Dimensions :

1647 × 1195 × 1404 mm

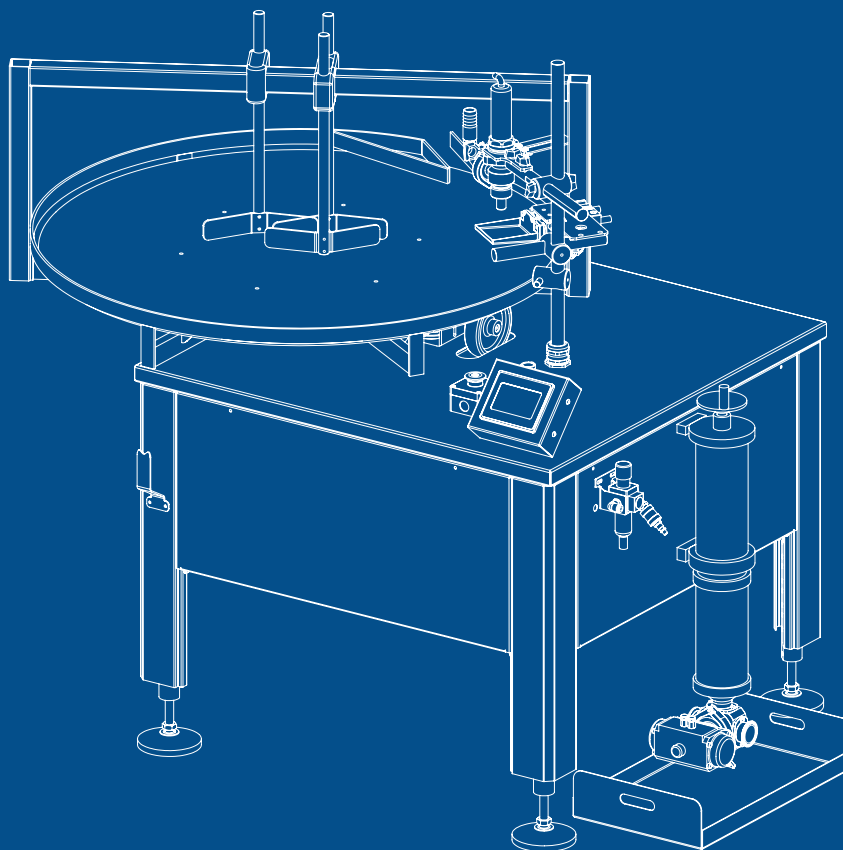

CARACTÉRISTIQUES

+/- 3g Précision de remplissage
+/- 3 grammes

15 T./jour Cadence de remplissage
jusqu'à **1,5 tonnes/jour**

 Utilisation et nettoyage
faciles

CONTENANTS

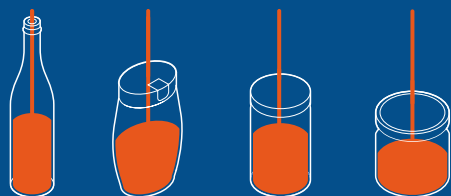

DOSAGE - REMPLISSAGE

VISCOSITÉS

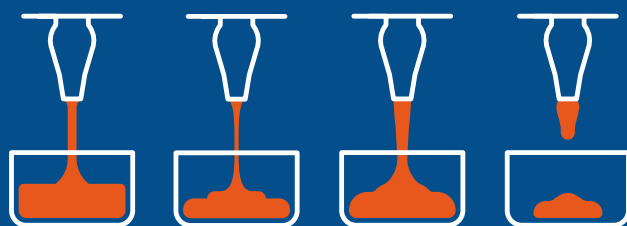

FLUIDE

FILANT

ÉPAIS

PATEUX



www.cdafrance.com

- Présence de CDA dans le monde
- Maison mère
- Filiales
- Revendeurs - Distributeurs



6 Rue de l'artisanat - ZI de plaisance - 11100 NARBONNE
Téléphone : +33 (0)4 68 41 25 29 - Site web : www.cdafrance.com
Email : contact@cdafrance.com