

INSTALLATION MOBILE DE BROYAGE BLIK

*Réduction de volume & destruction sur site
des déchets courants ou spéciaux
et notamment d'ARCHIVES en VRAC, sans préparation*



Compartiment de récupération
des déchets broyés



Manutention
aisée
des déchets à
détruire et
des résidus

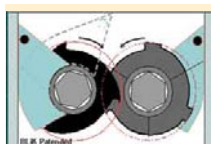

Blik

**BLIK - Matériel de valorisation
et traitement des déchets**

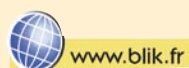

www.blik.fr

Z.I. de Chenet
91490 MILLY-LA-FORET
E.mail: blik@blik.fr

téléphone:
01 64 98 79 79
télécopieur:
01 64 98 79 78

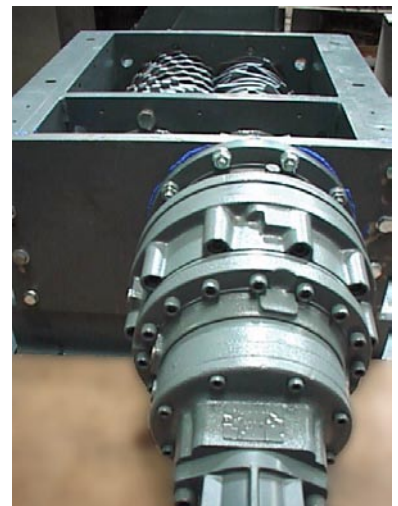
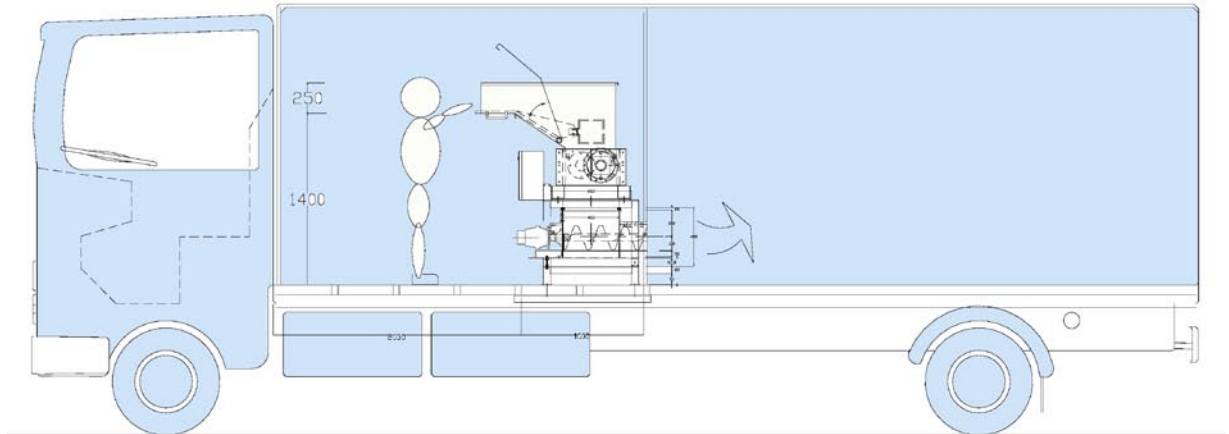
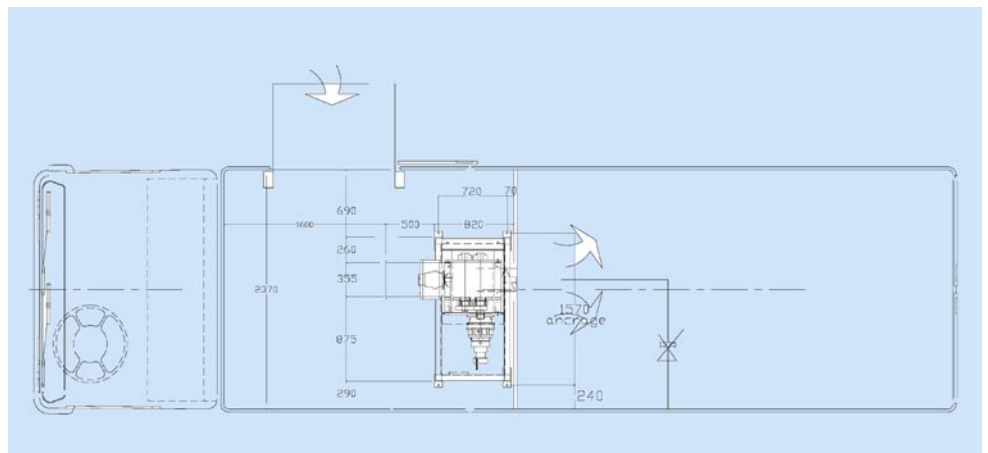
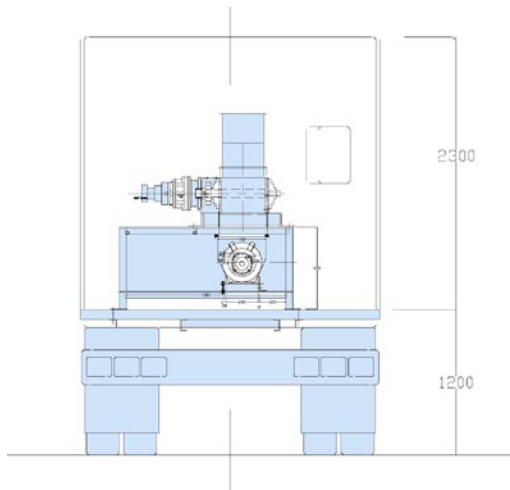

Broyeur B400
spécialement équipé
pour installation
mobile

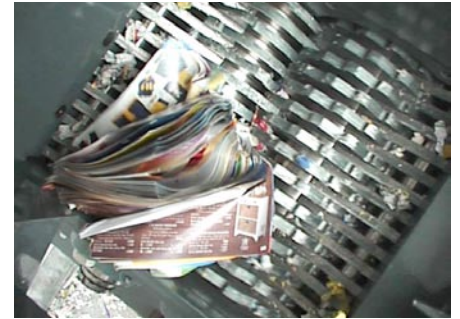

Récapitulatif des broyeurs BLiK série Mobile

(*)	CARACTERISTIQUES TECHNIQUES	
Modèle	B 400 / 370	B 600 / 510
Bloc de Coupe	420 x 370 mm	600 x 510 mm
Puissance (version hydraulique embarquée) nécessite une prise de force sur le moteur camion délivrant environ	20 HP	30 HP
Volume trémie (**)	100-170 L	0,4 à 1 m3
Dimensions (mm) avec Châssis - L x P x H . (**)	1390 x 1560 x 2000	1945 x 900 x 515
Diamètre couteaux	200-220	260 - 315
Couteaux épaisseur	8-12-24 mm	12 - 24 - 63 mm
Debit broyage papier en kg/heure	300 à 500	900 à 1100
Nombre de crocs	1 à 14	1 à 14
Commande électronique	Automate télémechanique	Automate télémechanique
Poids	env.500 kg	env.1100 kg
Fabrication Française - Conformité "CE" - Garantie 1 an		
(*) Non contractuel .Sous réserves de modifications techniques ou optiques (**) dépend de l'utilisation et de l'implantation		



Evacuation
par vis directement
vers l'arrière dans un
compartiment
dédié

