



SOFTICA
ACTIVATEUR D'ACCÈS

INNO
GAMME

PORTES AUTOMATIQUES INTÉRIEURES

Gamme innovante coulissante, dédiée à l'intérieur, offrant **silence**, **intégration** et **design** pour les professionnels et particuliers, en recherche de standing, d'accessibilité ou d'hygiène.

ATOUS

- Silence (mouvement fluide et discret en ouverture et fermeture),
- Gain de place (1m² sur le battant),
- Isolation (thermique et phonique en position fermée),
- Fluidité et confort de déplacement,
- Respect de l'hygiène (sans contact),
- Accessibilité,
- Sécurité,
- Made in France,
- Conforme EN 16005 Low Energy.



Innova, pose applique



Galino, pose galandage

CARACTÉRISTIQUES TECHNIQUES

- MOTEUR BRUSHLESS sans balais : plus petit, plus puissant, plus fiable et plus économe.
- COURROIE LISSE (BREVETÉE) : pour un mouvement discret et pour permettre le débrayage manuel (utilisation manuelle même sous tension),
- NOMBREUX ACCESSOIRES,
- POSE ET ENTRETIEN facilités grâce à une conception aboutie permettant :
 - un accès aisé à tous les composants même dans le galandage (bras de liaison extractible breveté),
 - une mise en service/ une entretien simples (par port USB)
 - une pose par une seule personne grâce à :

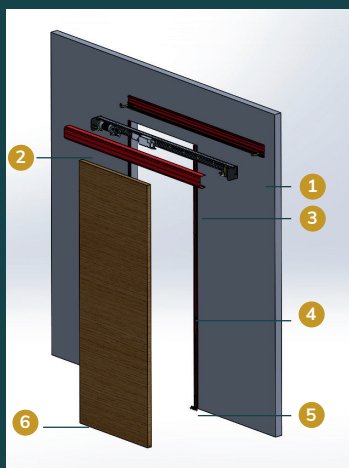

jambage et raidisseur
pour la porte en applique

LÉGENDE

- 1- Profil raidisseur
- 2- Mécanisme
- 3- Capot
- 4- Jambage
- 5- Guide au sol
- 6- Vantail



structure monobloc
ultra robuste avec
traverses en acier
galvanisé pour la
porte en galandage



INNOVA

GALINO

MÉCANISME

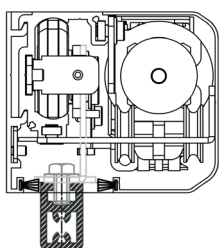
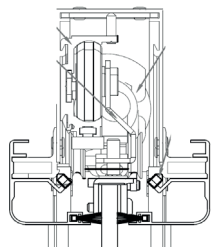
Coupe		
Type de pose	Applique	Galandage – entre cloisons
Dimensions mécanisme ou structure totale (H x P)	95 x 106 mm	2180 x 67 mm (intégré dans cloison de 100 mm avec ossature de 70 mm)
Longueur de mécanisme ou structure totale	2 x passage + 100 mm	1920, 2120 ou 2320 mm
Poids maximum	80 kg	
Largeurs et Hauteur passage max.	1800 x 2200 mm (selon poids)	Pour vantaux standards : 830, 930 ou 1030 x 2040 mm
Volume sonore	45 Db seulement !	
Innovation	Courroie lisse (brevetée), moteur brushless sans réducteur, bras de liaison extractible pour accès aux composants dans la cloison (Galino, breveté)	

VANTAUX

Nombre vantaux	1 à 2	1
Type vantaux	Verre trempé, verre feuilleté avec cadre alu, bois, autre (sur demande). Vantaux décoratifs sur demande.	



SOFTIPOWER LIGHT

MOTORISATION

Type de moteur	24V courant continu brushless
Puissance absorbée	120W
Alimentation	230V Mono – 60-60Hz – 0.6A
°C de fonctionnement	+5°C à +40°C
Humidité relative	< 85%
Vitesse (ouverture et fermeture)	0.2 à 0.4m/s
Temps de maintien ouvert	1 à 20 sec.
Consommation à l'arrêt	13W

ACCESSOIRES



Autre accessoires : système radio pour bouton poussoir, systèmes de contrôle d'accès (liste non exhaustive)