

La technologie au service de l'efficacité

Étiqueteuse à écran tactile

Mercure III



L'étiqueteuse MERCURE III est un monobloc de distribution/sertissage et d'étiquetage adhésif adapté à des lignes de conditionnement d'une cadence de 3000 bouteilles/heure.

Son écran tactile associé à ses nombreux réglages électriques permettent des changements de formats simples, rapides et d'optimiser les paramètres de pose sans arrêt de production.

ECRAN TACTILE

Le tableau de commande à écran tactile permet, outre une extrême simplification des réglages, la mémorisation des données relatives à chaque type d'habillage.



Le fonctionnement numérique du programme à partir d'un codeur optique garantit une précision de pose fiable dans le temps.

Il intègre un compteur - décompteur de bouteilles, et un arrêt de l'habillage en fin de bande d'étiquettes (option).

CAPSULAGE ROTATIF 2 TÊTES

- Têtes de sertissage descendantes, sans sellettes, permettant un temps de sertissage maximum.
- Mouvement asymétrique de capsulage (descente lente – montée rapide).
- Réglage simultané de la hauteur, des têtes de sertissage et du distributeur de capsules à commande électrique.

TÊTES DE SERTISSAGE TS8

- Pour le sertissage des capsules aluminium, complexe et étain.
- Mandrin en acier traité.
- 8 tiges supports de galets en acier inoxydable.
- 8 galets bi matière montés sur roulements à billes.
- Poids sur tige de centrage.
- Vitesse de rotation du mandrin : réglable de 1700 à 2000 trs/mn.

DISTRIBUTEUR DE CAPSULES

- Magasin horizontal de grande capacité.
- Godet interchangeable pour tous types de capsules.
- Centrage du goulot par une double pince assurant une pose fiable, même sur bouteilles déformées.
- Détection du bouchon par cellule.
- Descente de la capsule sur le goulot par vérin pneumatique.
- Réglage de la longueur et du diamètre de la capsule par boutons moletés.



VARIATEUR DE VITESSE ÉLECTRONIQUE

- Variation de la cadence de 800 à 3200 Bouteilles /H.

ORIENTATION DES BOUTEILLES

- Orientation mécanique par cran de fond.
- Orientation optique d'une bouteille déjà étiquetée.

POSTES D'ÉTIQUETTE ET DE CONTRE ÉTIQUETTE

Postes à motorisation indépendante pilotés par une électronique spécifique garantissant le synchronisme étiquette / bouteille.

- Gestion automatique de la largeur des étiquettes par fibres optiques.
- Réglage électrique de la hauteur de pose.
- Réglage angulaire des postes pour bouteilles coniques (option).

TROISIÈME POSTE D'ÉTIQUETAGE

- Dépose d'une médaille, d'un tour de cou ou d'une bande fiscale.
- Poste à motorisation indépendante piloté par une électronique spécifique garantissant le synchronisme étiquette / bouteille.
- Variateur de vitesse de la sortie de l'étiquette.
- Réglage électrique de la hauteur du poste.
- Réglage angulaire sur deux axes pour pose sur surfaces coniques.
- N'est pas compatible avec le poste collerette.

QUATRIÈME POSTE D'ÉTIQUETAGE

Permet la dépose d'une étiquette sur la partie inférieure de la bouteille.

POSTE DE COLLERETTE ENTOURANTE OU MIXTE



Notre technique de pose de face, bouteille à l'arrêt, assure une précision inégalée, insensible à la conicité du col de la bouteille.

- Réglage électrique de la hauteur de pose.
- Réglage angulaire du poste.
- Système de pose par dépression.

CODEUR À TRANSFERT THERMIQUE CODA 4025



Surface d'impression 40 mm x 25 mm. Léger et performant, le CODA 4025 permet le repiquage de numéros de lots, de dates de péremption, de millésimes et de logos, sur tous les types d'étiquettes.

- Ruban de 153 mètres.
- Régulation de température.
- Économiseur de ruban pigmenté.
- Capacité de ruban transfert : 153 m x 40 mm.

N° DE LOT PAR INCISION



Fonctionne sans encre ni ruban, par incision du papier à l'aide de caractères en laiton ou d'un barillet numéroteur. Simple et sans entretien, c'est le système idéal pour le marquage des numéros de lots.

- Surface de gaufrage 6 caractères de 2,5 mm. (pour barillets spéciaux, nous consulter)



DESRIPTIF

- Monobloc de sertissage et de pose d'étiquettes adhésives sur tous types de bouteilles cylindriques (Ø 55 à 115 mm).
- Alimentation des bouteilles par vis d'archimède.
- Sertissage 2 têtes rotatif équipé de têtes TS8 avec réglage électrique de la hauteur.
- Possibilité d'adaptation de 3 postes de pose supplémentaires.
- Têtes de pose sur support réglable en hauteur avec commande électrique via l'écran tactile.
- Arrêt étiquette par fibres optiques avec calage automatique de la sortie de l'étiquette.
- Arrêt automatique de l'habillage en fin de rouleau d'étiquettes (option).
- Blocage bouteille par une porte montée sur vérin pneumatique pendant l'habillage.
- Réglage du positionnement des étiquettes par écran tactile permettant la mémorisation des réglages relatifs à chaque type de bouteille et d'étiquette.
- Compteur et décompteur automatique de bouteilles.
- Variateur de vitesse électronique.
- Hauteur maximum de l'étiquette de corps à 170 mm (220 mm sur demande).
- Monté sur 4 pieds, construction intégrale en inox, avec protections de sécurité CRAM conforme aux normes CE.
- Conception modulaire, ajout d'équipements & options complémentaires possible à tout moment.

CADENCE MAXI

- 3200 bouteilles/heure.
- 1700 bouteilles/heure avec collerette.
- 2200 bouteilles/heure avec orientation par le fond avec pré-orientation.

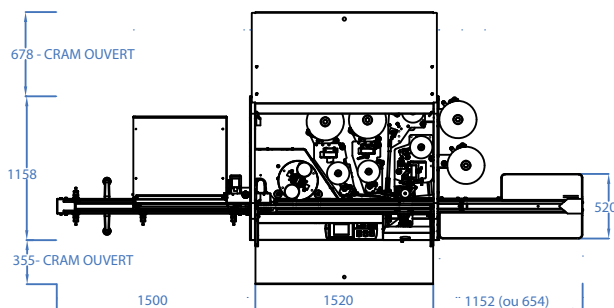

Albagnac S. A. - Marty - 46140 Sauzet
Tél. + 33 (0)5 65 24 25 20 - Fax + 33 (0)5 65 24 25 10
e-mail : info@albagnac.com

S.A.S. au capital de 327 000 Euros - Siret 347 609 042 00010
 APE 292HR.C.S. Cahors 88 B 134 - N° FR 23 347 609 042

CARACTÉRISTIQUES TECHNIQUES

- Alimentation électrique :
- 380 Volts triphasé + Neutre + Terre.
- Puissance électrique : entre 3 et 5 KW.
- Alimentation pneumatique : 5M3/H à 7 bars (20M3/H avec un distributeur de capsules).
- Poids : 580 kg, selon les équipements.

DONNÉES TECHNIQUES POUR LA FABRICATION DES ÉTIQUETTES ADHÉSIVES ET CAPSULES

Étiquettes, contre étiquettes, médailles :

- Ø extérieur rouleau : 300 mm.
- Ø mandrin : 76 mm.
- Enroulement intérieur.
- Déroulement gauche en avant.

Collerette :

- Ø extérieur rouleau : 180 mm.
- Ø mandrin : 76 mm.
- Enroulement extérieur.
- Déroulement pied en avant.

Capsules :

- Ø max. : 36 mm.
- Ø min. : 28 mm.
- Longueur max. : 70 mm.

EQUIPEMENTS EN OPTION

- Contre étiquette.
- Collerette standard.
- Troisième poste d'étiquetage (médaille).
- Quatrième poste d'étiquetage.
- Distributeur de capsules.
- Capsulage thermo rétractable.
- Inclinaison des postes pour produits coniques.
- Orientation des bouteilles à écusson.
- Orientation optique.
- Marquage N° de lot.
- Repiquage des étiquettes.
- Convoyage bouteilles.

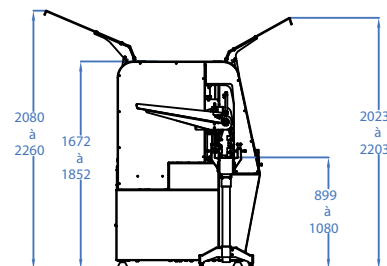

Votre Agent: