

# MILL 175

Abouteuse à angle variable

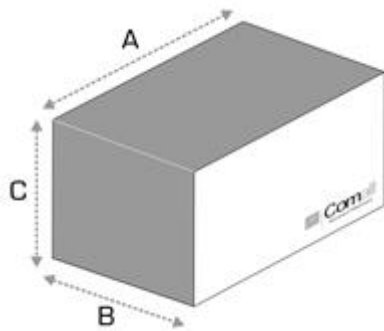

A (mm)	B (mm)	C (mm)	Kg
870	1010	1360	187

## Caractéristiques techniques:

- Vitesse de rotation du groupe fraises 7000 tr/mn
- Prééquipée au tunnel de fermeture intégrale du profilé en usinage qui permet la réduction maximum du bruit
- Avancement automatique avec rapprochement rapide géré par photocellule du groupe fraises (Mill 175 A) ou manuel (Mill 175)
- Système breveté qui permet le positionnement du profilé sans l'aide de goniomètres
- Capacité maximum de logement fraises  $\varnothing$  175 mm
- Remplacement rapide du groupe fraises
- Système d'équilibrage du groupe fraises
- Magasin groupes fraises avec 9 logements
- Hauteur maximum du groupe fraises : 125 mm
- Moteur triphasé 1,47 kW (2Hp) – 2800 tr/min Eurovoltage 230/400V– 50Hz; 275/480V – 60 Hz).
- Pression de service: 7 bars
- Lubrification outil nébulisée
- Prééquipement évacuation copeaux et fumées
- Consommation air par cycle de travail :
- Mill 175 A = 12 NL
- Mill 175 = 0,8 NL

Schémas de capacité d'usinage

Coupe à angle 90° (avec carter tunnel fermé)

Dimension maximum profilé usinable avec tunnel

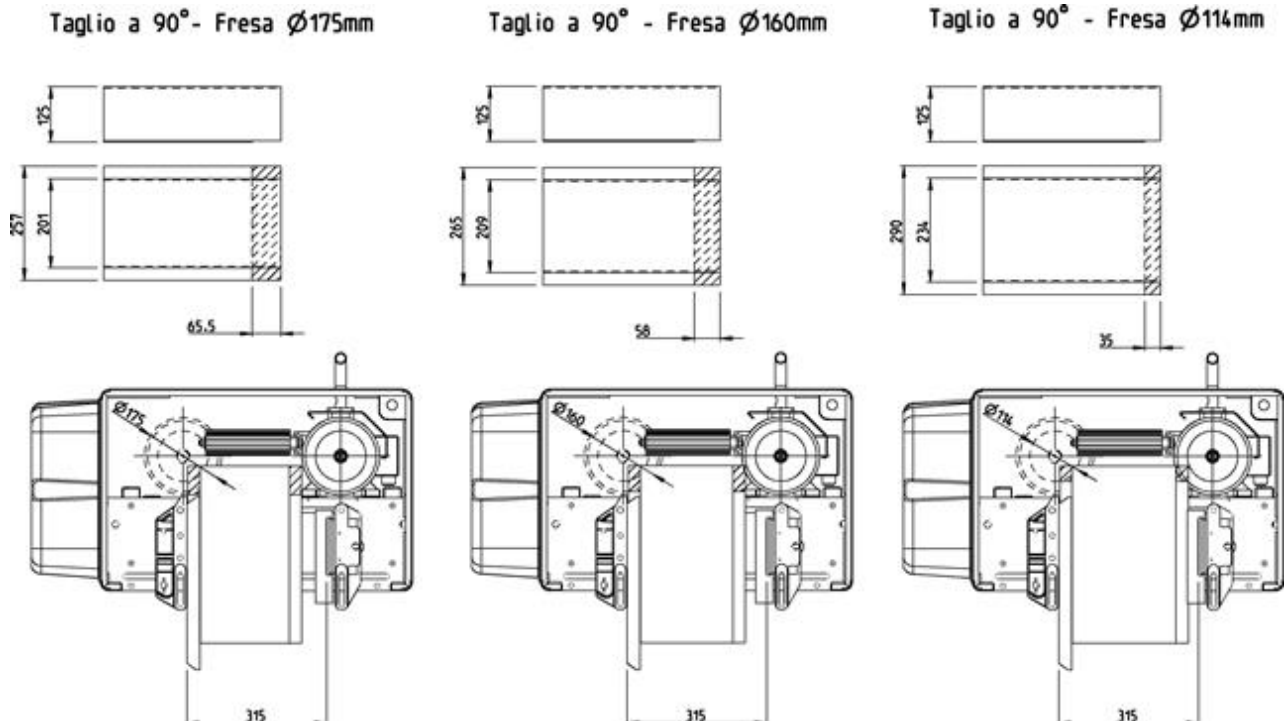

Coupe à angle 45° gauche (uniquement avec carter tunnel ouvert)

Dimensions maximums profil usinable avec enlèvement maximum L=65,5 mm

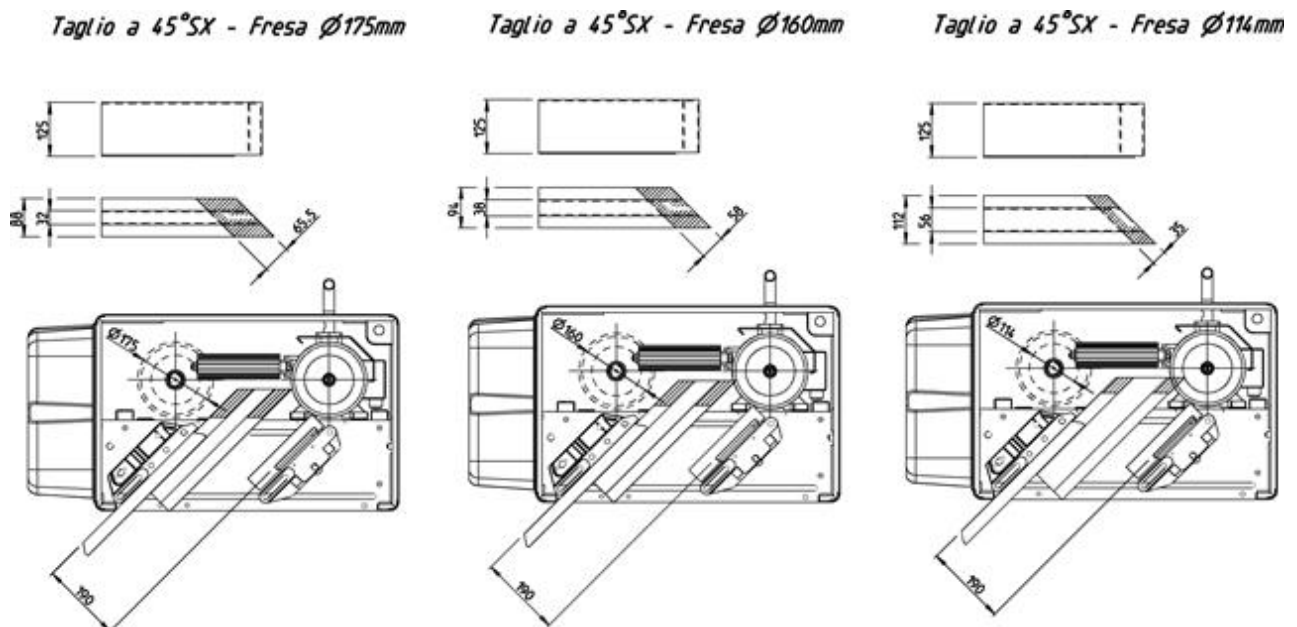

Coupe à angle 45° droite (uniquement avec carter tunnel ouvert)

Dimensions maximums profil usinable avec enlèvement maximum L=65,5 mm

Taglio a 45°DX- Fresa Ø175mm

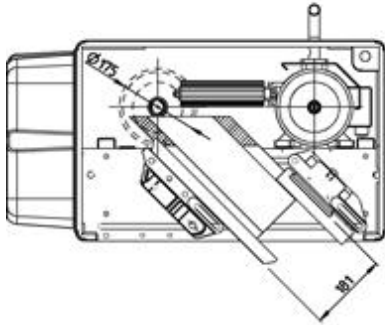
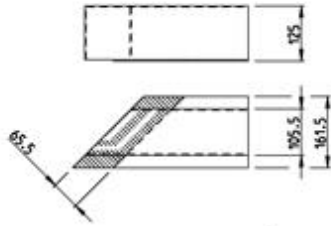

Taglio a 45°DX- Fresa Ø160mm

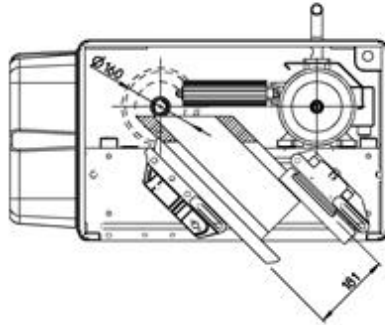
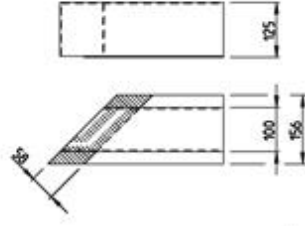

Taglio a 45°DX- Fresa Ø114mm

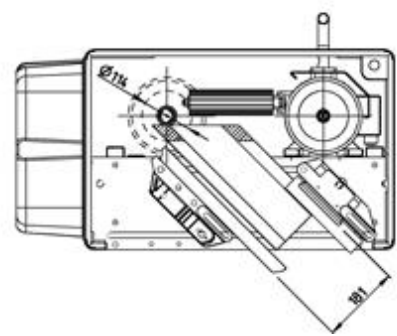
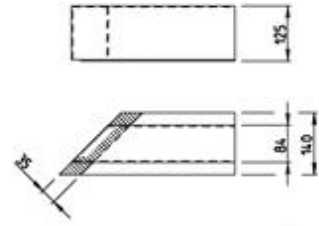

### Accessoires fournis:

- Tube porte-fraises
- Étaux horizontaux et verticaux
- Butée profil à 8 positions
- Support fraises

### Accessoires sur demande:

- Lame en widia (∅ sur demande)
- Tube porte fraises supplémentaire avec cales de fermeture
- Kit lubrification par microgoutte à huile pure
- Kit ébavurage du profil fraisé
- Majoration de prix pour tension et fréquence spéciales (Moteur standard 230/400V triphasé 50Hz)
- Majoration de prix pour moteur monophasé (Moteur standard 230 monophasé 50 Hz)
- Plus value en version UL-CSA
- Groupes fraises
- Tunnel insonorisé avec ouverture automatique



## Accessoires sur demande: Emballage

- Emballage en carton
- Emballage en carton (Tunnel)
- Emballage en cage (Machine)
- Emballage en cage (Tunnel)

