

## Fourneaux Monobloc 6 feux Gaz



### FACILE A INSTALLER

• On peut accéder aux branchements principaux via le dessous de la base de l'appareil. Tous les composants sont

accessibles par l'avant.  
FACILE A NETTOYER

• Dessus embouti d'une pièce en acier inox AISI 304 de 15/10ème d'épaisseur avec angles lisses et arrondis.

• Façade en acier inox AISI 304 avec finition « Scotch Brite ».

• Tous les appareils ont des bords latéraux tombés, découpés au laser pour permettre un assemblage parfait entre les unités, évitant les écarts et les pièges poussière.

• Grilles supports casseroles en fonte.

• Grilles supports en Inox avec bords arrondis en option (lavable en lave-vaisselle).

• Porte double paroi avec panneau interne embouti spécialement profilé pour une étanchéité parfaite et une meilleure hygiène. (pas besoin de joint en caoutchouc).

### FACILE A UTILISER

• Sole profonde et rainurée pour permettre de poser directement des plats sur le fond, offrant ainsi un niveau fonctionnel supplémentaire.

• La grande efficacité des brûleurs "flower flame" permet la flamme précisément régulée et adaptée pour pouvoir utiliser des casseroles de tailles différentes (10 40 cm de diamètre).

### • Brûleurs :

- Interchangeables sur place.

- Système de sécurité

thermocouple avec veilleuse

- Puissance : 5,5 kW avec flamme auto-stabilisée (régulation de la flamme continue de 1,1 Kw 5,5 Kw).

- Flamme pilote pour chaque brûleur.

• Des plaques de cuisson lisses ou rainurées peuvent être placés directement sur les brûleurs, ce qui permet de cuire la perfection des aliments comme steaks, hamburgers, poissons et légumes.

• Tous les appareils gaz sont équipés pour fonctionner au gaz naturel, GPL ou gaz de ville.

• Four électrique avec bouton de réglage des résistances hautes et basses.

• Thermostat de four avec indicateurs de température réglables de 140° 300°C.

Puissance de 6Kw.

• Four gaz avec brûleurs en acier inoxydable flamme auto-stabilisée placés sous la sole.

• Pieds en acier inoxydable AISI 304 hauteur 150 mm réglables +/- 50 mm.

### FACILE A ENTRETENIR

• Indice de protection l'eau IPX4.

• Boutons de contrôle anti-infiltrations

PROTECTION DE L'ENVIRONNEMENT

• Recyclable 98%.

• Emballage sans CFC.

## Fourneaux Monobloc 6 feux Gaz

Code	Modèles	Description	Dimensions mm	kg	m³
373005	A7GCGL6C10	Fourneaux Monobloc 6 feux Gaz	1200x700x850	120	0,72
373173	A7GCGI6CLG	6-burner (5,5 kW each) gas range with large gas oven (9 kW) - UK	900x700x850	106	0,54

## Accessoires Inclus

Code	373005	373173
GRILLE CHROME GN2/1	1	

## Accessoires Optionnels

Code	373005	373173
2 TIROIRS POUR BASE N.	216255	216255
4 PIEDS	206210	206210
4 ROULETTES DONT 2 AVEC FREIN	206188	206188
ANNEAU POUR CHEMINÉE DIAM. 150 MM	206133	206133
CHEMINÉE	206246	206246
CHEMINÉE DIAMÈTRE 150 MM	206132	206132
COUPLE DE CACHES LATÉRAUX H 250 MM	216277	216277
COUPLE DE CACHES LATÉRAUX H700XP700 MM	216000	216000
COUPLE DE PLINTHES LATÉRALES	206249	206249
DÉPOSE ASSIETTES DE 400 MM	216185	216185
DÉPOSE ASSIETTES DE 800 MM	216186	216186
DOUCHETTE DE LAVAGE	206289	206289
EXTENSION POUR COLONNE D'EAU	206291	206291
GRILLE CHROME GN2/1	164250	164250
GRILLE INOX POUR 2 FEUX VIFS LIGNE 700	206297	206297
KIT 2 PLINTES LATÉRALES POUR MONOBLOC	206265	206265
KIT FLASQUE DE PIEDS	206136	206136
MAIN COURANTE CÔTE GAUCHE ET DROIT	206240	206240
MAIN COURANTE FRONTALE 1200 MM	216049	216049
MAIN COURANTE FRONTALE 1600 MM	216050	216050
MAIN COURANTE FRONTALE 400 MM	216046	216046
MAIN COURANTE FRONTALE 800 MM	216047	216047
MITRE POUR ÉLÉMENT 1200 MM	206306	206306
PLAQUE LISSE 2 FEUX POUR LIGNE 700	921684	921684

PLAQUE LISSE SIMPLE	206260	206260
PLAQUE NERVUREE 2 FEUX POUR LIGNE 700	921685	921685
PLAQUE NERVUREE SIMPLE	206261	206261
PLAQUE RADIANTE SIMPLE	206264	206264
PLINTHE FRONTALE POUR ELT DE 1000 MM	206177	206177
PLINTHE FRONTALE POUR ELT DE 1200 MM	206178	206178
PLINTHE FRONTALE POUR ELT DE 1600 MM	206179	206179
PLINTHE FRONTALE POUR ELT DE 200 MM	206174	206174
PLINTHE FRONTALE POUR ELT DE 400 MM	206175	206175
PLINTHE FRONTALE POUR ELT DE 800 MM	206176	206176
PLINTHE FRONTALE POUR INSTAL. DE 1000 MM	206150	206150
PLINTHE FRONTALE POUR INSTAL. DE 1200 MM	206151	206151
PLINTHE FRONTALE POUR INSTAL. DE 1600 MM	206152	206152
PLINTHE FRONTALE POUR INSTAL. DE 200 MM	206146	206146
PLINTHE FRONTALE POUR INSTAL. DE 400 MM	206147	206147
PLINTHE FRONTALE POUR INSTAL. DE 800 MM	206148	206148
REGULATEUR DE PRESSION VERSION GAZ	927225	

## Caractéristiques

Code	373005	373173
Alimentation	Gaz	Gaz/Electrique
Dimensions externes - mm		
largeur	1200	1200
profondeur	730	730
hauteur	850	850
ajustement hauteur	50	50
Dimensions internes du four - mm		
largeur	540	540
profondeur	650	650
profondeur	300	300
Four		
puissance installée - kW	6	6
température min-max - °C	110, 270	140, 300
Armoire de rangement - mm		
largeur	330	330
profondeur	640	640
hauteur	380	380
Dimensions brûleurs arrières - mm	Ø 60, Ø 60, Ø 60 Ø 60, Ø 60, Ø 60	
Puissance brûleurs arrières - kW	5.5, 5.5, 5.5	5.5, 5.5, 5.5
Dimensions brûleurs avants - mm	Ø 60, Ø 60, Ø 60 Ø 60, Ø 60, Ø 60	
Puissance brûleurs avants - kW	5.5, 5.5, 5.5	5.5, 5.5, 5.5
Puissance - kW		
gaz	39	33
installée-électrique		6
Poids net - kg.	120	120
Tension d'alimentation		400 V, 3N, 50/60

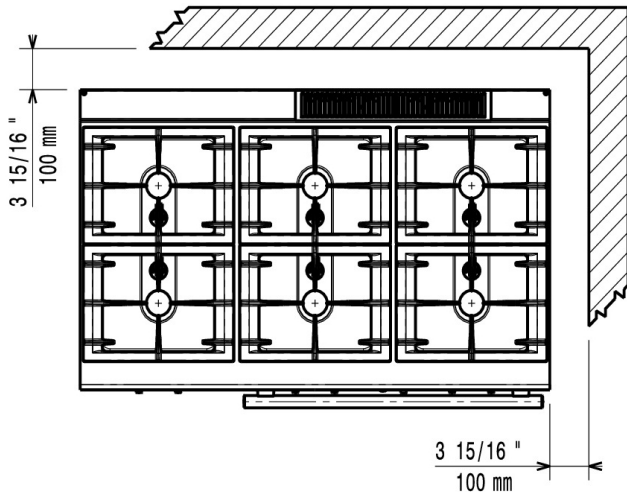
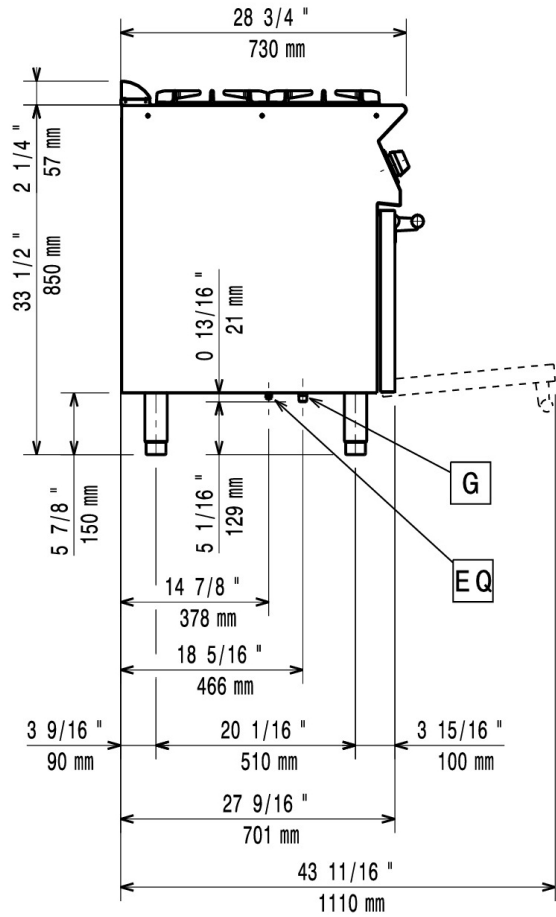
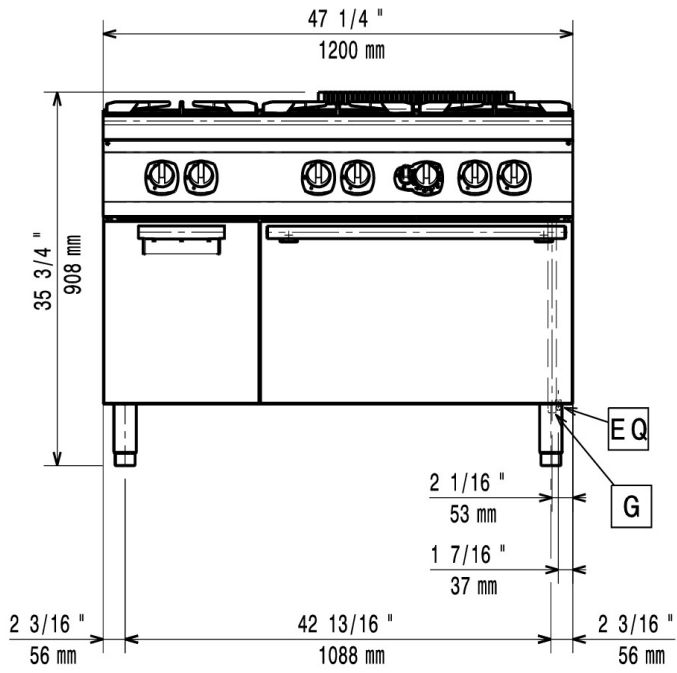

597857L00

LEGENDE

G - Connexion gaz

371005

1/2"

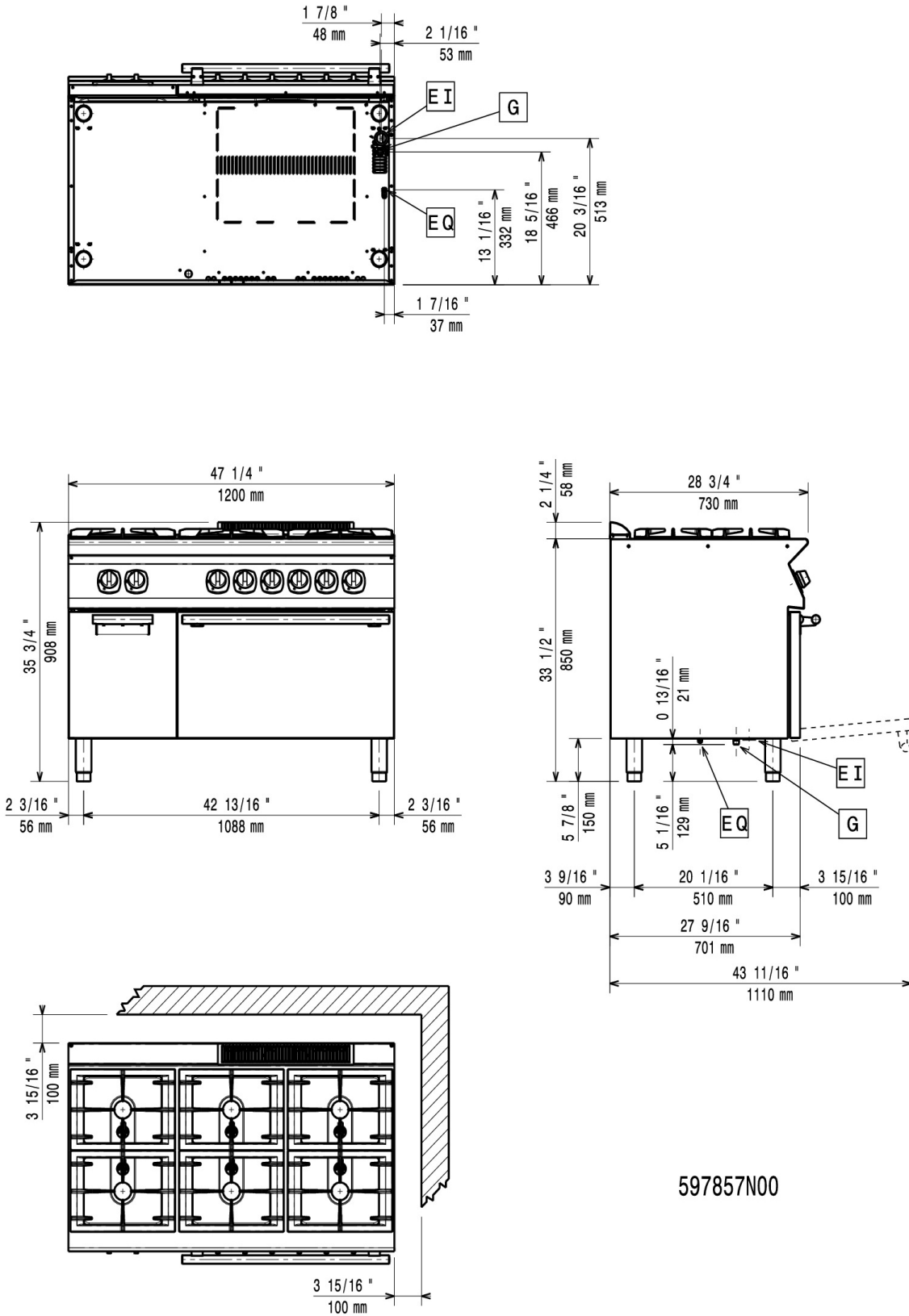

597857N00

**LEGENDE**

- EI - Connexion électrique
- G - Connexion gaz

**371006**

400 V, 3N, 50/60  
1/2"

