

Roulement de manutention

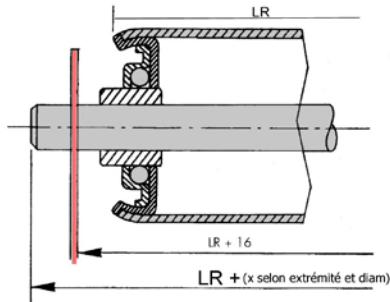

Roulement de précision

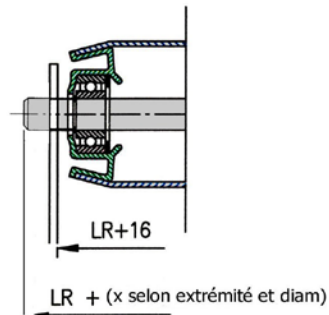

Rouleaux libres avec roulements de manutention

Diam Tube	20	30	40	48	48	50	50	60	60	70	70	70	89
Diam Axe	06	08	08	10	12	10	12	10	12	12	15	15	20
Epaisseur Tube	1	1	1,5	1,5	1,5	2	2	1,5	1,5	2	2	3	3,25
Charge maxi / Rlx (KG)	3	15	30	50	60	50	70	70	80	100	130	160	200
Longueur maxi	500	600	700	1100		1200		1300		2300			

Rouleaux libres avec roulements de précision

Diam Tube	48	48	48	50	50	60	60	60	70	70	89
Diam Axe	10	12	15	10	12	10	12	15	15	20	20
Epaisseur Tube	1,5	1,5	5	1,5	2	1,5	1,5	2	2	3	3,25
Charge maxi / Rlx (KG)	50	80	120	70	70	70	80	80	160	180	200
Longueur maxi	1100		1200		1300		2300				

Extrémité d'axes possibles

- Axe à ressort
- Taraudage 1/2 extrémité
- Filetage 1/2 extrémité
- Simple méplat (1/2 extrémité)
- Double méplat (1/2 extrémité)
- Trou de goupille
- Gorges de circlips

Traitement, revêtement tube possible :

Zingage, caoutchoutage, gainage PVC

Nota : longueur minimale des rouleaux : 100 mm puis tous les 50 mm ou à la demande jusqu'à la valeur maximale. Axe acier et roulements à bille acier.