



## 5080T

Chargeuses télescopiques



### Caractéristiques techniques

#### Caractéristiques moteur Standard

Marque	Perkins
Type	854F-E34TA
Nombre de cylindres	4
Puissance (max.)	55,4 ( 75 ) kW (CV)
à (max.)	2200 tr/min
Cylindrée	3400 cm <sup>3</sup>
Refroidissement	Eau / air d'admission
Abgasnormstufe	IIIB
Abgasnachbehandlung	FAP



### Caractéristiques moteur Option

Marque	Perkins
Type	854F-E34TA
Nombre de cylindres	4
Puissance (max.)	90 ( 122 ) kW (CV)
à (max.)	2200 tr/min
Cylindrée	3400 cm <sup>3</sup>
Refroidissement	Eau / air d'admission
Abgasnormstufe	IV
Abgasnachbehandlung	COD+SCR

### Système électrique

Tension	12 V
Batterie	95 Ah

### Poids

Poids opérationnel (version standard)	7200 kg
Charges de basculement avec godet - machine droite	4365 (2561*) kg
Charges de basculement avec godet - machine braquée	3659 (2133*) kg
Charges de basculement avec fourches à palettes - machine droite	4103 (2560*) kg
Charges de basculement avec fourches à palettes - machine braquée	3448 (2128*) kg

### Caractéristiques machine

Essieu	PA 1422/2
Poste de conduite	Cabine
Vitesse de translation (en option)	0- 20 (30, 40) km/h
Gammes de vitesse	2
Réservoir de carburant	105 L
Réservoir hydraulique	95 L

### Système hydraulique

Circuit de transmission - Pression de service	445 bar
Circuit de travail - Débit (en option)	100 (115-150) L/min
Circuit de travail - Pression de service	235 bar

### Transmission

Type de transmission	Hydrostatique
Propulsion	Arbre de transmission

### Caractéristiques de bruit

Niveau sonore LwA garanti	103 dB(A)
---------------------------	-----------



Niveau de pression acoustique LpA indiqué

78 dB(A)

\*Valeurs charge de basculement bras entièrement sorti

Calcul de la charge de basculement selon norme ISO 14397 (bras chargeur à l'horizontale)

FAP = Filtre à particules diesel

COD = Catalyseur d'oxydation diesel

RCS = réduction catalytique sélective

### Vibrations (valeur effective pondérée)

**Vibrations main-bras :** Les vibrations main-bras ne dépassent pas  $2,5 \text{ m/s}^2$ .

**Vibrations du corps entier :** Cette machine est équipée d'un siège conducteur qui satisfait aux exigences de la norme EN ISO 7096:2000.

Lors d'une utilisation conforme de la chargeuse, les vibrations du corps entier peuvent varier entre  $0,5 \text{ m/s}^2$  jusqu'à obtenir une valeur limite à court terme.

Nous recommandons d'utiliser pour le calcul des vibrations, selon la norme ISO/TR 25398:2006, les valeurs indiquées dans le tableau. Il faut également tenir compte des conditions d'utilisation réelles.

Les chariots télescopiques sont classés selon leur poids opérationnel, tout comme les chargeuses sur pneus.

Type de charge	Condition typique de fonctionnement	Moyenne			Écart type (s)		
		$1,4 \cdot a_{w,eqx}$ [m/s <sup>2</sup> ]	$1,4 \cdot a_{w,eqy}$ [m/s <sup>2</sup> ]	$a_{w,eqz}$ [m/s <sup>2</sup> ]	$1,4 \cdot s_x$ [m/s <sup>2</sup> ]	$1,4 \cdot s_y$ [m/s <sup>2</sup> ]	$s_z$ [m/s <sup>2</sup> ]
Chargeuse sur pneus compacte (poids de fonctionnement < 4 500 kg)	Load & carry (travaux de chargement et de transport)	0,94	0,86	0,65	0,27	0,29	0,13
Chargeuse sur pneus (poids de fonctionnement < 4 500 kg)	Load & carry (travaux de chargement et de transport)	0,84	0,81	0,52	0,23	0,2	0,14
	Déploiement dans l'extraction (conditions d'utilisation rudes)	1,27	0,97	0,81	0,47	0,31	0,47
	Transfert	0,76	0,91	0,49	0,33	0,35	0,17
	Mode V	0,99	0,84	0,54	0,29	0,32	0,14



## 5080T

Chargeuses télescopiques

### Dimensions

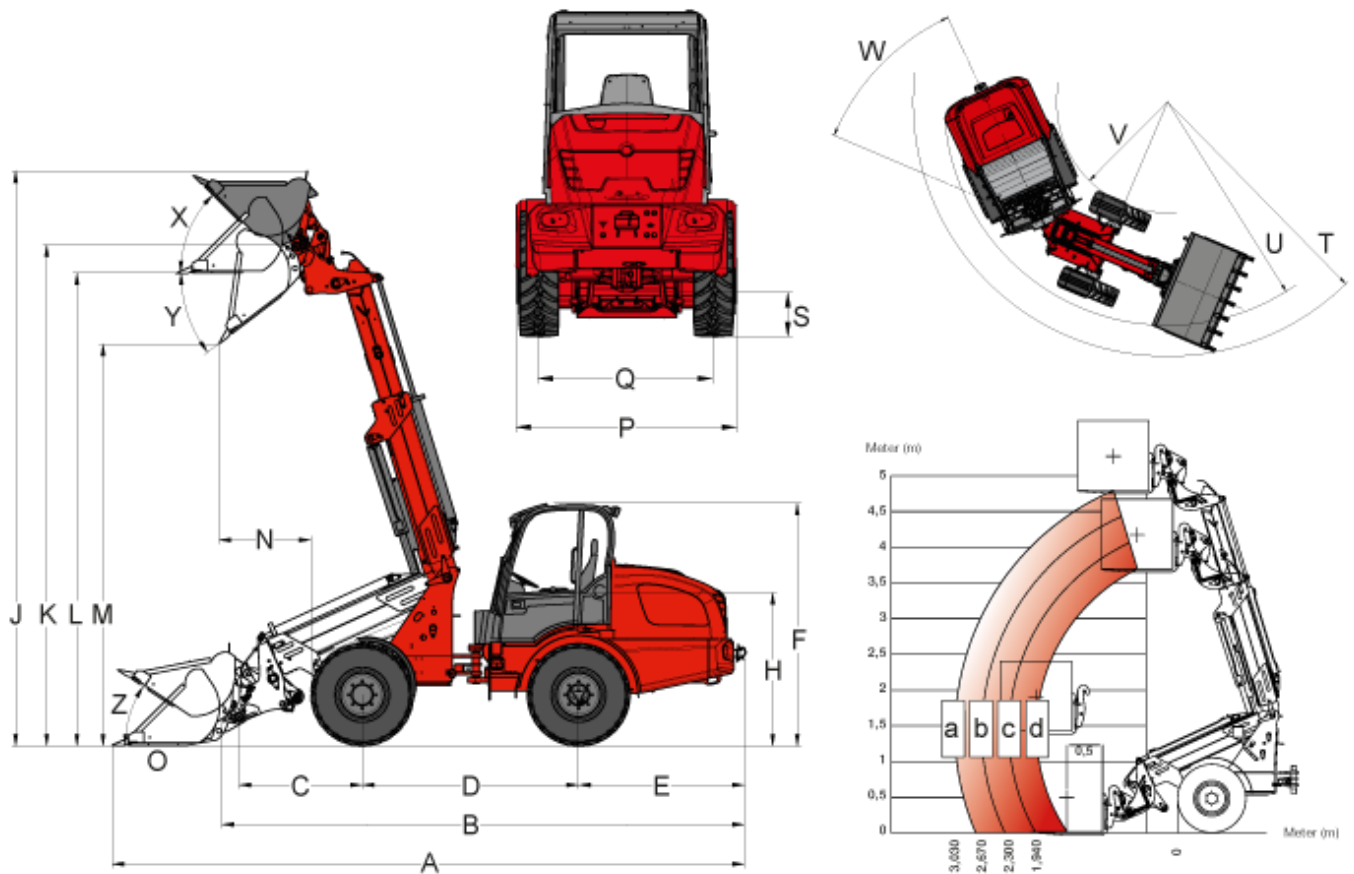

A	Longueur hors tout	6.396 mm
B	Longueur hors tout (sans godet)	5.200 mm
C	De l'axe des roues avant au pivot de godet	1.245 mm
D	Empattement	2.189 mm
E	De l'axe des roues arrière à la face arrière du contrepoids	1.676 mm
F	Hauteur avec cabine	2.694 mm
H	Hauteur à l'assise du siège	1.570 mm



J	Hauteur d'attaque max.	5.839 mm
K	Hauteur maximale du point de pivot du godet	5.091 mm
L	Hauteur de transbordement	4.805 mm
M	Hauteur de déversement	4.086 mm
N	Portée sur M	916 mm
P	Largeur totale	1.990 mm
Q	Largeur de voie	1.422 mm
S	Garde au sol	375 mm
T	Rayon de braquage extérieur	4.473 mm
U	Rayon sur le bord extérieur	3.928 mm
V	Rayon intérieur	1.629 mm
W	Angle de direction	42 °
X	Angle de retour à la hauteur de levage max.	45 °
Y	Angle max. de déversement	33 °
Z	Angle de retour au sol	41 °

Abaque de charge

a	1277 kg
b	1426 kg
c	1794 kg
d	2069 kg



## 5080T

### Chargeuses télescopiques

#### Composants standard

##### Moteur

- Perkins 854F-E34TA (55,4 kW / 75 CV)

##### Transmission

- Essieu planétaire PA1422/2
- Quatre roues motrices hydrostatiques, inversion du sens de marche sur le Joystick
- Frein de service : Frein à disques (combiné avec le frein de stationnement)
- Frein de service et de stationnement central intégré à la transmission et agissant sur les 4 roues
- Blocage de différentiel 100% à commande électrohydraulique ; engagement à volonté sur les ponts avant et arrière
- Pneumatiques 550 / 45 - 22.5 AS ETO

##### Direction

- Articulation pivotante oscillante hydraulique, angle d'oscillation 12 °

##### Système hydraulique

- 3ème circuit hydraulique à l'avant électrique, proportionnel parallèle par joystick avec fonction double verrouillage
- Radiateur d'huile hydraulique
- Ligne de retour dépressurisé à l'avant
- Position flottante pour vérin de levage
- Réglage du débit d'huile via l'élément de commande « Jog Dial »

##### Postes de conduite

- Cabine confort avec chauffage et ventilation, certifiée ROPS / FOPS
- Poste de conducteur à basculement latéral
- Siège à suspension intégrale grand confort avec ceinture de sécurité ; réglages de l'assise, du dossier et de la suspension
- Joystick à commande hydraulique avec contacteur de sélection de direction et boutons d'activation du blocage de différentiel et du télescope proportionnel intégrés
- Colonne de direction réglable (inclinaison), accoudoir à droite

##### Cinématique

- Bras télescopique

##### Divers

- Phares de travail (2 avant et 2 arrière)
- Éclairage routier conforme au code de la route allemand (StVZO)
- Compteur d'heures de service
- Coupe-batterie
- Jauge de carburant
- Attache rapide hydraulique pour équipements



- Prise de courant à l'avant, tripolaire, fonction double
- Clapets de sécurité de rupture de flexibles (vérins de levage et de cavage)
- Pneumatiques avant gonflés à l'eau



## 5080T

### Chargeuses télescopiques

#### Options

#### Moteur

- Perkins 854F-E34TA (90 kW / 122 CV)
- Accélérateur manuel
- Préchauffage du moteur (eau de refroidissement), préchauffage de l'huile hydraulique 230 V

#### Postes de conduite

- Climatisation
- Siège confortable pneumatique
- Siège chauffant
- Radio
- Prise de courant de cabine 230 V
- Grille de pare-brise
- Boîte de rangement avec support à bouteille (à gauche du siège conducteur)

#### Éclairage

- Phares de travail LED (2 à l'avant et 2 à l'arrière)
- Phares de travail MEGA (2 à l'avant et 2 à l'arrière)
- Gyrophare

#### Transmission

- Grande vitesse 30 km/h
- Grande vitesse 40 km/h
- Approche lente (conduite lente)

#### Système hydraulique

- 3ème circuit hydraulique Flow Sharing (100 l/min)
- 3ème circuit hydraulique Flow Sharing (115 l/min)
- 3ème circuit hydraulique Flow Sharing Load-Sensing (150 l/min)
- Électrovanne de sélection 3ème circuit hydraulique avant
- Raccords rapides (côté machine ou équipement)
- Ligne de retour dépressurisée (à l'arrière)
- Une connexion hydraulique à l'arrière à double effet via électrovanne (l/min comme le 3ème circuit hydraulique avant)
- Connexion hydraulique à l'arrière (63 l/min) à double effet (2 raccords) avec distributeur séparé
- 2 x connexions hydrauliques à l'arrière (63 l/min) à double effet (4 raccords) avec distributeur séparé

#### Raccords électriques

- Prise de courant à l'avant, tripolaire (fonction double)
- Prise de courant équipements arrière à 3 pôles
- Prise de courant équipements arrière à 7 pôles





## Divers

- Avertisseur sonore de marche arrière
- Sac sécurité avec triangle de signalisation et trousse de premier secours
- Boîte à outils
- Jeu d'outillage
- Graissage centralisé (automatique)
- Peinture spéciale
- Pompe à graisse manuelle
- Antitangage
- Système anti-démarrage (commande par contacteur à clé codé)
- Protection d'arbre à cardans
- Huile hydraulique biodégradable (HLP Synt46)
- Extincteur 2 kg
- Découpeuse 2 circuits de commutation (interrupteur de circuit et de générateur sur 2 voies de commutation)
- Support de plaque minéralogique
- Homologation TÜV pour conduite sur route (inscription dans les papiers du véhicule)
- Dispositif d'attelage automatique
- Attelage de remorque « Hitch »
- Homologation comme machine de travail automotrice avec dispositif d'attelage
- Homologation comme tracteur

### Remarque

Nous attirons votre attention sur le fait que l'offre produits peut varier d'un pays à l'autre. Dans ces conditions, les informations et les produits pourraient ne pas être valables dans votre pays. Vous pouvez consulter le manuel d'utilisation pour plus d'informations concernant la puissance du moteur ; la puissance effective peut varier selon des conditions d'utilisation spécifiques.

Sous réserve de modifications et d'erreurs. Images similaires.

Copyright © 2018 Weidemann GmbH.