

La technologie des professionnels

ETIQUETEUSE À COMMANDE NUMÉRIQUE

Champagne / Mixte



L'étiqueteuse SELENA constitue l'aboutissement de nos 20 années de recherches en matière d'étiquetage adhésif. Son électronique de commande et ses réglages à commande électrique, en font la machine idéale pour les habillages complexes avec une simplification d'utilisation et une précision inégalée.

CAPSULAGE CHAMPAGNE HORS CHAÎNE & TÊTE DE SERTISSAGE CHAMPAGNE ALBAGNAC

- Réglage de la hauteur de sertissage électrique.
- Poche de préplissage et poche de lissage ALBAGNAC.
- Possibilité de sertissage des coiffes sur cols fins.
- Possibilité de sertissage mixte (champagne + VT).
- Enfonceur mécanique.

DISTRIBUTEUR DE COIFFES

- Magasin incliné de grande capacité.
- Godet interchangeable pour tous types de coiffes.
- Ejecteur pneumatique (vérin) de coiffes dans le godet.
- Réglage électrique de la hauteur de distribution.
- Réglage millimétrique des longueurs de coiffes
- Possibilité de distribution mixte (coiffes & capsules VT).

TRANSFERT DES BOUTEILLES

Etoile centrale interchangeable permettant d'effectuer l'ensemble des opérations de distribution, d'orientation, de sertissage et d'habillage hors chaîne.

- Gestion électronique de l'alimentation des bouteilles.

BLOCAGE BOUTEILLE

Le blocage de la bouteille dans l'étoile 8 branches garantit l'immobilisation de celle-ci lors du transfert entre les différents postes de la machine.

ORIENTATION DES BOUTEILLES

- Orientation optique de la coiffe avant sertissage.
- Orientation optique avant étiquetage.
- Orientation mécanique par cran de fond.

VARIATEUR DE VITESSE ÉLECTRONIQUE

- Variation de la cadence de 800 à 1800 Bouteilles/H.



TABLEAU DE COMMANDE

Le tableau de commande à affichage digital permet, outre une extrême simplification des réglages, la mémorisation des données relatives à chaque type d'habillage. Le fonctionnement numérique du programme à partir d'un codeur optique garantit une précision de pose fiable dans le temps. Il intègre un compteur-décompteur de bouteilles, et un arrêt de l'habillage en fin de bande d'étiquettes



POSTES D'ÉTIQUETTE DE CONTRE-ÉTIQUETTE ET DE MÉDAILLON

Postes à motorisation indépendante pilotés par une électronique spécifique garantissant le synchronisme étiquette/bouteille.

- Gestion automatique de la largeur des étiquette par fibres optiques.
- Réglage électrique de la hauteur de pose
- Réglage angulaire des postes pour bouteilles coniques (option).

POSTE DE COLLERETTE ENTOURANTE OU MIXTE



Notre technique de pose de face, bouteille à l'arrêt, assure une précision inégalée, insensible à la conicité du col de la bouteille.

- Réglage électrique de la hauteur de pose.
- Réglage angulaire du poste.



CODEUR À TRANSFERT THERMIQUE CODA 4025



Surface d'impression 40 mm x 25 mm. Léger et performant, le CODA 4025 permet le repiquage de numéros de lots, de dates de péremption, de millésimes et de logos, sur tous les types d'étiquettes.

- Ruban de 153 mètres.
- Régulation de température.
- Économiseur de ruban pigmenté.
- Capacité de ruban transfert : 153 m x 40 mm.

N° DE LOT PAR INCISION



Fonctionne sans encre ni ruban, par incision du papier à l'aide de caractères en laiton ou d'un barillet numéroteur. Simple et sans entretien, c'est le système idéal pour le marquage des numéros de lots.

- Surface de gaufrage 6 caractères de 2,5 mm. (pour barillets spéciaux, nous consulter)

REPIQUAGE DES ÉTIQUETTES PAR TRANSFERT THERMIQUE



Système d'impression par transfert thermique intégré, géré par ordinateur.

- Gestion de brin mou.
- Définition 300 dpi (12 dot)
- Hauteur d'impression max. 127 mm.
- Longueur d'impression max. 298 mm.
- Impression de code barres.
- Livré avec driver pour PC (sans câble de connexion, sans PC ni logiciel de création d'étiquettes.).

DESRIPTIF

- Pose d'une étiquette de corps sur tous types de bouteilles cylindriques (Ø 55 à 115 mm).
- Sertissage de la coiffe avec réglage électrique de la hauteur.
- Possibilité d'adaptation de 3 postes de pose supplémentaires.
- Têtes de pose sur support réglable en hauteur avec commande électrique.
- Arrêt étiquette par fibres optiques avec calage automatique de la sortie de l'étiquette.
- Arrêt automatique de l'habillage en fin de rouleau d'étiquettes.
- Guidage et blocage de la bouteille dans une étoile à 8 branches pendant tout le cycle de travail.
- Blocage bouteille par une porte montée sur vérin pneumatique pendant l'habillage.
- Réglage de mise en phase des étiquettes par une commande à affichage digital permettant la mémorisation des réglages relatifs à chaque type de bouteille et d'étiquette (jusqu'à 100 programmes).
- Compteur-décompteur automatique de bouteilles. Variateur de vitesse électronique.
- Précision de pose gérée par codeur optique.
- Machine à insérer, montée sur 4 pieds, construction intégrale en inox, avec protections de sécurité CRAM Conforme aux normes **CE**.
- Hauteur maximum de l'étiquette de corps à 170 mm (220 mm sur demande).
- Conception modulaire permettant d'ajouter équipements & options complémentaires à tout moment.

CADENCE MAXI

- 1200 bouteilles/heure (avec tête champagne).
- 1800 bouteilles/heure (avec tête à galet TS8).

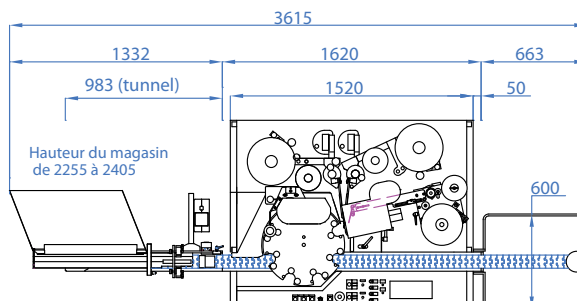
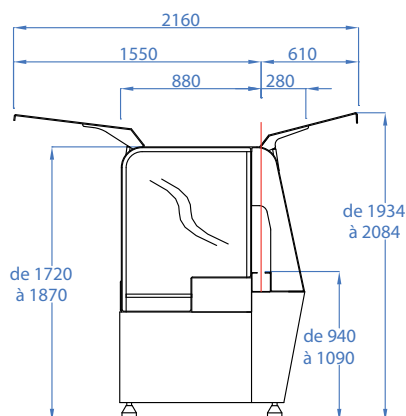

CARACTÉRISTIQUES TECHNIQUES

- Alimentation électrique : 380 Volts triphasé + Neutre + Terre.
- Alimentation pneumatique : 5 M3/H à 7 bars (20 M3/H avec un distributeur de capsules).
- Poids : 480 kg.

DONNÉES TECHNIQUES POUR LA FABRICATION DES ÉTIQUETTES ADHÉSIVES

Étiquettes & Contre-étiquettes

- Ø extérieur rouleau : 300 mm.
- Ø mandrin : 75 mm.
- Enroulement intérieur.
- Déroulement gauche en avant.

Collerette entourante

- Ø extérieur rouleau : 180 mm
- Ø mandrin : 75 mm.
- Enroulement extérieur.
- Déroulement pied en avant.
- Médaille central non encollé.

EQUIPEMENTS EN OPTION

- Contre-étiquette.
- Collerette standard.
- Poste Médaille.
- Troisième poste d'étiquetage
- Capsulage à galets.
- Capsulage thermo-rétractable.
- Distributeur de coiffes ou de capsules.
- Inclinaisons des postes pour produits coniques.
- Orientation de bouteilles à écusson.
- Orientation optique.
- Marquage N° de lot.
- Repiquage des étiquettes.
- Convoyage bouteilles.
- Montage sur roues.

Albagnac S. A. - Marty - 46140 Sauzet
Tél. + 33 (0)5 65 24 25 20 - Fax + 33 (0)5 65 24 25 10
e-mail : info@albagnac.com

S.A.S. au capital de 327 000 Euros - Siret 347 609 042 00010
 APE 292HR.C.S. Cahors 88 B 134 - N° FR 23 347 609 042

Votre Agent: