

TREUILS MANUELS A ENGRENAGES

Série TL

De 125 à 2 000 kg

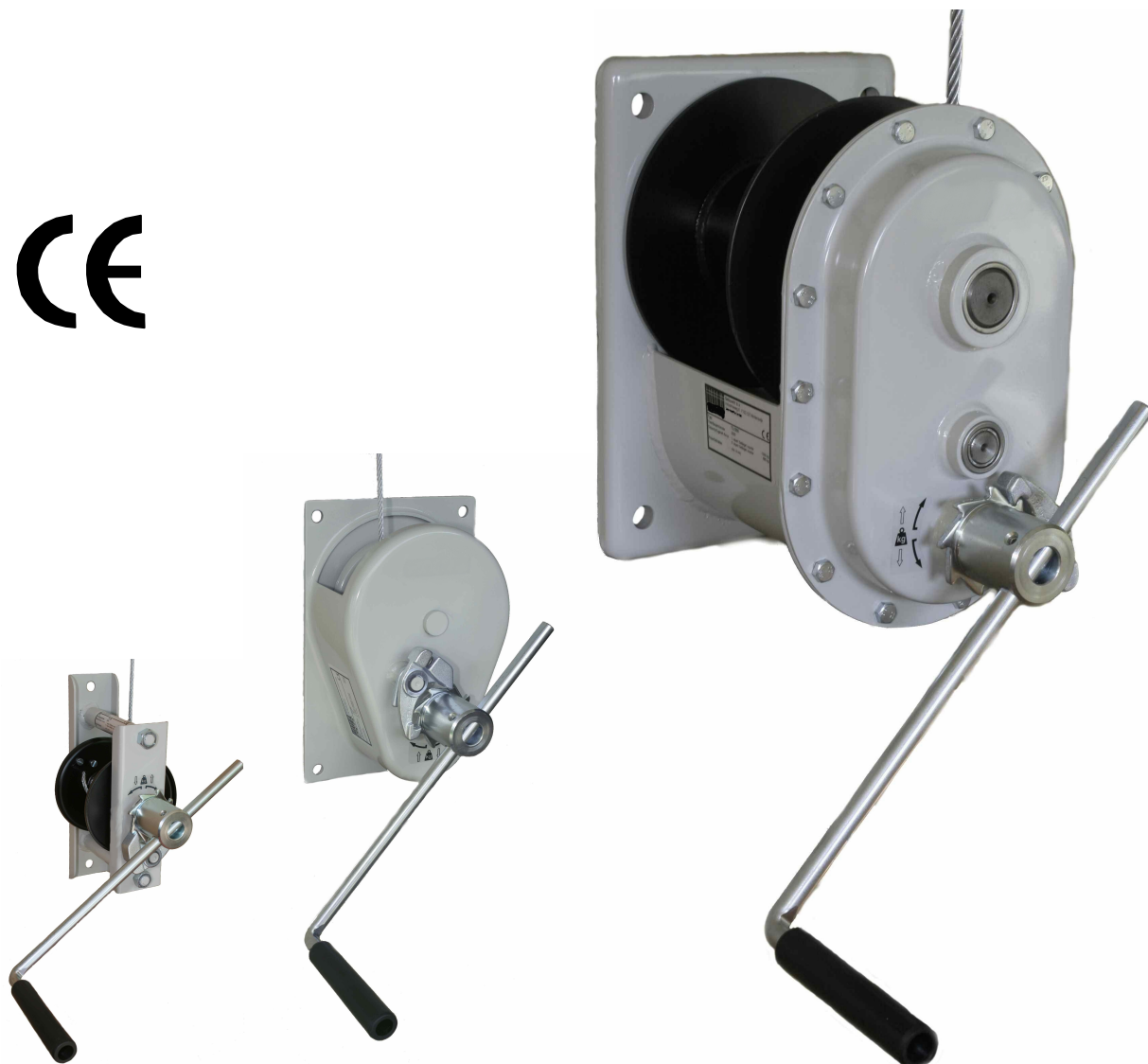

TL 150

TL 300 - TL 500

TL 1000 - TL 2000

Energie Levage

10 Rue Cécile Sorel 95540 Méry sur Oise

Tél: 01 30 36 51 40 Fax: 01 77 65 62 82

Mail: info@energie-levage.fr Web: www.energie-levage.fr

TREUILS A ENGRENAGES SERIE TL

Les treuils à engrenages série TL répondent aux Normes Européennes, leur capacité de levage calculée sur la première couche du tambour est comprise entre 125 et 2 000 kg. Ils sont équipés d'un frein permettant l'immobilisation de la charge au niveau désiré en montée comme en descente. Les manivelles sont réglables et sont munies d'un dispositif anti retour. Les tambours et axes sont montés sur roulements à aiguilles. Les treuils sont livrés en standard laqués gris au four, finition zingage par électrolyse en option (terminaison de ref: EV).

Tous les treuils sont livrés en couleur gris clair RAL 7044 et tambour noir (terminaison de réf: GR). Le câble n'est pas compris, son diamètre est donné à titre indicatif.

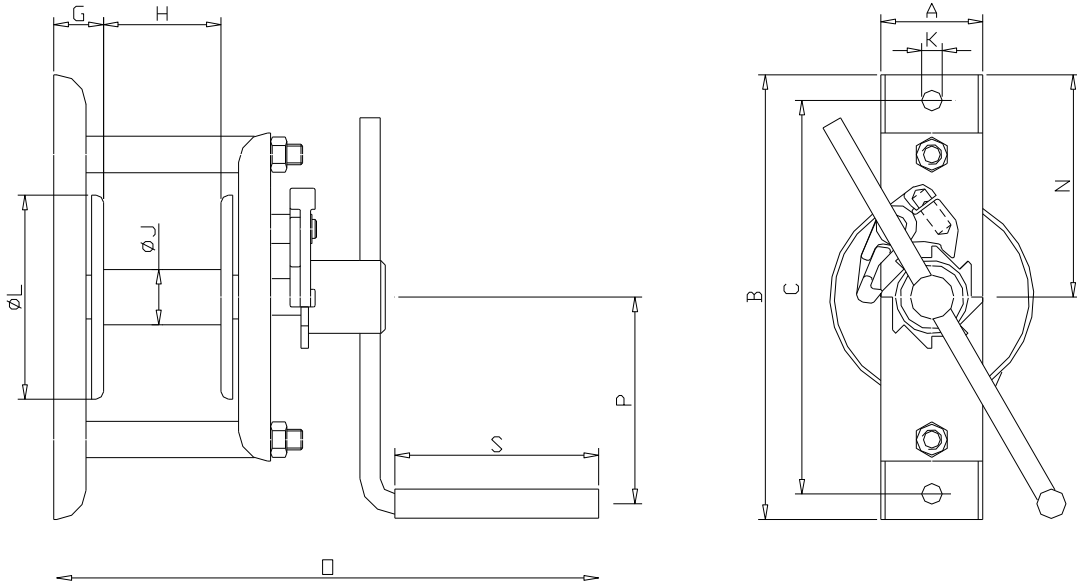

TL 125

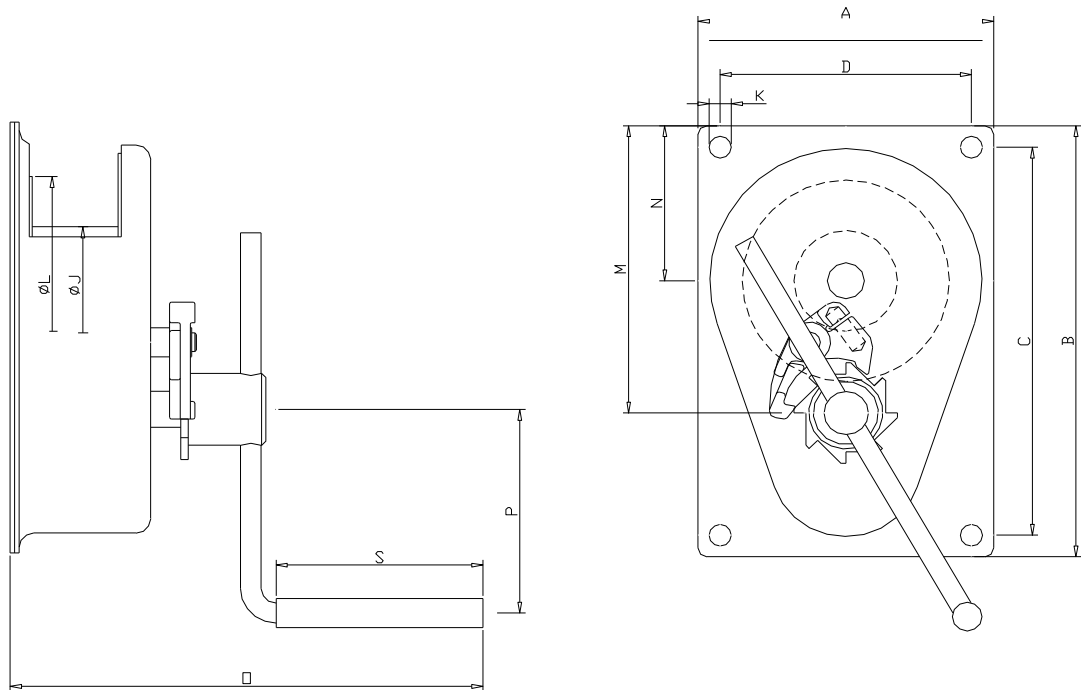

TL 300 - TL 500

Energie Levage

10 Rue Cécile Sorel 95540 Méry sur Oise

Tél: 01 30 36 51 40 Fax: 01 77 65 62 82

Mail: info@energie-levage.fr Web: www.energie-levage.fr

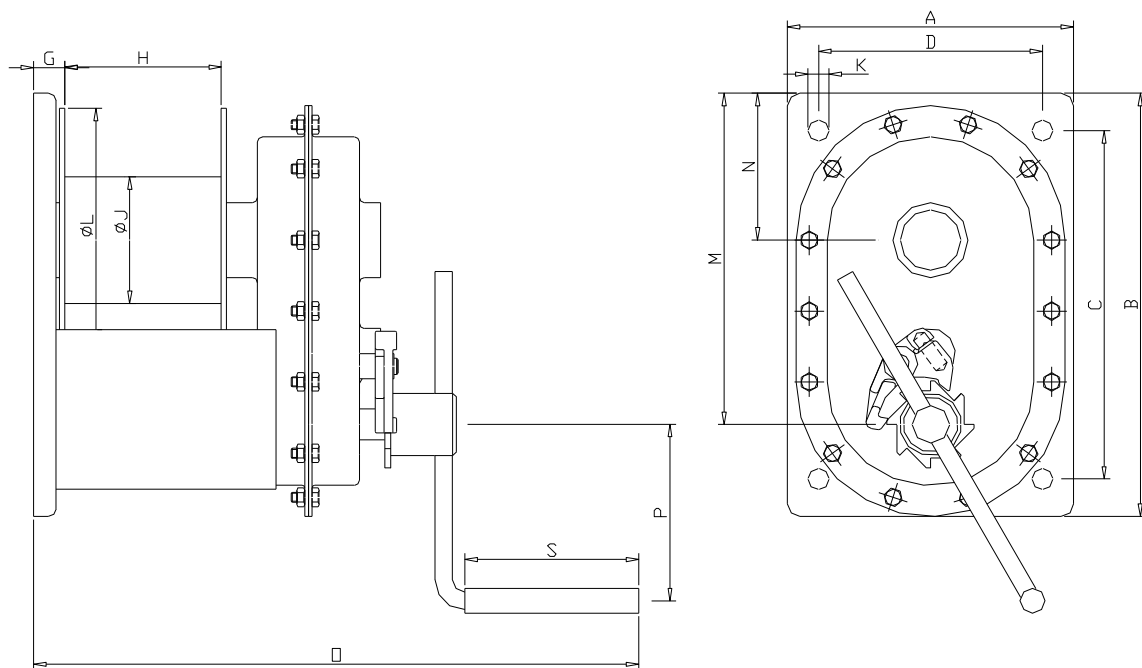

TL 1000 - TL 2000

Dimensions en mm

Type	A	B	C	D	G	H	J	K	L	M	N	O	P	S
TL125	70	305	270		40	85	32	14	141		153	325	350	128
TL300	200	300	268	168	15	60	50	12	140	198	108	263	350	128
TL500	200	300	268	168	15	60	70	12	140	198	108	263	350	128
TL1000	230	340	280	180	27	126	102	17	212	266	118	425	350	128
TL2000	230	340	380	180	27	126	121	17	212	288	118	425	350	128

Référence type TL + capacité en première couche + finition peinte (GR) ou zinguée (EV)

Exemple TL500EV

Spécifications techniques		TL125	TL300	TL500	TL1000	TL2000
Capacité : 1ère couche max.	kg	125	300	500	1 000	2 000
Capacité : Dernière couche	kg	55	120	323	684	1 712
Effort sur manivelle	daN	11	7	13	15	24
Enroulement par tour de manivelle	mm	113	21	30	21	16
Capacité totale	M	52	26	12	27	7
Diamètre du cable	mm	4	5	6	9	13
Poids net	kg	7	10	11	28	32

Les caractéristiques ci-dessus ne sont pas contractuelles et peuvent être modifiées sans préavis

Energie Levage

10 Rue Cécile Sorel 95540 Méry sur Oise

Tél: 01 30 36 51 40 Fax: 01 77 65 62 82

Mail: info@energie-levage.fr Web: www.energie-levage.fr