



Z.A. Les Champs Casselins - 89000 Saint Georges sur Baulche
Tel: 03 86 42 72 60 - Fax: 03 86 42 72 83 - <http://spm89.com>

DEPOSE D'ETIQUETTES



Caractéristiques Techniques DE30

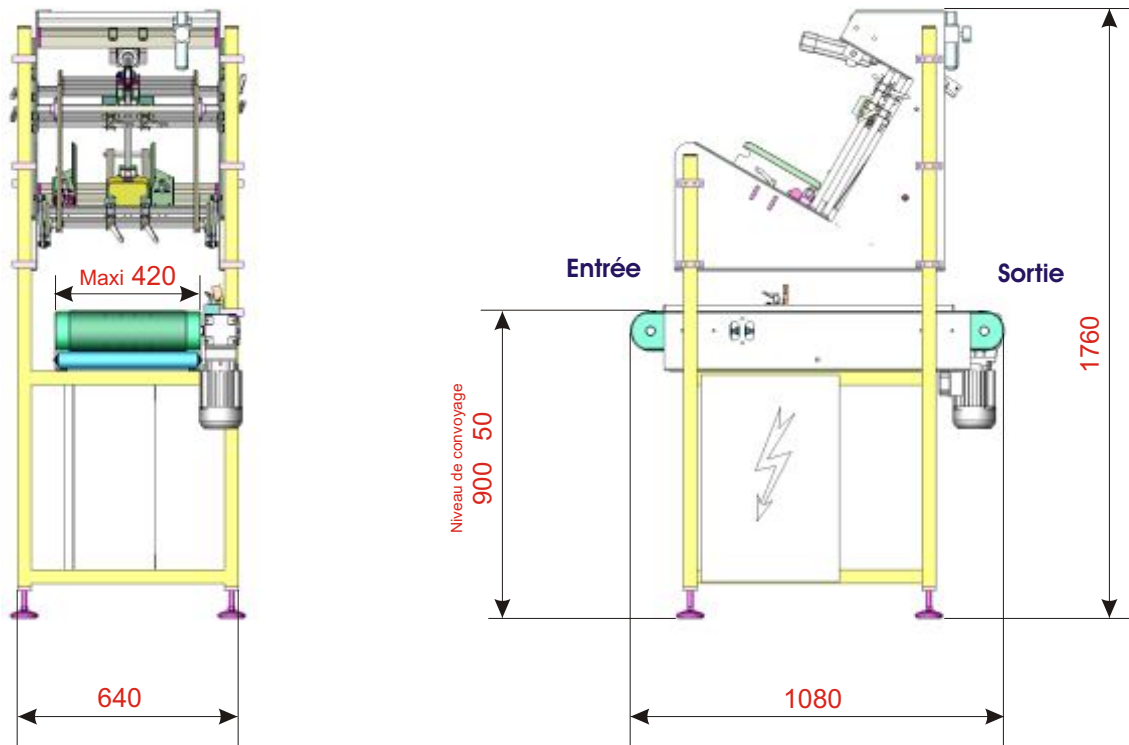

- _ Fonctionnement en continu (sans arrêt des produits)
- _ Module 100% autonome (Peut s'insérer entre 2 convoyeurs)
- _ Changement de format par poignées 1/4 de tour et règles graduées .
- _ Mode transparent en standard
- _ Peut aussi se placer sur un convoyeur existant (version sans tapis de liaison)
- _ Détection du mini magasin



CADENCE :

Plus de
30 inserts /mn



Formats :

- _ Type d'inserts: Carton ou papier épais (130 g/m² mini)
- _ Hauteur de dépose Maxi : 200 mm
- _ Largeur de passage Maxi : 420 mm
- _ Format mini du carton : 150 x 180 mm
- _ Format maxi du carton : 300 x 300 mm

Caractéristiques électriques :

- _ Tension : 230V monophasé
- _ Puissance installée : 0,2 Kw
- _ Automate : Siemens S7-200

