

PCX 60A

Classification PQ1

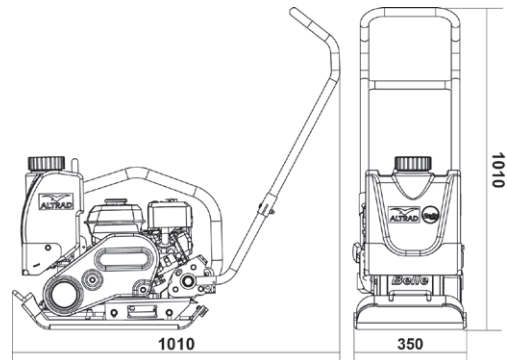

- Moteur essence 4 temps Honda GX120
- Plaque vibrante légère et rapide, parfaite pour tous types de surfaces; sables, graviers et graves, particulièrement adaptée pour les enrobés.
- Vibreur haute performance 11kN, pour un compactage maximum et une vitesse d'avancement très rapide.
- Vibreur, graissé à vie, avec roulements à billes haute qualité pour fiabilité et durabilité.
- Système anti-vibration avec 2 x 3 silentblocs, assurant un faible niveau de vibrations transmises aux mains et aux bras.
- Semelle étroite en acier renforcé : 35 cm et plus épaisse pour une longévité maximale.
- Timon ergonomique, pour un guidage parfait de la machine, et démontable, pour faciliter le transport et le stockage.
- Loquet de poignée permettant une grande stabilité lors de l'utilisation du kit de roue.
- Poids 74 kg



Rampe d'arrosage avec capot de protection métal



Vérrou de blocage du timon



Kit de roues surbaissés amovible en option



Timon avec barre inférieure pour tirer facilement la plaque en arrière sans détériorer les enrobés.

Réservoir d'eau entièrement amovible grande capacité : 12 l



Poids
74 kg

Largeur
350 mm

Plaque légère hautes performances Polyvalente + enrobés

Caractéristiques techniques				PCX 60A	
Moteur Honda GX120 essence	ch/kW	4/3	Fréquence vibrations	Hz	101
Dimensions de plaque l x L	mm	350 x 660	Vitesse marche avant	m/min	25
Pression statique	kg/m ²	565	Vibrations mains bras	m/sec ²	5,3
Force centrifuge	kN	11	Poids	kg	74
Pente maximum	degré	20°	Référence : BPCU01	Gencod :	