

## Palans à levier LEVEX "SLB"

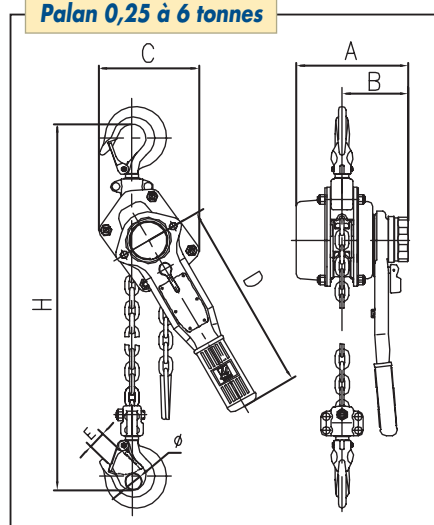

Référence à commander	Capacité kg	Nombre de brins	Levée standard m	Poids kg	le mètre suppl.	
					Poids kg	
SLB-025	250	1	1	2,3	0,4	
SLB-050	500	1	1,5	5,3	0,5	
SLB-100	1000	1	1,5	8,1	0,8	
SLB-150	1500	1	1,5	11,2	1,1	
SLB-300	3000	1	1,5	20,5	2,2	
SLB-600	6000	2	1,5	29,5	4,4	

Palan 0,25 à 6 tonnes



### CARACTERISTIQUES

Modèles	SLB 025	SLB 050	SLB 100	SLB 150	SLB 300	SLB 600
Capacité (kg)	250	500	1000	1500	3000	6000
Levée standard (m)	1	1,5	1,5	1,5	1,5	1,5
Dist mini entre crocs (mm)	280	280	330	385	435	615
Effort sur levier (kg)	12	25	29	32	36	37
Diam.x pas de chaîne (mm)	4 X 12	5 X 15	6 X 18	7,1 x 21	10 X 28	10 X 28
Qualité de chaîne	8	8	8	8	8	8
Nombre de brins	1	1	1	1	1	2
Poids net 1,5m (kg)	2,3	5,3	8,1	11,2	20,5	29,5
Poids net le m.suppl. (kg)	1,2	1,4	1,7	2,2	3,0	4,3

### DIMENSIONS

Modèles	SLB 025	SLB 050	SLB 100	SLB 150	SLB 300	SLB 600
A	100	150	156	186	208	208
B	70	90	95	112	120	120
C	86	118	138	145	198	230
D	168	253	273	378	418	418
E	20	22	26	29	37	43
H	280	280	330	385	435	615
Ø	18	20	25	30	36	43



#### Superbe finition

Carters en acier avec finition noire pour belle présentation et protection durable.



#### Freinage exceptionnel

Grâce à 2 cliquets de frein et un frein sans amiante



#### 1 seul brin de levage jusqu'à 3 t

La conception unique de cette gamme permet 1 seul brin jusqu'à 3 t de capacité.



#### Chaînes galvanisées grade 8

Toutes les chaînes de charge sont en Grade 8 et galvanisées.



#### Les crochets pivotants

Sont en acier allié estampé peints noirs et sont équipés de linguets de sécurité forgés.



#### La marque CE

Garantit la conformité aux Directives Machines Européennes. De plus, l'appareil est garanti 12 mois et est livré avec son certificat et mode d'emploi.



#### Carters de protection étanches

Les carters sont en acier et empêchent l'entrée d'humidité et de corps étranger.