

Palan manuel à levier Tractel Bravo / Tractel Bravo manual lever hoist

Description	Palan manuel à chaîne, CMU 0,25 t à 6 t
	Hauteur de levée standard 1,5 m
Description	Crochets à émerillons avec linguet de sécurité
	Chaîne de levage haute résistance
Description	Mettre en libre position (non chargé)
	Finition peinture bleue
Matière	Carter acier
	Chaîne de levage galvanisée à haute résistance classe 80 suivant EN 818-7
Material	Steel casing
	High tensile galvanised lifting chain in grade 8 steel according to EN 818-7

Autres courses disponibles pour les modèles de 0,5 t à 6 t = 3 m, 4,5 m, 6 m / pour le modèle 0,25 t = 6 m
Other available lifting heights : for the 0,5 t to 6 t hoists = 3 m, 4,5 m, 6 m / for the 0,25 t = 6 m

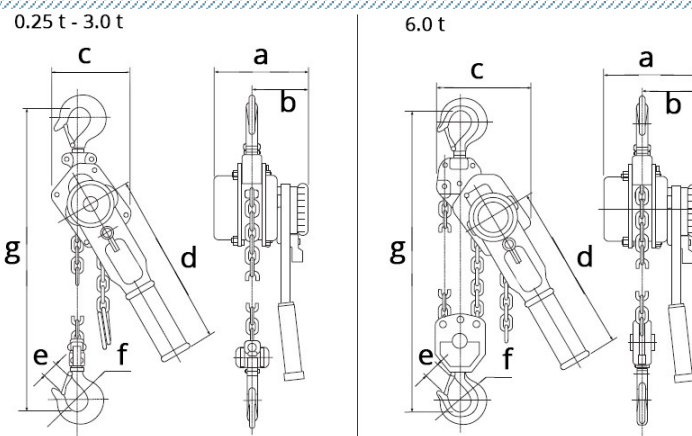

RÉF. / CODE	CMU	Chaîne levage	Effort levage	Dimensions							Brins	Poids
	WLL (t)	Load chain (mm)	Hand force (kg) max	Dimensions (mm)							Falls	Weight (kg)
				a	b	c	d	e	f	g		
200 625	0,25	4,0 x 12,0	26,5	91	70	71	157	21	28	233	1	2
200 627	0,5	5,0 x 15,0	34,7	110	80	122	228	23	35	305	1	5
200 628	0,75	6,0 x 18,0	25,5	147	87	126	268	26	37	310	1	7
200 624	1,5	70 x 21,0	42,8	178	105	146	368	31	45	360	1	11,3
200 626	3	10,0 x 30	42,8	203	110	193	348	40	55	485	1	21
300 823	6	10,0 x 30	45,9	203	110	235	348	45	65	650	2	29,8