



ZANOTTI Spa
Via M.L. King, 30
46020 - Pegognaga (MN) - ITALY
Tel. +39 0376 5551
Fax +39 0376 536554
info@zanotti.com

Cartes technique de la machine

Version 1.32

Modèle:

MSB120TO2F

Catégorie:

Uniblock SB

Données techniques

Caractéristiques	U.M.	Valeur
Température de travail	°C	+10 ÷ -5
Démarrage		Direct
Tension	Volt-Ph-Hz	230/1~/50
Absorp. Nominale	kW*	0,80
Absorp. Nominale	Amp*	5,10
Courant de démarrage	Amp	22,0
Courant maxi	Amp	6,6
Réfrigérant		R404A
Dégivrez		Gaz chaud
Masse	Kg	42

Compresseur

Type		Hermétique
Puissance nominale	kW	0,4

Condensateur

Débit d'air	m³/h	400
-------------	------	-----

Evaporateur

Débit d'air	m³/h	500
Projection d'air	m**	3

Catégorie PED		0
---------------	--	---



Liste de puissance

Tc °C	Ta °C	P watt	P Kcal/h	V100 m³	V80 m³	V60 m³
10	20	1382	1189	10	9,1	8,3
	25	1310	1127	9,3	8,5	7,7
	30	1236	1063	8,4	7,6	7
	35	1163	1000	7,6	6,9	6,3
5	20	1239	1066	8,5	7,7	7,1
	25	1172	1008	7,7	7	6,4
	30	1103	949	6,9	6,3	5,7
	35	1034	889	6,2	5,6	5,1
0	20	966	831	5,5	5	4,6
	25	1111	955	7,1	6,5	5,9
	30	1050	903	6,4	5,8	5,3
	35	988	850	5,7	5,2	4,7
-5	20	924	795	5,1	4,6	4,2
	25	861	740	4,4	4	3,7
	30	989	851	5,8	5,3	4,8
	35	939	808	5,2	4,7	4,3
-10	20	868	746	4,5	4,1	3,7
	25	789	679	3,8	3,5	3,2
	30	716	616	3,1	2,8	2,6

* En marche: 0 ÷ +30°C

** Utilisation à titre indicatif. La projection d'air depend de nombreuses facteurs: hauteur de la chambre, type de stockage, positionnement de l'évaporateur etc

Tc: Température de la chambre froide . - Ta : Température externe

P: Capacité réfrigérante - V : Volume de la chambre froide suggere

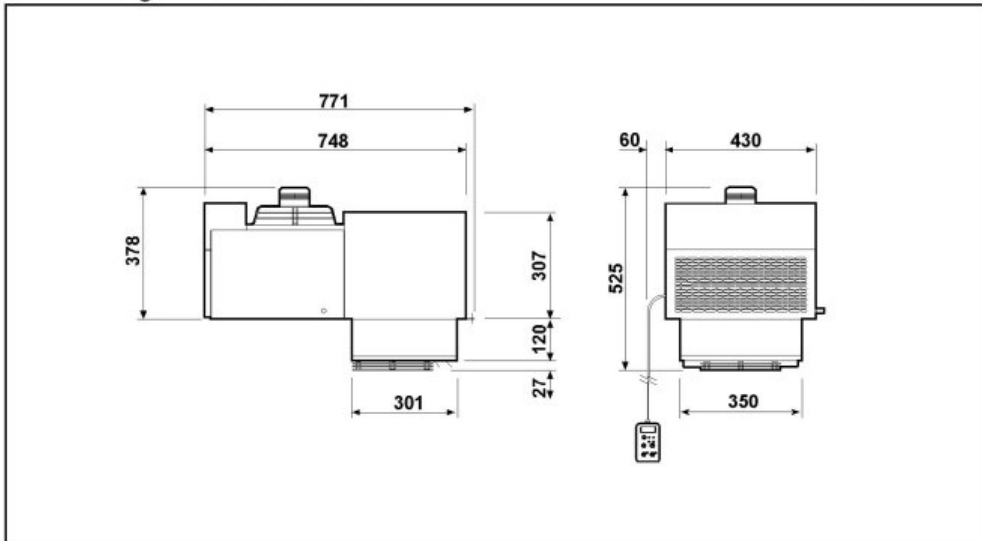

Schema di montaggio - Mounting scheme - Schema de montage
Montageschema - Esquema de montaje

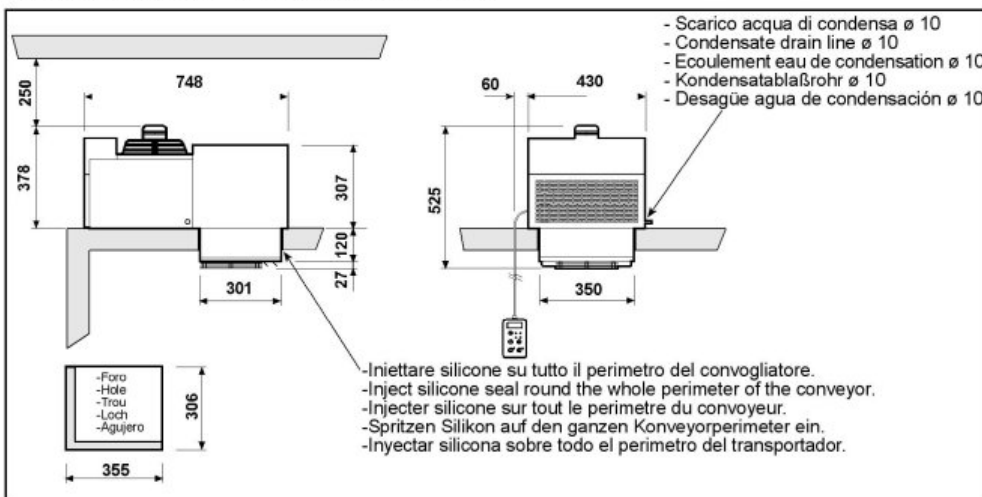

- * Raccomandazioni in sede di installazione e per il controllo fornite sul manuale di installazione
- * To be advised at time of order for factory installation and operating instructions
- * Recommendations au moments d'installations et pour le contrôle fournis sur le manuel d'installation
- * Empfehlungen für die Installationsphase und zur Kontrolle, die im Handbuch zur Installation enthalten sind
- * Por cuanto respecta a recomendaciones de instalación y control ver manual de instalación

Massa e misure imballi - Packing mass and dimensions - Masse et dimensions emballages
Verpackungsmasse und-abmessungen - Masa y medidas del embalaje

