



POUR PELLE CAMION GRUE



**BENNE PRENEUSE
SÉRIE GMTL**

DESCRIPTION GÉNÉRALE

[VOIR LA VIDÉO](#)

Les bennes de la série **GMTL** sont très efficaces dans **la reprise et le chargement de tous types de matériaux.**

Ce modèle, intermédiaire entre les séries GMTL M et GMTS a l'avantage de disposer d'une **grande ouverture** et d'un design permettant une **grande capacité de chargement.**

Au niveau structurel, le **vérin intégré dans le corps** de la benne dispose d'un **amortisseur de fin de course.**

La structure et le bâti sont conçus en métal **FE 510**. Les lames horizontales et verticales sont en **HB 400/220**.

ÉQUIPEMENTS DE SÉRIE

- + Clapet anti retour
- + Protection du circuit et des vérins
- + Perçage pour rotateur à flasque (4-6 trous)
- + Structure en FE 510/HB 400
- + Bagues traitées en C45

ÉQUIPEMENTS EN OPTION

- + Limiteur de pression
- + Rotateur hydraulique ou mécanique
- + Dents boulonnées
- + Chape d'accouplement ou noix de cardan
- + Flexible hydraulique et raccord
- + Contre lame réversible en HB 500

AVANTAGES

Grande ouverture 1830mm pour chaque modèle,

Valve de blocage

(sécurité : la benne reste fermée en cas de panne hydraulique)

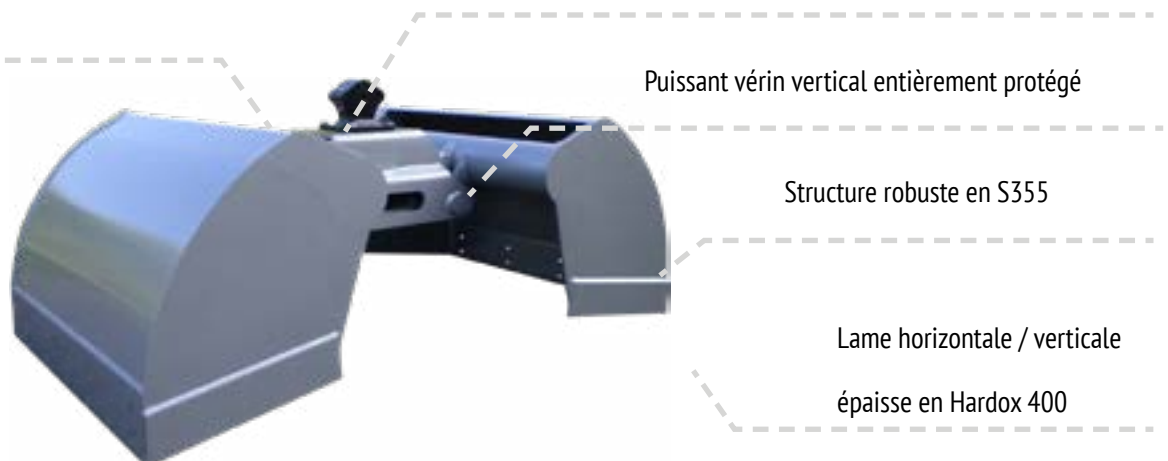





BENNE PRENEUSE SÉRIE GMTL

POUR PELLE CAMION GRUE

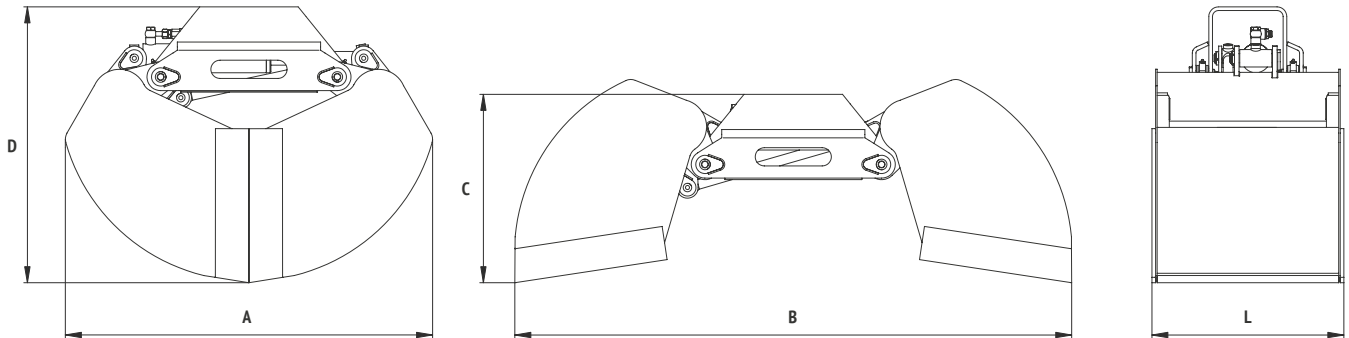
CARACTÉRISTIQUES



MODÈLE	Capacité (L)	Poids (Kg)	Portée (Kg)	Pression (Bar)	Puissance (Dan)			A (mm)	B (mm)	C (mm)	D (mm)	L (mm)
GMTL 150	150	260	1000	200	1525	0.6-1.5	4.0-7.0	1206	1830	620	900	360
GMTL 220	220	269	100	200	1525	0.6-1.8	4.0-7.0	1206	1830	620	900	430
GMTL 300	300	287	100	200	1525	0.8-2.0	4.0-7.0	1206	1830	620	900	630
GMTL 400	400	300	1300	200	1525	0.8-2.0	4.0-7.0	1206	1830	620	900	730
GMTL 450	460	305	1500	200	1525	0.8-2.2	4.0-7.0	1206	1830	620	900	830
GMTL 580	580	323	1800	200	1525	0.8-2.4	4.0-8.0	1206	1830	620	900	1030

